

2. வாக்களிப்பதை கட்டாயமாக்கிக் கொள்வோம்

இன்றைய மனிதர்களுக்கு முன்னர் வாழ்ந்து முடிந்த மனிதர்களின் பல்வேறு வாழ்க்கைமுறைகளைப் பார்க்கும்போது ஒருகுறிப்பிட்ட காலப்பகுதியில் சிலர் மன்னர்களாக, மந்திரிகளாக, உடல் பலமுள்ளவர்களாக, சற்று அறிவுள்ளவர்களாக இருந்து வந்துள்ளனர். இவர்கள் மனிதப் பெருங்கூட்டங்களை, வெவ்வேறு அளவுகளிலான நாடுகளில், சிற்றூர்களில் வைத்து அடக்கி, அடிமைகளாகக் கி, கொடுமைப்படுத்தி, கடுமையான வேலைகள், வக்கிர செக்ஸ் முதற்கொண்டு எல்லா காரியங்களுக்கும் பயன்படுத்தி சித்திரவதை செய்துள்ளார்கள். மனிதர்கள் மிருகங்களுக்கு இணையாகக் கூட கேவலமாக நடத்தப்பட்டார்கள்.

அதிர்ஷ்டவசமாக சில புரட்சிவாதிகள் தோன்றி மனிதனை மனிதன் அடிமைப்படுத்துவதை எதிர்த்து குரல் கொடுத்து கடுமையாகப் பல காலகட்டங்களில் போராடி வந்தனர். பலர் எண்ணற்ற உயிர்த்தியாகங்கள் செய்து இன்னும் சொல்லொண்ணாத துயரங்களுக்குப் பிறகு, இன்றைக்கு உலகின் பெரும்பாலவர்களுக்கு கிடைத்திருக்கும், மக்கள் தங்கள் விருப்பத்தையும் உரிமையையும் தெரிவித்து, வாக்களிக்கும் முறையில் தேர்ந்தெடுக்கப்பட்ட மக்களின் பிரதிநிதிகள் குறிப்பிட்ட காலத்திற்கு ஆளும் ஆட்சிமுறை கொண்டு வரப்பட்டது.

வாக்களிக்காமை காட்டுமிராண்டித்தனம்

இதன் அருமை பெருமையை உணராமல் இன்றைய மனிதர்களில் பாதிப்பேருக்கும் அதிகமானோர், ஏறக்குறைய

ஐம்பது சதவீதத்திற்கும் மேற்பட்டோர், தங்களையும் சேர்த்து அனைத்துக் குடிமக்களுக்கும் பிரதிநிதிகளைத் தேர்ந்தெடுப்பதற்கு நடத்தப்படும் தேர்தலில் வாக்களிக்காமல் இருந்து வருகிறார்கள். அதில் அவர்களுக்குள்ள முக்கியத்துவத்தை உணராமல் காட்டுமிராண்டிகளாக நடந்து கொண்டிருக்கிறார்கள். இதற்கு அறியாமை, தேசப்பற்றின்மை, சோம்பேறித்தனம், வரட்டுக்கொளர்வம் என்னும் கேவலங்களே காரணங்களாகும். இவர்கள் எதற்காக வாழ்கிறோம்? எவ்வளவு நாட்கள் வாழப் போகிறோம்? என்பதையே உணராதப் பேதைகள் என்றுதான் நினைக்க வேண்டியிருக்கிறது.

ஒரு நாட்டில் நடக்கும் அனைத்துக் கேடுகளுக்கும் முக்கியக் காரணங்களில் முதன்மையாக ஒன்றைச் சொல்ல வேண்டுமானால் அது அனைவரும் வாக்களிக்காததுதான். இது எவ்வகைகளில் உண்மையென்பதைச் சற்று ஆராய்ந்து பார்ப்போம். தூரதிருஷ்டவசமாக நாற்பதிலிருந்து அறுபது சதவீதம் வாக்களர்களே அநேகமாக எல்லா நாடுகளிலும் வாக்களிக்கிறார்கள். இதில் இருபத்தைந்திலிருந்து முப்பத்தைந்து சதவீதம் வாக்குகள் மட்டுமே வாங்கிய அரசியல் கட்சிகளும், அதன் பிரதிநிதிகளும் நூறு சதவீத மக்களையும் ஆட்சி செய்வதற்கு உரிமம் கொடுக்கப்படுகிறது.

அதிக மக்களின் அனுமதி பெறாத ஆட்சியாளர்கள்

கிட்டத்தட்ட மூன்றில் ஒரு பங்குக்குக் குறைவான மக்களின் உத்தரவையே பெற்றவர்கள் மீதமுள்ள மூன்றில் இரண்டு பங்குக்கு அதிகமான மக்களின் அனுமதியை, உத்தரவை, விருப்பத்தை பெறாமல் அவர்களையும் சேர்த்து ஆள்வதென்பது எவ்வகைகளில் சரியாக, நியாயமாக இருக்க முடியும்.

இந்த மூன்றில் இரண்டு பங்குக்கு அதிகமானோர்களில் ஒரு பங்கினர் தற்போதுள்ள முறையில் ஆளத்தேர்ந்தெடுக்கப்பட்டவர்களுக்கு

நேரடியாக எதிர்ப்பை, விருப்பமின்மையை தங்கள் எதிர்வாக்குகள் மூலம் தெரிவித்துவிட்டவர்கள்.

ஒருவேளை வாக்களிக்காதவர்களில் பெரும்பான்மையினரும் தேர்ந்தெடுக்கப்பட்ட அரசியல் கட்சியை, தலைமையை, பிரதிநிதிகளை மனதில் விருப்பமல்ல எதிர்ப்பவர்களாக இருந்து விடும் சூழ்நிலையில் அது பெரும்பான்மை மக்களின் விருப்பத்திற்கு பொருத்தமான ஆட்சி முறையாக இருக்காது, இருக்க முடியாது.

எனவே, வாக்களிக்க அனுமதிப்பதற்கு நிர்ணயிக்கப்பட்டுள்ள குறிப்பிட்ட வயதை அடைந்தவர்கள், தங்கள் பெயர் வாக்குப்பட்டியலில் விட்டுப்போகாமல் பார்த்துக் கொள்வதோடு தங்களுக்குள்ள உரிமையை வாக்களிப்பதன் மூலம் உறுதி செய்வதுதான் நாம் ஆற்றிவு பெற்ற மனிதன் என்பதனை நிரூபனம் செய்யும் செயலாக இருக்கமுடியும். நம்மை குறிப்பிட்ட காலத்திற்கு ஆளப்போகிறவர்களை, வழிகாட்டப் போகிறவர்களை, நமக்காகச் சட்டம் திட்டம் இயற்றப் போகிறவர்களை, நமக்கு எல்லாமுமாக இருக்கிறப்போகிறவர் களைப் பற்றிக் கவலைப்படாமல் இருப்பது, இஷ்டத்திற்குச் சுற்றித்திரியும் மிருகங்களுக்கும் அதைவிடக் கூடுதலான அறிவுகொண்ட மானிடத்திற்கும் எவ்வித வித்தியாச பேதமும் இல்லாததுபோல் ஆகிவிடும்.

அனைவரும் ஒட்டுப் போடுவதால் உண்டாகும் நன்மைகள்

இப்போதுள்ள நிலையில் சில சமயங்களில் எந்தக் கட்சிக்கும் போதுமான மெஜாரிட்டி இல்லாமல் கூட்டணி மூலமும் ஆட்சி அமைக்க முடியாமல் விரைவிலேயே மறு தேர்தல் நடத்த நேரிடும் சூழல் ஏற்படுகிறது. அதுபோல் ஒருவேளை அனைவரும் வாக்களிக்கும்போதும் மேற்சொன்ன நிலை வந்தால் அதாவது

எந்தக் கட்சிக்கும் போதுமானத் தனி மெஜாரிட்டி கிடைக்க வில்லையெனில், நிச்சயமாக எப்படியும் ஒரு கூட்டணி ஆட்சியாவது அமையும். ஏனெனில் திரும்பவும் உடனேயே ஒரு தேர்தல் நடத்தப்பட்டால், அனைவரும் திரும்பவும் வாக்களிக்க நேரிடும் அச்சூழ்நிலையில், கிட்டத்தட்ட அல்லது கொஞ்சம் கூட மாறாமல் சென்றமுறை கிட்டிய மக்கள் தீர்ப்புதான் இம்முறையும் வரும். ஆகவே எந்த அரசியல் கட்சியும் அதை விரும்பாது. யாதொரு பயனுமில்லாமல் அரசியல்வாதிகள் மீண்டும் செல்வத்தை வாரி இறைக்க மாட்டார்கள்; நேரத்தையும், உழைப்பையும் வீணாக்கிக் கொண்டிருக்கமாட்டார்கள்.

இதனால் அடிக்கடி தேர்தல், அதன் தொல்லைகள், கோடிகோடியான செலவுகள் தடுக்கப்படும். அனைவரும் ஓட்டுப்போடும் சூழ்நிலையில் வேட்பாளர்களுக்குள்ளேயே சிறந்த மனிதருக்குத்தான் வெற்றி வாய்ப்புகள் அதிகமாக இருக்கும். அதனால் அரசியல் கட்சிகள் எல்லா வகைகளிலும் பொருத்தமான நல்ல வேட்பாளர்களை தேர்தலில் நிறுத்த விரும்பும்.

அப்போது நல்லவர்கள் அதிகமாக அரசியலுக்குள் வருவார்கள். தகுதியற்றவர்கள், தீயவர்கள், ரவுடிகள், குற்றவாளிகள், அரசியல் மூலம் அதிகப் பணம் சம்பாதிக்கும் எண்ணமுள்ள கொடூரர்கள் குறையத் தொடங்கி நாளைவில் ஒழிந்து போய் அரசியல் புனிதம் பெறும். கள்ள ஓட்டு என்னும் தேர்தல் விபச்சாரத்திற்கு சாவுமணி அடிக்கப்பட்டுவிடும். நல்லவர்கள் மக்கட் பிரதிநிதிகளாக வந்துவிட்டால் நமக்கெல்லாம் யோகம்தான். அரசியலும் நிர்வாகமும் தூய்மை பெறும்; லஞ்சஊழல் என்னும் கொடுந்தீ தலை முதல் கால் வரை மறைந்து போகும்.

ஐரத்தி மதத்தை அடிப்படையாகக் கொண்ட கட்சிகள், வாக்கு வங்கி, வாக்கு சேகரிப்பு, வேட்பாளர்கள் தேர்வு போன்ற தேசிய ஒருமைப்பாட்டுக்கு எதிரான செய்கைகள் மாறலாம். வலிமையான, முழுக்காலத்திற்கும் நிலையான அரசாங்கம் அமையும்.

அரசியல் வியாபாரமாக்கப்படாது. சேவை மனப்பான்மை யுள்ளவர்களுக்கு நல்ல வரவேற்பு இருக்கும். ஆளும் அரசு நல்ல தன்னம்பிக்கை, நம்பகத்தன்மையோடு சீரிய திட்டங்களை விரைவாக முழுமையாக நிறைவேற்றுகிற நல்ல வாய்ப்பு கிட்டும். எல்லா மக்களும் தேர்தலில், அரசு நிர்வாகத்தில் பங்கெடுத்துக் கொண்டதாகும்.

இன்று வரையில் இந்த நாட்டு மக்களிடம் உண்மையில் அவ்வளவாக இல்லாத தேசப்பற்று இதன் மூலம் அதிகமாகும் என நம்பலாம். எந்த நாட்டில் இம்முறை முழுமையாக நடைபெறுகிறதோ அது உலகத்தில் மற்ற நாடுகளுக்கு வழிகாட்டியாக மாறும்.

சிறந்த வேட்பாளரே பிரதானம்

வாக்காளர்கள், கட்சி, சின்னம், தலைவர் என்று பாகுபாடு பார்த்து ஓட்டுப் போடுவதைவிட தொகுதி வேட்பாளர்களில் மிகச் சிறந்தவர் யார்? எனப்பார்த்து ஓட்டளித்தால் அரசியல் கட்சிகள் போட்டிபோட்டுக் கொண்டு நல்லமனித வேட்பாளர்களைத் தேடும். நமது நேரடிப் பிரதிநிதியே நமக்கு முக்கியமானவர். நாம் எளிதாகத் தொடர்பு கொள்ள முடிந்தவர். நமக்காக, நம் பகுதிக்காகக் காரியங்கள் செய்பவர்; இம்முறையாக இவ்வாறு இயற்கையாகவே எல்லாத் தொகுதிகளிலும் பிரதிநிதிகள் அமைந்து விடும் சூழ்நிலையில் சிறப்பான ஆட்சியாளர்கள் அமைந்து செழிப்பான ஆட்சி நடக்கும்.

இப்போது இந்தியா போன்ற நாடுகளில் படித்தவர்களில் பெரும் பகுதியினர் வாக்களிப்பதில்லை. இது முட்டாள்தனங்களுள் முதன்மையானது. நமக்கு நாமே குழிதோண்டிக் கொள்வதற்குச் சமமானது. ஏனெனில் படிக்காதவர்களை அரசியல்வாதிகள் எளிதில் ஏமாற்றி அடிமைப்படுத்திக் கொள்கிறார்கள். அவர்கள் சிந்தித்து வாக்களிக்க வாய்ப்பில்லை. எனவே எவருக்கும் அடிமையில்லாத அடிமைப்பட விரும்பாத நல்லது கெட்டதை சிந்தித்துப் பார்க்கத் தெரிந்த மாபெரும் படிப்பாளிகள் கூட்டம் இனிமேலும் வாக்களிக்காமல் இருப்பது அவர்களுக்குத்தான் பாதகம் என்பதை நன்கு உணர வேண்டும்.

அப்போதுதான் இன்றைக்குத் தீயவர்களுக்கு மட்டுமே சமுதாயத்தில் கிடைத்துக் கொண்டிருக்கும், வாழ்க்கை முறையாகிவிட்ட, மக்களின் பயத்திலும் கட்டாயத்திலுமான முதலிடம் முக்கியத்துவம் மறைந்து போகும். அது நல்லவர்களுக்கு, மட்டுமே அன்பு, ஈடுபாடு, மரியாதை, சீரிய செயல்பாடுகளினால், தகுதியுடன் உண்மையான நட்புடன் கிடைக்கும்.

கட்டாய வாக்களிப்புச் சட்டம்

கட்டாயமாக வாக்களிப்பதை அரசே கூட சட்டங்கள் இயற்றி எளிதாக நடைமுறைப்படுத்தலாம். குறிப்பாக வாக்களிப்பதை அறுபது வயதுவரை உள்ளவர்களுக்குக் கட்டாயமாக்கி, அதற்கு மேல் வயதானவர்களுக்கு விருப்ப முறையில் செய்து, கட்டாயமானவர்கள் ஓட்டளிக்காவிட்டால், சில வகையான சிறு சிவில் தண்டனைகள் வழங்கலாம்.

அத்தண்டனைகளில் அரசு மற்றும் தனியார் நிறுவனங்களில் வேலையிலுள்ளோருக்கு தற்காலிகப் பணி நீக்கம், இடமாற்றம், கீழிறக்கம் போன்றவைகளோடு பணி

உயர்வு, தொகை உயர்வு, வழக்கமான பயன்கள் போன்றவைகளை ரத்து செய்யலாம். ஒரு முறைக்கு மேல் வாக்களிக் காவிட்டால் நிரந்தரப் பணி நீக்கம், ஊழியரல்லாதவர்களுக்கு மின்சாரம், பொது விநியோகம், வங்கிக்கடன், மானியங்கள், அரசு வேலை வாய்ப்புக்கு அனுமதி போன்றவைகளை ரத்து செய்வது போன்றவைகளை அடக்கலாம்.

வாக்களிக்காதவர்கள் அதற்கான சூழ்நிலையையும், காரணத்தையும் அதற்கான தக்க சான்றிதழையும் சமர்ப்பிக்க வேண்டுமென செய்தால், மக்கள் வேண்டுமென்றே வாக்களிக்காமல் இருந்துவிட்டு சிரமப்பட விரும்ப மாட்டார்கள். இவைகளைச் சமர்ப்பிக்க, நிரூபிக்க மிகவும் சிரமப்படும் சூழ்நிலையை விரும்பாமல் ஒட்டுப்போடுவதே மேல், மிகவும் எளிதானது என நாள் முழுக்க நின்று காத்திருந்து கூட ஒட்டுப்போட்டு விட்டுச்செல்வார்கள். வாக்களிக்காததற்குச் சரியான காரணங்கள் உள்ளவர்கள்தான் வாக்களிக்காமல் இருப்பதற்கு அனுமதிக்கப்படலாம்.

குடிமக்கள் கட்டாயமாக ஒட்டுப் போடவேண்டுமென்பதை அரசு சட்டமாக்குவதில் எவ்விதப் பாதகமும் இல்லை. ஒவ்வொரு குடிமகனுக்கும் வாக்களிப்பது என்பது ஜனநாயகக்கடமை. அதனைச் செய்யாமலிருப்பதுதான் தவறாகும். எப்படி நிர்வாணமில்லாமல், ஆடை அணிந்துதான் வெளியில் செல்ல வேண்டுமோ, போக்குவரத்து விதிகளைக் கட்டாயமாகக் கடைப்பிடிக்க வேண்டுமோ, மற்ற சட்ட நடைமுறைகளை எவ்வாறு கட்டாயமாக ஏற்கிறோமோ, அதைப்போல வாக்களிப்பதையும் சீக்கிரமாகவே கட்டாயமாக்கிக் சட்டமாக்கினால் இந்தப் புதுமை உலகத்துக்கெல்லாம் முதன்மையாகி வழிகாட்டுதலாகிப் பெருமை வந்து சேரும்.

இந்த அவசியமான சூழலில் வாக்களிக்காதவர்கள் அனைவரிடமும் தலை தாழ்த்தி, வணங்கி, கெஞ்சிக் கேட்டுக் கொள்வதெல்லாம் இது முதற்கொண்டாவது தயவுசெய்து, மிகமிக தயவுசெய்து மற்றவர்களுக்காக இல்லாவிட்டாலும் உங்களுக்காக, உங்கள் குடும்பத்தினரின் நலன்களுக்காகவாவது வாக்களிப்பதைக் கட்டாயமாக்கிக் கொள்ளுங்கள். அது மிகப்பெரிய கடமை. வாக்களிப்பதைக் கொண்டாட்டமாக நினையுங்கள். கொண்டாடி மகிழுங்கள். தேர்தல் என்பது வாக்களாளர்கள் அனைவருக்கும் இனியதொரு திருநாளாகட்டும்.

குறிப்பு : கட்டாய வாக்களிப்பின் அவசியத்திற்காக, மாண்புமிகு தலைமை நீதிபதி இந்திய உச்சநீதிமன்றம் அவர்களுக்கும், உயர்திரு தலைமை தேர்தல் ஆணையர், இந்திய தேர்தல் ஆணையம் அவர்களுக்கும், ஒரு பொதுநல கடிதத்தை இந்நூலாசிரியர் சுமார் ஏழுமூன்று ஆண்டுகளுக்கு முன்னர் அனுப்பியிருந்தார். அச்சமயத்தில் (அக்கடிதம் அனுப்பப்பட்டதிலிருந்து கிட்டத்தட்ட ஒரு மாதகால அளவில்) உச்சநீதிமன்றம், தேர்தல் சீர்திருத்தம் பற்றிய சில முக்கிய கருத்துக்களுடன் தேர்தல் ஆணையம் மற்றும் பாராளுமன்றத்திற்கு கடிதம் அனுப்பியிருந்தது. இது சம்மந்தமாக பாராளுமன்றத்தில் அனைத்துக்கட்சி கூட்டம் கூட்டப்பட்டு, அனைவரும் ஒன்றிணைந்து உச்சநீதிமன்றத்தின் முக்கிய தேர்தல் சீர்திருத்தங்களுக்கான கோரிக்கையை ஏற்க மறுத்து நிராகரித்திருந்தனர். உச்சநீதிமன்றத்தின் அப்போதைய நடவடிக்கைகளுக்கு இந்நூலாசிரியரின் கடிதமும் ஒருவேளை ஒரு மிகச்சிறு துகளாக இருந்திருப்பின் மகிழ்ச்சியே !

3. கல்விக் கொள்கையில் மாற்றம்

மனிதன் செய்து கொண்டிருக்கும் செயல்பாடுகளில் பெரும்பாலானவை காலத்திற்கேற்ப மாறுதல்களுக்கு உட்பட்டுத்தான் வந்திருக்கின்றன. ஆகவே எதையுமே இதுதான் நிரந்தரம், இறுதி வரை சரியானது என்று கூறிவிட முடியாது. நேற்றுவரை சரியான முறையாக இருந்தது இன்று தவறாகலாம். அல்லது மாற்றங்கள் தேவைப்படலாம்.

இளமைக்காலத்தை கடத்துதல்

இங்கே கண்ணை மூடிக்கொண்டு கல்வித் திட்டம் நடைபெற்றுக் கொண்டிருக்கிறது. வெள்ளைக்காரனிடம் அன்றைக்கு அடித்த அப்பட்ட காப்பியைக் கொஞ்சம் அவ்வப்போது சிறிது மாற்றம் செய்து இளைஞர்களின் இளமைப் பருவத்தை மற்றவர்களுக்குத் தொல்லையில்லாமல் தள்ளி விடப்படுகிறது. அவர்களை எளிதாக நிர்வாகம் செய்து காலங்கடத்துவதற்கு ஏதுவாகச் சுயநலத்துடன் பயன்படுத்தப்படுகிறதேயொழிய வேறொன்றும் பெரிய புரட்சிக்களுக்கு வித்திடவில்லை. அறிவியல் ஆக்கச் செயல்களுக்கு வழிவகுக்கவில்லை. இக்கல்வி அமைப்பினால் எந்த ஒரு பெரும் பயனையும் நாம் அடையவே முடியாது என்பதும் உண்மையே.

இத்தருணத்தில் பல இளைஞர்களின் வாழ்வை நிர்ணயம் செய்யும் கல்வி முறையை பயனுள்ள வழிகளில் மாற்றியமைக்க வேண்டியது மிக அவசியமாகும்.

மாணவர்களுக்குப் பயிலும் காலத்திலிருந்தே கல்வியோடு கூடவே நல்ல மனநிலையை, உடல் நலத்தை உருவாக்க வேண்டும். அதற்குத் தகுந்த மாதிரியான சுற்றுப்புறச்

குழ்நிலையும் கல்விக் கொள்கைகளும், பாடத்திட்டங்களும் அமைய வேண்டும்.

இளமைக் காலம் முழுவதும் சீருடை அணிந்து கொண்டு அந்த முக்கிய வயதுகளை ஏதோ ஒரு வகையான பயனற்ற காலங்கடத்தலை செய்கிற, பின்னாளில் சோம்பேறிகளாக்கும் இந்தியாவில் இப்போதுள்ள உருப்படாத கல்வி முறையை மாற்றி அமைக்க வேண்டும். பள்ளி, கல்லூரி முடிந்ததும் கடுமையாக உழைக்கும் மன நிலையையும், அறிவையும், ஆற்றலையும் தரும் வகையில் எண்ணற்ற பயன்படும் தொழில் நுணுக்கங்க ளோடு கூடிய கல்வியைத் தரும் வகையில் கல்வித் திட்டம் கொண்டு வரப்பட வேண்டும்.

தவறான நடைமுறைகள்

சராசரியாக மூன்று வயதிலிருந்தே குழந்தைகளில் பெரும்பகுதியினர் பகல் நேரம் முழுவதும் ஒரு கட்டாயமானச் சூழலில், ஊதியத்திற்காகக் கடமையே எனப் பணிபுரியும் ஒரு சிலரின் கண்காணிப்பில் விடப்படுகின்றனர்.

குழந்தைகளின் வயதுக்குத் தகுந்தமாதிரி பிரிவுகள் அமைத்துக் கொண்டு அதற்கேற்றாற் போல் கல்விக்கூட நேரம், வகுப்புகள், பயிற்சிகள், விளையாட்டுகள், வேடிக்கைகள் என சரியான முறையில் முறைப்படுத்தப்பட வேண்டும்.

உதாரணமாக நான்கு வயதுக் குழந்தைக்கு நான்கு கிலோ புத்தகம் எட்டு மணிநேர வகுப்பு அதற்கு மேல் இரண்டு மணி நேர டியூசன், காலையும் மாலையும் சேர்த்து இரண்டு மணி நேரப் பயணம், அவசரமானப் புண்ணாக்குச் சாப்பாடு, மதியம் பன்னிரண்டு மணி கோடை வெயிலில் உடற்பயிற்சி வகுப்புகள், அந்தப் பயிற்சி, இந்தத் தேர்வு எனக் கொடுமைப்படுத்தக் கூடாது. இம்மாதிரி கல்விமுறை மனநிலை சரியில்லாத நோஞ்சான் புத்தகப் புத்திசாலிகளை வேண்டுமானால் உருவாக்கலாம். ஆனால் இயற்கையாகக் கிடைத்து வந்த

மேதைகளை, அறிஞர்களை, விஞ்ஞானிகளை இது தராததோடு அவ்வாறு உருவாவதையும் தடுக்கத்தான் செய்யும்.

பொதுவாக வகுப்பறைகள் மிகச் சிறியதாக இருப்பதுடன் அங்கு மாணவர்களை நெருக்கமாக ஒருவருக்கொருவர் இடித்துக்கொண்டு உட்கார வைத்திருக்கிறார்கள். அங்கு காற்றோட்டமில்லாமல் புழுக்கமாகச் சதா வியர்த்துக்கொட்டி கவனக் குறைவை ஏற்படுத்துவதோடு பிற்கால தோல்வியாதிகளுக்கு இப்போதே விதைகள் போடுவதற்கு வழி வகுக்கிறது. அதுவும் சிறு குழந்தைகளை காலை முதல் மாலை வரை வெப்ப நாடான இந்தியாவில் சரியான வெப்பகாலத்தில் கூட கை, கால், கழுத்து உறைகளோடு இறுக்கமான உடையணிந்துகொண்டு எப்போதும் நிமிர்ந்து உட்கார்ந்து வைக்கப்பட்டு பல மணிநேரம் பாடங்களைக் கேட்கச் செய்கிறார்கள். அவர்களை இடித்துப்பிடித்துக் கொண்டு எழுதச் செய்து குழந்தைகளுக்கிடையே ஒன்றிடமிருந்து மற்றவர்களுக்குத் தொற்று நோய்களைப் பரப்பிக் கொள்வதற்கும் வாய்ப்பு ஏற்படுத்துகிறார்கள்.

இரண்டரை வயது முதல் ஐந்து வயது வரையிலான குழந்தைகள் பகலிலும் விரும்பிய சமயங்களிலும் ஒரு சில மணி நேரம் தூங்க வேண்டும். அப்போதுதான் அவர்களின் உடல் நிலை மனநிலை சரியான அளவில் வளர்ந்து வரும். அதேபோல் அதிக நேரத்திற்கு காயங்கள் ஏற்படா வண்ணம் ஓடியாடி விளையாட வைக்க வேண்டும்.

எந்த மொழியிலும் எந்த நாட்டிலும் “நோயற்ற வாழ்வுதான் குறைவற்ற செல்வம்” என்று சொல்லப்பட்டுள்ளதே தவிர அறிவு, அழகு, பலம் போன்ற எவற்றையும் இவ்வளவு சிறப்பாகச் சொல்லப்படவில்லை. எனவே கல்விக் கூடங்கள் நோய் உண்டாக்கும், பரப்பும் இடங்களாக இருக்கக்கூடாது. உண்மையில் இன்றைய பல குழந்தைகளின் தீராத சளித்தொல்லைக்கு பள்ளிக்கூடங்களே மறைமுகக் காரணம்!

ஒவ்வொரு பாடத்திற்கும் அதிகநேரம்

பள்ளிக்கூடங்களில் நடுத்தர மற்றும் மேல்நிலை வகுப்புகளில் எல்லா நாட்களிலும் அனைத்துப் பாடங்களையும் நடத்தாமல் ஒரு நாளில் காலை முழுவதும் ஒரு பாடம் மாலை ஒரு பாடம் என ஒவ்வொரு நாளும் வெவ்வேறு பாடங்களை நடத்தினால் பல பயன்கள் கிடைக்கலாம். இதன் மூலம் தினசரி நிறைய நோட்டுப் புத்தகங்கள் எடுத்துவருவதைக் குறைக்க முடியும். இப்போதுள்ள நாற்பது நிமிடத்திலிருந்து ஒருமணி நேர வகுப்புகளில் ஆரம்பம், முடியும் சமயங்களில் வீணாகும் நேரங்கள் போக மீதம் கிடைக்கும் சமார் முப்பது, நாற்பது, நிமிட செயல்முறைக்கு வரும் நேரத்தில், வகுப்புகளில் ஆசிரியர் எல்லா மாணவர்களோடும் தொடர்பு கொள்ள முடியாது. மேலும் முதல்நாள் பாடத்தோடு தொடர்பு ஏற்படுத்துவதும் புரிய வைப்பதும் சற்று வீரியம் குறைந்துதான் போகும்.

மாறாக அஞ்சல் வழிக் கல்வி முறையில் கடைப்பிடிக்கப்படும் முறையில் ஒரே பாடத்தைத் தொடர்ச்சியாக சிலமணி நேரங்கள் சற்று இடைவெளி கொடுத்து நடத்தி வரலாம். பாடத்தொடர்புகளைத் தொய்வின்றிக் கொண்டுபோனால் தெளிவாகப் புரிய வைப்பதும், புரிந்து கொள்வதும், நெடுநாளானக்கு ஞாபகத்தில் தங்குவதற்கும் உதவியாயிருக்கும். ஆசிரியர் மாணாக்கர்களுக்கிடையே நல்ல நட்புறவு ஏற்படும். ஒவ்வொரு நாளும் குறைந்த நேரமே வந்து செல்லும் ஆசிரியரால் இம்மாதிரி தாக்கத்தை ஏற்படுத்த முடியாது.

மனப்பாடத் தேர்வுமுறை குறைப்பு

எப்பொழுதும் எழுத்து வேலை மற்றும் மனப்பாடத்தை மட்டும் அடிப்படையாகக் கொண்ட கல்வி முறை, தேர்வு முறை மாற்றப்பட வேண்டும். புரிதல், ஆய்வு, தேடுதல், சிந்தித்தல், உரையாடல், விமர்சனம், விவாதம், போட்டி, கலந்தாலோசித்தல், கண்டுபிடிப்பு, சீரமைப்பு, பொது அறிவு, சூழ்நிலை அறிவு,

தேவையான மாற்றங்கள் என்ற வகையில் கல்வி முறையும், தேர்வு முறையும் இருந்தால்தான் உண்மையான அறிவாளிகளை உருவாக்க முடியும். மனப்பாடம் செய்ய வைத்து தினசரி, வார, மாதத் தேர்வுகள் அடிக்கடி நடத்துவது கால விரயமும் வியாபாரமும் தான் ஆகுமே தவிர பெரிய பலன்களைத் தந்துவிடாது.

மாணவர்களை மனப்பாடத் தேர்வுகளுக்களுக்காகவே எப்பொழுதும் தயார் செய்யப்படுவதை விடுத்து மேற்கூறிய பல சிறப்பம்சங்களில் ஈடுபடுவதற்குப் போதிய நேரமும் அவகாசமும் தர வேண்டும். கல்விக் கூடங்களில் தினசரி தேர்வுகள் நடத்துவதினால் பிற்காலத்தில் அவர்கள் அனைவருக்கும் நல்ல வேலைகளையும் வருமானத்தையும் வாங்கிக் கொடுத்துவிடுவார்களா? தினசரித் தேர்வுகள் எழுதாமல் வாழ்க்கையைக் கடந்தவர்கள் முன்னேறாமல் போய்விட்டார்களா?

சீதோஷ்ணம், சூழ்நிலைகளுக்கேற்ற ஆடைகள்

வாரத்தின் ஐந்து, ஆறு நாட்களும் சீருடை அணிய வேண்டுமென்பதில் கூட கொஞ்சம் தளர்த்தி மாணவர்களின் மனநிலை இறுக்கத்தைப் போக்கலாம். சீருடை, அணிவதால் மட்டும் ஒழுக்கத்தைக் கொண்டு வரவோ, அல்லது ஏற்றத்தாழ்வுகளை மறைக்கவோ முடியாது. காரில் வரும் குழந்தை காரில்தான் வரப்போகிறது. சீருடை ராணுவத்தில் இருக்கவேண்டிய மனநிலை வேறு. கல்விக் கூடங்களில் இருக்க வேண்டிய மனநிலை வேறு. கல்விக் கூடங்களை ஆசிரியர்களை, நிர்வாகத்தை மாணவர்கள் அன்போடு, ஆர்வத்தோடு, மகிழ்ச்சியோடு எதிர்நோக்கும் வகையில் நடைமுறைகள் மாற வேண்டும். இங்கே கல்வி ஒரு பெரிய வியாபாரக் கேந்திரமாக மாறிவிட்டது நமது துரதிஷ்டம்.

கோடைக்காலத்தில் சீருடையோடு நைலான் சாக்ஸ், பிளாஸ்டிக் முழுக்காலணிகள் அணிந்து புழுக்கத்தில் கால்களிலும், காலணி, காலுறையிலும் பயங்கரமான துர்நாற்றத்தை ஏற்படுத்துவதோடு அரிப்பு, தோல் வியாதிகள்

ஏற்பட ஏதுவாகும். நாம் எல்லோரும் ஒட்டு மொத்தமாகச் செய்து கொண்டிருப்பதனால் எல்லாமும் சரி என்று அர்த்தமாகி விடாது. ஒரு நாள் இல்லையென்றால் இன்னொரு நாள் தவறுகள் ஒவ்வொன்றாகப் புரியத்தான் போகிறது. இழந்த காலத்தை யாரும் மீட்டுத்தர முடியாது. குளிர் காலத்திற்கும், குளிர் நாட்டிற்குமான துணிகள் டை, ஷூ, சீருடை வெப்ப நாட்டின் கோடை காலத்திற்குச் சற்றும் பொருந்தாது. கோடைக் காலத்திற்குச் சற்று மாற்றம் கொடுங்கள்.

உடற்பராமரிப்பின் அவசியம்

இன்று கல்விக் கூடத்திலும், சுற்றுப்புறத்திலும் விதைக்கப்படும் தவறான வழிகாட்டுதல்கள் என்னும் விதைகள்தான் பிற்கால வியாதி மனிதர்களை, புதிய வியாதிகளை உருவாக்கும் மனிதர்களை உண்டாக்குகிறது. இன்றைக்கு உலகத்தில் இரத்தக்கொதிப்பு இல்லாத மனிதரே இல்லையென்னும் அளவுக்கு நிலைமை போய்விட்டது.

மாணவிகளுக்குத் தலையில் நிறைய முடி இருப்பதால் பகல் நேரப் பள்ளிக்கூடப் புழுக்கத்தில் இயற்கையான காற்றோட்டம் கிடைக்கப்பெறாத தலைமுடியில் வேர்வை அழுக்குகள் சேர்ந்துவிடும். இதனால் ஈரு, பேன், பொடுகு உருவாகி அதனால் ஏற்படும் அரிப்புக்குச் சொரிந்துகொண்டு, அவைகளை அவ்வப்போது ஏதேதோ வழிகளில் அப்புறப்படுத்த முயற்சிப்பதற்குக் கவனம் அடிக்கடி மாறுவதினால் நிறைய நேரம் வீணாகிறது. ஈரு, பேன் தொல்லைகள் பெண்களுக்கு இல்லையென்றால் சற்றும் கவனக்குறைவு ஏற்படாமல் இன்னும் மிகச்சிறப்பாகப் பிரகாசிப்பார்கள். அற்ப விஷயங்கள் என்று இதை நினைத்து விடாதீர்கள். ஒவ்வொன்றின் உள்வேலைக்கும் மனித வாழ்வுக்கும் நிறையச் சம்பந்தமுண்டு.

உடற்பயிற்சி வகுப்புகளை பொட்டைத்திடலில் கோடை வெயிலின் பகல் பொழுதில் நடத்துவது புத்திசாலித்தனமாகாது. கல்விக் கூடங்களிலேயே நல்ல பொழுதுபோக்கு அம்சங்களும்

இருக்க வேண்டும். அப்பொழுதுதான் மிகுந்த ஈடுபாட்டுடன் மனச்சோர்வில்லா மனநிலையுடன் கல்வி பயில முடியும். இம்மாதிரி கல்விக் கூடங்கள் தான் பல துறைகளிலும் சாதனையாளர்களை உருவாக்க இயலும். இசை, நாட்டியம், நாடகம், விளையாட்டு, கவிதை, கதை, அறிவு மற்றும் ஆடைப் போட்டிகள் போன்றவைகளுக்கும் படிப்புக்குச் சமமான முக்கியத்துவம் கொடுக்கப்பட வேண்டும்.

எதிர்பார்க்கப்படும் நிலைகள்

ஆரம்பக் கல்வியிலிருந்தே பாடத்திட்டத்தை உண்மையான செய்முறையை ஒட்டியதாக மாற்ற வேண்டும். சுற்றுச்சூழல் பாதுகாப்பு, பராமரிப்பு, சமூக சேவை, பொது நலம், உடல் நலம், அவசியமான மாற்றங்கள் போன்றவற்றில் கவனம் செலுத்தும் வகையில் பாடத்திட்டம் அமையப் பெற வேண்டும். கல்வித்துறைக்கு வியாபாரிகள் வராமல் சேவை மனப்பான்மை மட்டுமே உள்ள பெருந்தனக்காரர்கள் வர வேண்டும்.

பின்னாளில் பலருக்குப் பயனே தரமுடியாத சூழல் உள்ள கல்வி இந்நாளில் நல்ல கடுமையான விலைக்கு விற்கப்படுவதும் அதை மிகச்சிரமப்பட்டு வாங்கும் பலரையும் பார்த்தால் சற்று பாவமாகத்தான் இருக்கிறது. எல்லா வசதிகளும் அரசு சொல்லப்பட்டுள்ளபடி இல்லாத பள்ளிகளுக்கு அனுமதி வழங்கப்படக் கூடாது. அரசும், தனியார் துறைகளும் தரமான பாடம் சம்மந்தப்பட்ட தொலைக்காட்சி நிகழ்ச்சிகளைத் தயாரித்து வழங்கலாம். தொலைக்காட்சிக்கு அடிமையாகித் தேவையற்ற நிகழ்ச்சிகளில் மூழ்கிக் கிடக்கும் மாணவர்களை அதே தொலைக்காட்சியை அற்புதமாகப் பயன்படுத்தி அவர்களுக்கு அற்புதங்களை வழங்கலாம். பத்திரிக்கைகளும் நல்ல பங்காற்ற முடியும்.

பலரும் கல்விக் கொள்கையில் மாற்றங்காண வேண்டுகிறார்கள். இத்துறை மேதைகளின் கலந்தாலோசனை களுக்குப் பின் எல்லோருக்கும் ஏற்படைய மாறுதல்களை நிச்சயமாக நாம் விரைவில் பெறுவோம் என்று நம்புவோமாக.

4. வேலைவாய்ப்புக்கல்வி

உபயோகமற்ற பட்டப்படிப்புகள்

இந்நாட்டில் இன்னமும் உபயோகமற்ற பல பட்டப்படிப்புகள் படிப்பிக்கப்படுவது எவ்வகையினில் நியாயமாகும். கல்வி வியாபாரிகள் காசு பார்ப்பதற்கென்றே இவ்வகையான பட்டப்படிப்புகளை வைத்து இளைஞர்களையும் அவர்தம் பெற்றோர்களையும் பகடைக்காய் களாகப் பயன்படுத்துவது வேதனை அளிக்கிறது. இதில் தனியார்களுடன் அரசுகளும் சேர்ந்து தவறு செய்வது சரியல்ல! ஒருவருக்கும் உபயோகமில்லாத எக்காலத்திலும் எதற்கும் ஆகாத பல பட்டப்படிப்புகள், இந்தியாவில் பயிலும் மாணவர்களில் சுமார் எழுபது சதவிகிதம் பேருக்கு பயிற்றுவிக்கப்படுவது இந்த இருபத்தோறாம் நூற்றாண்டின் ஈடுஇணையற்ற மடமை என்று கூட கூறலாம்.

அத்துறைகள் மற்றும் அப்பாடங்கள் மறக்கப்பட்டு - மறைக்கப்பட்டுவிடாமல் பார்த்துக்கொள்ள மொத்தத்தில் ஒருசில சதவிகித மாணவர்களுக்கு அவற்றை போதித்தாலே போதுமானது. ஏனெனில் எதிர்காலப் பிழைப்பு நடத்துவதற்கு ஏதேனும் உருப்படியான வழிகாட்டுதல்களை வழங்கவேண்டியது கல்வித்துறையினரின் கட்டாயமாகிறது. கம்ப்யூட்டர்கள், இயந்திரங்கள் போன்றவற்றை எல்லாத்துறையிலும் ஏகப்பட்ட அளவில் புகுத்தி பெருமளவில் ஆட்குறைப்பு ஆகிவிட்ட நிலையில் அரசுகளும் தனியார்களும் சேர்ந்து மொத்தத் தேவையில் பத்து இருபது சதவிகிதத்தினருக்குமேல் வேலை கொடுக்கப்போவதில்லை. இது நாளுக்குநாள் குறைந்துகொண்டே வருகிறது என்பது உண்மை.

அரசுத்துறைகளுக்கு ஆள் எடுப்பது

பெயருக்காக ஏதேதோ சர்வீஸ் கமிஷன் அது இது என்று ஏமாற்று வேலைகள் ஆண்டுதோறும் நடந்து வருகின்றன. பதினேழு பேர், முப்பத்திரண்டு பேர்கள் தேவை என விளம்பரம் கொடுத்து பத்து இருபது லட்சம்பேர்களிடம் விண்ணப்பம், போஸ்டல் ஆர்டர், டிமாண்ட் டிராப்ட், போட்டோ என செலவு செய்யவைக்கின்றனர். இதில் வரும் வருமானத்தை வைத்தே ஆயிமாயிரம் பேருக்கு வேலைகொடுக்க முடியும். ஆக இரண்டிலக்கத்தில் ஆட்கள் எடுத்து அவர்களுக்கு சம்பளம் கொடுக்கத் தேவைபடும் முதலீடுபோக பெரும்பணம் மிச்சமாகக்கூட தேறிப்போகும். இந்நேரத்தில் தேர்வு நடத்துபவர்களுக்கு ஒரு வேண்டுகோள்! தேர்விற்கு விண்ணப்பிக்கும்போதே அனைத்து ஆவணங்களையும் கேட்டு செலவு வைக்காமல், நேர்முகத்தேர்வு இறுதிதேர்வு வைக்கும்போது அவைகளைக் கேட்குமாறு வேண்டப்படுகிறது.

இந்த இளைஞர் கூட்டத்தை நினைக்கும்போது பாவம்! எனத்தோன்றுகிறது. ஒருவேலைக்கு விண்ணப்பிக்க, தேர்வுஎழுத, நேர்முகத்தேர்வில் கலந்துகொள்ள ஓர் ஏழை இளைஞனுக்கு எவ்வளவு செலவு ஆகிறது? என்பதை எண்ணிப்பார்க்கவேண்டும். இவ்வளவு செய்து ஆயிரத்தில் பத்தாயிரத்தில் ஒருவருக்குதான் அரசு வேலை கிடைக்கிறது. நூறில் ஆயிரத்தில் ஒருவருக்கு தனியார்வேலை கிடைக்கலாம். ஒருசிலருக்கு, தினக்கூலி வேலையை அவரவர்கள் அன்றாடம் சுயமாகத் தேடிக்கொள்ளவேண்டும். மற்றவர்கள் தெருவில் பிச்சைக்கேட்காதப் பிச்சைக்காரர்களாக வளம் வருகின்றனர்; இவைகள்தான் இன்றையநிலை. ஏதோ கொஞ்சம்பேர் வெளிநாடுகள் மற்றும் பெருநகரங்களில் மென்பொருள்துறையில் நிறைய சம்பாதிப்பதால் அனைவரின் திண்டாட்டமும் தீர்ந்துவிடாது. ஆகவே சொந்தமாக ஏதாவது தொழில் செய்து வயிற்றைக்

கழுவிக்கொள்வதற்கு வழிகளைக் கற்றுத்தர நல்ல நடவடிக்கைகள் வரவேண்டும்.

சிலருக்காக பலரின் பயனற்றப்பயணம்

கல்லூரிகள், பல்கலைக்கழகங்களில் பணிபுரியும் ஆயிரக்கணக்கானப் பயிற்றுனர்கள் வசதியாக வாழ்வதற்காக வேண்டி, தேவையற்றப் பாடங்களை வைத்து பல லட்சோபலட்சம் எதிர்கால மனிதர்கள் பரமஏழைகளாக ஆக்கப்படக் கூடாது. இப்போதிருக்கும் வேலையில்லாக் கூட்டத்தோடு மேலும்மேலும் இந்தவகைக் கூட்டம் கூடிக்கொண்டுதான் போகிறது. எனவே பயனுள்ளவற்றைப் பற்றி பரிசீலியங்கள்; உடனடியாக மாற்றங்கள் தேவைப்படுகின்றன. இந்த இந்திய கூட்டத்தின் எதிர்காலம் பெரும் கேள்விக்குறியாகி நிற்கின்றது. யார் யாரோ ஆட்சிக்கு வருகின்றார்கள், பலத்திட்டங்களைச் சொல் கின்றார்கள் என்றபோதிலும் நிரந்தரப் பயன் கிடைத்தப்பாடில்லை. இடையில் உள்ளவர்கள் ஏமாற்றி அபகரித்துக்கொள்கின்றனர்.

இந்தியாவில் இன்று ஓரளவுக்குக் காசு-பணம் புரளுகிறது என்றால் அதற்கு காரணம் வெள்ளைக்காரர்கள் விட்டுச்சென்ற ஆங்கிலமும், அதன்பயன்பாடு தேவையாகிப்போன கம்ப்யூட்டர் கண்டுப்பிடிக்கப்பட்டதுமாகும். இது ஒருபுறம் இருக்க வளைகுடா நாடுகளின் கச்சா எண்ணெய் இன்னொருபுறம். இவை இரண்டும்தான் இன்றைய இந்தியாவை சற்று மேலே நிறுத்திக்கொண்டிருக்கிறது. ஒருவேளை இவை இல்லையெனில் பலர் பழையகாலத்தில் கிடைத்த கோவனத்துணிக்கூட கிடைக்காதக் கோமாளியாகிவிடுவர். எனவே அரசினர், அதிகாரத் துறையினர் வருங்கால இளைஞர்களுக்கு நல்ல வழிகாட்டுவதற்கு, இளவயது பள்ளிக் கல்வியிலிருந்தே அனைத்துத் தொழில்கல்விகளையும், அதன் ஆரம்பத்தையும் ஆரம்பித்துவிட வேண்டுகிறோம்.

5. எப்போதும் அரசு உத்தியோகங்களா?

பலதரப்பட்ட சூழ்நிலைகளில் மனிதன் தன் வாழ்க்கைக்கு அவசியமான வருமானத்தைத் தேடுகிறான். தினசரி, வார, மாத ஊதியங்களாக, வருமானங்களாக இவைகள் வழங்கப்படுகின்றன.

அரசு, தனியார் துறைகளில் மனிதசக்தி கணிசமான அளவு தேவைப்படுகிறது. இந்திய ஜனத்தொகை படுபயங்கரமானது. நம்மைவிடச் சிறிதே கூடுதலான ஜனத்தொகை உள்ள சீனாவின் நிலப்பரப்பு இந்தியாவை விட இரண்டரை மடங்கு அதிகம். வளங்களும் அதிகம். இந்தியர்களை விட சீனர்கள் கடின உழைப்பாளிகள், சுறுசுறுப்பானவர்கள், சிக்கன வாழ்க்கை நடத்துபவர்கள். ஆகவே சீனாவின் பொருளாதாரம் வெகுவேகமாய் மேலே போய் கொண்டிருக்கிறது.

அதிக அளவில் அரசு வேலைகளுக்கு வழிகள்

இந்தியர்களில் பலரும் படித்தபின் அரசு வேலைகளையே நம்பிக் கொண்டிருப்பவர்கள். எதிர்பார்த்திருப்பவர்கள். இவர்கள் அனைவருக்கும் அரசு ஊழியம் கிடைக்குமா? என்றால், நிச்சயமாக இல்லை என்பது எவரும் அறிந்ததுதான். இருப்பினும் இதற்கு ஆர்வம் அதிகரித்துக் கொண்டேதான் போகிறது.

அரசுகளோ இதற்கு மாறாகப் பல காரணங்களால் அரசு சார்ந்த மனித வேலை வாய்ப்புகளைக் குறைந்துக் கொண்டே செல்கிறது. இதற்கு நவீன இயந்திரங்கள், கம்ப்யூட்டர்களுடன் உலக வங்கியிடம் கடன் வாங்கும்போது செய்து கொண்ட ஒப்பந்தமும் ஒருகாரணம். எல்லா நாடுகளுக்கும் எல்லாத்

திட்டங்களும் பொருந்திவிடாது. இந்தியா போன்ற குறைந்த நிலப்பரப்பு, குறைந்த பொருளாதாரம், மக்கட் பெருக்கம் அதிகம் உள்ள நாடுகளில் அரசு வேலைகளும் ஒரு இன்றியமையாத வாழ்க்கைச் சாதனமாக ஆக்கப்பட்டுள்ளது.

இங்கே எல்லோரும் சொந்தத் தொழிலும், உலகத் தரத்திற்கு உற்பத்தியும் செய்துவிட முடியாது. தனியார் துறைகளும் மிகக் குறைந்த ஆட்களை, அதுவும் தற்காலிக ஊழியர்களாகவோ அல்லது பயிற்சி ஊழியர்களாகவோ வைத்துக் கொண்டு செயல்படுகின்றன. வேளாண்மையும் அதில் ஈடுபட்டுள்ள எல்லோருக்கும் சிறப்பைத் தந்து விடுவதில்லை. ஒரு பெருங்கூட்டம் சரியான வருமானமில்லாமலே தத்தளித்துக் கொண்டிருக்கிறது.

அரசுகள் அதன் கொள்கைகள், செயல்பாடுகளில் சிற்சில மாற்றங்களைச் செய்து இப்போது ஆகும் அரசு ஊழியர்களின் ஊதியத்திற்கான செலவிலேயே, இன்னும் பலருக்கு வேலை கொடுத்து பல குடும்பங்களினுடைய அரை வயிற்றையாவது நிரப்பலாம்.

மனித வேலைவாய்ப்புகளைக் குறைத்து விட்ட நவீன இயந்திரங்களை அதிவேக கம்ப்யூட்டர்களை, **நமக்கும் தெரியும், நம்மிடமும் இருக்கிறது** என்கிற அளவில் மாதிரிகளுக்காக மட்டுமே வைத்துக்கொள்ள வேண்டும். அவற்றின் புகுத்தலையும், உபயோகங்களையும் அதிகப் படுத்தாமல், முதலில் இங்குள்ள மாபெரும் மனிதக் கூட்டத்திற்கு அரசு கொஞ்சமாவது வேலை தந்து அவர்களது வயிற்றை நிரப்ப வேண்டும்.

உண்மையில் கம்ப்யூட்டர்கள் மற்றும் நவீன இயந்திரங்களைப் பயன்படுத்துவது அரசுக்கும், தனியார் துறையினருக்கும், எவருக்கும் நல்ல லாபம்தான். இருப்பினும் இங்குள்ள குடிமக்களைத்தான் முதலில் கருத வேண்டும். ஜப்பான், அமெரிக்கா, பிரான்சு போன்ற நாடுகளும் இந்தியா, பங்களாதேஷ்,

உகாண்டா போன்ற நாடுகளும் ஒரேமாதிரி செயல்பட முடியாது. அவரவர்களுக்குத் தகுந்த வகைகளில்தான் திட்டமிடுதல் வேண்டும்.

பலவகைகளில், அரசு வேலை வாய்ப்புகளைப் பன்மடங்கு அதிகரிக்க முடியும். அதற்கு அரசிடம் போதிய வருவாய், நிதி இல்லாமல் அதிகப்படியான ஊழியர்களுக்கு எப்படிச் சம்பளம் கொடுக்க முடியும். இப்போது இருக்கும் ஊழியர்களின் எண்ணிக்கைக் கே சம்பளம் கொடுக்கத் தடுமாறிக் கொண்டிருக்கிறது. இச்சூழலில் சில அதிரடி மாற்றங்களைச் செய்ய வேண்டியது காலத்தின் கட்டாயமாக்கப்பட்டு நடவடிக்கைகளை மேற்கொண்டால் நல்ல பலன்கள் கிட்டும். சிலருக்குச் சில கஷ்டங்கள் வரலாம். இங்கேயும் அப்படியானதொரு சூழ்நிலை இருக்கத்தான் செய்கிறது.

வேலைப்பளுவை பகிர்ந்துகொள்ளுதல்

அதாவது இப்போதுள்ள அரசு ஊழியர்களின் வேலைப்பளுவையும், சம்பளத்தையும் குறைத்து அங்கே கிடைக்கும் நிதி, வேலை வாய்ப்பை பல குடும்பங்களுக்கும் பகிர்ந்தளிக்கலாம். இதன் மூலம் வேலைகளும் தூரிதமாக நடக்கும். ஒரு மனிதன் ஏகப்பட்ட வேலைகளைச் செய்ய முடியாமல் காலந்தாழ்த்துவதற்குப் பதிலாக அதே வேலையை இரண்டு மூன்று பேர் சிறிது நேரத்திற்குள்ளேயே செய்துவிட முடிகிறது. அரசு ஊழியர்கள் அவர்களுடைய பணியைத்தான் செய்ய வேண்டும். தனியாகத் தொழில் செய்ய அனுமதிக்கக் கூடாது. ஒவ்வொரு அரசு ஊழியரின் சம்பளத்திலும் ஒரு சிறு தொகையைக் குறைத்து அதை ஊதியமாகக் கொடுத்து ஒரு உதவியாளரை அவ்ஊழியருக்கு வழங்கலாம். இதன் மூலம் இன்னொரு மடங்கு ஊழியர்களை உருவாக்கி அவர்கள் குடும்பக் கால்வயிற்றை நிரப்பலாம்.

நாள் முழுக்க எட்டு, பத்து மணி நேரம் வேலை வாங்காமல் பள்ளி, கல்லூரிகளில் காலை, மாலை வகுப்புகள் தனித்தனியாக மாணவர்களுக்கு நடைபெறுவது போல, ஊழியர்களையும் குறைந்த சம்பளத்தில் காலை மாலை காலங்களுக்கென தனித்தனியாகப் பிரித்துவிட்டால், அவர்களும் சுமார் நாலைந்து மணிநேர அரசு வேலையோடு மீதமிருக்கும் கால நேரத்தில் தன் குடும்ப, சொந்த வேலைகளைச் செவ்வனே செய்யமுடியும்; குழந்தைகளையும் நன்கு பராமரிக்க முடியும்.

இப்படியாக அரசுப் பணியாளர்களுக்கு அதிக சம்பளத்தில் பல வேலைகளுக்கு ஒருவர் என்பதை மாற்றி, குறைந்த சம்பளம் கொடுத்து பல வேலைகளுக்குப் பலர் என்னும் திட்டம் கொண்டு வரவேண்டும். இதன் மூலம் வேலைகள் வேகமாக நடைபெறும். அதனால் காலதாமதமும், அதிகப்பளுவும் குறைந்து லஞ்சமும் குறையும் வாய்ப்புள்ளது; பலரின் வாழ்வில் சிறு தீபமாவது ஏற்றப்படும். அரசு ஊழியர்கள் நாம் இருப்பது இந்தியா என்னும் வளரும் நாடு என்பதையும், இங்கே இவ்வளவுதான் கொடுக்கப்பட முடியும் என்பதையும் உணர வேண்டும். வளர்ந்த நாடுகளோடோ, மிகவேகமாக வளர்ந்து கொண்டிருக்கும் குறைந்த மக்கட் தொகை உள்ள நாடுகளோடோ தங்கள் நாட்டை ஒப்பிட்டுப் பார்க்கக் கூடாது.

அரசு, தனியார் வேலைகளின் ஊதிய வித்தியாசங்கள்

சமஅளவிலான அரசுப்பணிகளுக்கும், தனியார் துறைப் பணிகளுக்கும் இடையில் பல மடங்கு ஊதிய வித்தியாசமிருப்பது களையப்பட வேண்டும். அதிக வேலைப்பளு கொண்ட தனியார் பணிகளுக்கு ஒரு மடங்கு ஊதியமாகக் கிடைத்தால், அரசுப் பணிகளுக்கு குறைவான வேலைப்பளுவில் சுமார் மூன்று மடங்கு ஊதியம் கொடுக்கப்படுகிறது. இந்தவகை மாறுபாடான நிலைகள் மாற்றப்பட வேண்டும். ஓரளவுக்காவது சமமான ஊதியம் கிடைக்கவேண்டும்; அப்போதுதான் அது தர்மமாகும். அரசுப்பணி, தனியார்பணி என்ற

கௌரவப் பேதலில்லாமல் எல்லாப் பணியாளர்களும் சம அந்தஸ்துகளில் நிம்மதி வாழ்க்கை வாழ்வார்கள்.

ஒருவருக்கு மட்டும் அரசுவேலை

மேலும் இந்தியாவில் ஒரு குடும்பத்தில் கணவன், மனைவி இருவரில் ஒருவர்தான் அரசுப்பணி வகிக்க முடியும் என்று சட்டம் கொண்டு வரப்பட்டால், இப்போதுள்ளதைப் போல் சுமார் ஒன்றரை மடங்கு குடும்பங்களுக்கு வேலை வாய்ப்புகள் போய் சேரும்; வரதட்சணை ஒழியும். குடும்பப் பராமரிப்பு, குழந்தைப் பராமரிப்பு சிறப்படையும். அரசுத்துறை வேலையில்லாத ஆண்கள், பெண்கள் இருபாலருக்கும் எளிதாகத் திருமணம் நடைபெறும் சூழ்நிலை உருவாகும். அரசு வேலையிலுள்ளவர்கள் எதிர்பால் அரசு ஊழியர்களை வாழ்க்கைத் துணைக்காகத் தேடிக்கொண்டிருக்காமல், கண்டாலே ஓட்டம் பிடித்து விடுவார்கள். இதன் மூலம் அரசின் சம்பளங்கள் ஒரு சில குடும்பங்களில் மட்டுமே குவிவது நிறுத்தப்பட்டு, பொருளாதாரப் பகிர்ந்தளிப்பு முறைப்படுத்தப்பட்டுச் சீரமைக்கப்படும். இரண்டு, மூன்று சம்பளம், கிம்பளம், மூலமாக ஒரு சில குடும்பங்களின் பணக்காரத்தன்மையிலும், வேலையேயில்லாத குடும்பங்களின் ஏழைத்தன்மையிலும் மாறுதல் ஏற்பட்டு ஏழை, பணக்காரன் வித்தியாசம் குறைக்கப்படும். வேலையில்லாத ஆண்கள், பெண்களுக்கு சகஜமாக, எளிதாக திருமணங்கள் நடந்தேறும்.

ஒருவருக்கே ஒன்றுக்கு மேற்பட்ட அரசு வருவாய்

அடுத்ததாக அரசு ஊழியர்களில் பணிபுரியும் காலத்தில் இறந்தவர்களின் வாரிசுகளுக்கு அரசு வேலை கொடுக்கப்படும் போது பென்ஷன் கொடுப்பது நிறுத்தப்படலாம். பென்ஷனோடு, வேலையும் கொடுத்து ஒருவருக்கே இரண்டு வருமானம் கொடுப்பது இந்தியாவில் கட்டுப்படியாகாது. ஏதேனும் ஒன்றிற்குத்தான் தகுதியுடையவராகக் கப்படுதல் வேண்டும்.

இராணுவத்துறை போன்று வேறு இடத்தில் பணிபுரிந்து விட்டு பென்ஷன் வாங்குபவர்களுக்கும், அரசு முழுச்சம்பளத்தில் நிரந்தர மறுவேலை கொடுக்கும்போது அதற்கு முன்பு வரை கொடுக்கப்பட்டு வந்த பென்ஷன் நிறுத்தப்படலாம்.

புதியதிட்டங்கள்

பெயரளவுக்கு அல்லாமல் நிஜமான வேலை வாய்ப்புகளை, தொழிற் திட்டங்களை அரசு ஏற்படுத்த வேண்டும். இந்நூலில் **இனி இல்லை தண்ணீர்ப் பஞ்சம்** என்ற பகுதியில் கூறப்பட்டுள்ள புதிய கட்டுமானப்பணிகளான ஆறுகளில் தடுப்புச் சுவர்கள் அமைப்பதற்கும், ஆயிரக்கணக்கான தடுப்புச்சுவர்கள், மதகுகளை நிரந்தரமாகப் பராமரிக்கும் பணிகளுக்கு தேவைப்படும் ஆயிரக்கணக்கான ஊழியர்களை நியமிப்பதற்கும் வாய்ப்புகள் உள்ளன. அதுபோல் பல பயனுள்ள புதியத் திட்டங்களை உருவாக்கி எண்ணற்ற வேலை வாய்ப்புகளை ஏற்படுத்தித் தர முடியும்.

இங்கே கூறப்பட்டிருக்கும் கருத்துக்கள் யாருக்கும் எதிராகச் சொல்லப்படவில்லை. இவைகள் நடைமுறைக்கு வந்தால் சிலருக்கு சிறிது துயர் வருமென்பது உண்மைதான். சிலரே நன்றாக வாழ வழியிருப்பதற்குப் பதிலாக பலர் ஓரளவு வாழ்க்கை வாழ வழி வேண்டுமென்பதற்கான பொருளாதாரப் பகிர்ந்தளிப்பிற்காக இந்தியாவின் அளவான சக்திக்கு இம்மாதிரி செயல்பாடுகளை நாமனைவரும் முழுமையுடன் வரவேற்கத்தான் வேண்டும். அப்போதுதான் இந்திய வளர்ச்சியில் அதன் கட்டுப்படுத்தப்பட்ட சக்திக்கு வீரியம் மிகுந்து சிறக்கும்.

6. மின் சிக்கனம்

அக் கறையின் மைகள்

தேவையில்லாமல் வீடுகள், அலுவலகங்கள், தொழிலகங்கள், வியாபார நிறுவனங்கள் ஆகியவற்றில் பல மின் விளக்குகள் எரிந்து கொண்டும், மின் விசிறிகள் பெரும்பாலும் அதிகபட்ச வேகத்திலே சுழன்று கொண்டிருப்பதையும் பரவலாகப் பார்க்க முடிகிறது. தேவைப்படும்போது இந்த மின் விசிறிகளின் வேகத்தைக் கூட்டிக் குறைப்பதற்கு கொடுக்கப்பட்டுள்ள ரெகுலேட்டர் என்ற பொருளைப் பலரும் உபயோகிப்பதாகவே தெரியவில்லை. இதன்மூலம் மின் செலவு குறையும் என்பது தெரியாதோ! குறைந்த வேகங்களில் சுழலும் மின் விசிறிகளை எங்காவது ஒரு சில வீடுகளில்தான் காணமுடிகிறது.

இதற்குப் பல காரணங்களைச் சொல்லலாம். மனிதன் சோம்பேறியாகிக் கொண்டே போவதும், பொது நலம், நாட்டு நலத்தில் அக்கறை இல்லாததும், சரியான பொது அறிவில்லாததும் ஆகும். நாம் பயன்படுத்தும் மின்சாரத்திற்கான மின் கட்டணத்தை வீடாக இருந்தால் நாமோ அல்லது வீட்டைத் தவிர பிற இடங்களாக இருந்தால் பாவப்பட்ட, பாவப்படாத எவரோ கட்டினாலும் கட்டத் தயாராக இருந்தாலும் இந்த மாதிரி அளவுக்கதிகமான உபயோகத்திற்கு மின்சாரம் தருவதற்கு நாட்டிலே மின்சார உற்பத்தி இல்லை. இழுபறி பற்றாக்குறையில்தான் இந்தியாவில் மின்சாரம் உற்பத்தியாகிறது. பொதுமக்களின் குடியிருப்புகளில் தேவைக்கு மேல் அதிகம் உபயோகித்தால் உற்பத்தியுடன், பொருளாதாரப் பெருக்கமும் செய்யும் தொழிற்சாலைகளுக்குத் தேவைப்படும் அளவு மின்சாரத்தை வழங்க இயலாமல் போய்விடும்.

சாதாரணமுறை சேமிப்பிலேயே பெரிய நன்மை

எனவே மிகக் குறைவாக மின்சாரத்தை எடுத்துக் கொண்டு இயன்ற அளவுக்கு உபயோகங்களைக் குறைத்து வரவேண்டும்.

அதன் மூலம் உங்களுக்கும், எங்களுக்கும் இந்த நாட்டிற்கும் ஒருவித முயற்சியும் இல்லாமல் எந்தவித உடல், மன அலட்டலும் இல்லாமல் சர்வசாதாரணமாக, எளிதாக ஒரு சமூக சேவையை, பொது சேவையை, நாட்டுச் சேவையை செய்து கொண்டிருக்கலாம். அரசும் மின் சிக்கனத்தை வலியுறுத்திப் பல நடவடிக்கைகளை அவ்வப்போது எடுத்து வருகிறது. அதற்கான விளம்பரங்கள், கருத்தரங்குகள், அறிவிப்புகள் ஆகியவற்றை அவ்வப்போது ஆங்காங்கே காண முடிகிறது.

அதே நேரத்தில் முக்கியமான ஒன்றை இங்கே குறிப்பிடுவதில் சம்பந்தப்பட்டவர்கள் கோபித்துக் கொள்ள மாட்டார்கள் என்ற நம்பிக்கையில் இது தெரிவிக்கப்படுகிறது. 'மின் சிக்கனம் தேவை இக்கணம்' எனக் கூறும் அரசும், சம்பந்தப்பட்ட துறை நிர்வாகமும், கீழ்க்கண்ட விஷயத்தில் கவனம் செலுத்துவது விரும்பப்படுகிறது. தெருக்களிலும் சாலைகளிலும் பல இடங்களில் கிராமம், நகரம், பெருநகரம் என்ற வித்தியாச பேதமில்லாமல் பொது மின்கம்பங்களில் இரவு வருவதற்கு முன்னரும், முக்கியமாக இரவு போய் பகல் வந்தும், பகலிலும் பல மணி நேரம் மின் விளக்குகள் இன்றைக்கும் அவ்வப்போது சிலஇடங்களில் எரிந்து கொண்டிருப்பதை சற்று கவனிக்கவும்.

இவ்வாறு பகலிலும் எரியும் பொது மின்கம்பங்களில் அதிக மின்சாரம் உட்கொள்ளும் சக்தி வாய்ந்த மின் விளக்குகளும் அதிகம் இருக்கின்றன. மின் சிக்கனத்தில் பொது மக்களுக்கு எவ்வளவு அக்கறை இருக்கிறதோ அதை விடக் கூடுதலாக அந்தத்துறைக்கு இருப்பதுதான் மிகப் பொருத்தமாக நியாயமாக இருக்கும்.

எனவே பொதுமக்களும் சம்பந்தப்பட்ட நிர்வாகமும் அவரவர்களால் இயன்ற அளவிற்கு சிரத்தை எடுத்து இணைந்த கைகளாக மின் சிக்கனத்தில் செயல்பட்டு மின் இழப்பில்லாமல் நாட்டு முன்னேற்றத்திற்கு உதவ வேண்டும்.

உலக நோக்கில்

1. ஆடை வரைமுறை

ஒழுக்க மனநிலை

ஏழ்மை நிலையிலுள்ள ஒரு நாட்டில் அங்கிருக்கின்ற பல வளங்களுடன், தேவையான சில வளங்கள், வாய்ப்புகளைப் பெற்று, உருவாக்கிக்கொண்டு உறுதியுடன் சரியான பாதையில் தொடர்ந்து உழைத்து வரும் நிலையில் விரைவில் பஞ்சம், பட்டினி, மற்றும் இதர பிரச்சினைகள் தீரும் நிலையை அந்நாடு அடைந்துவிடும். இவ்வாறு, வாய்ப்புகளை உருவாக்கிக் கொள்வதற்கு உறுதியுடன் உழைப்பதற்கு பல தரப்பு ஒழுக்கம் தேவைப்படுகிறது. இந்த ஒழுக்க மன நிலையைப் பெறுவதற்குத் தகுந்த சூழ்நிலைகள் இருக்க வேண்டும். ஒழுக்கம் எனும்போது அதற்கு எதிர் கிரியாஊக்கிகளில் காமம் சம்மந்தப்பட்டச் செயல்கள் முன்னிலை வகிக்கின்றன.

இதற்குத் தூபமாகச் செயல்படுத்த பல வகையானப் போதைவஸ்துகளின் அளவுக்கு மீறிய உபயோகங்கள் இருக்கின்றன. இந்த போதை வஸ்துக்களின் கூடுதல் உபயோகத்திற்கானக் காரணங்களாக பின்வருபவைகள் வருகின்றன. சிறு வயதிலிருந்து அன்புகாட்ட ஆள் இல்லாதவர்கள், அடக்கப்பட்ட பேராசைக் குணங்கள், அதீதக் காம எண்ணங்கள், மற்றும் பலருடன் உறவு கொள்ளத் துடிக்கும், மிக விரும்பும், வாய்ப்புகள் இருந்தும் தொடர்ந்து அதற்குச் சக்தி வழங்க இயலாத இயற்கைநிலை, அதிகநேரம் அந்த நினைவுகளில் வாழும் மனம், குணம் போன்றவையாகும்.

பெண்கள் - உடைகள் - விளைவுகள்

இந்தவகை மனநிலை மேலும் அதிகமாகுவதற்கு அடிப்படை காரணமாக சுற்றுப்புறத்திலுள்ள எதிர்பால் மக்களின் செக்ஸ் உணர்வைத் தூண்டும் அவர்களின் பாலுறுப்புகள் மற்றும் அதை ஒட்டிய காமம் தூண்டும் பகுதிகள் தெரியும்படியாக அணியப்பட்ட ஆடைகள், பழக்க வழக்கங்கள், மற்றும் செயல்கள் என்பது மிகையன்று. அதிலும் குறிப்பாக ஆண்களை நற்செயலாக்கத்தி லிருந்து விலக்கி தீய செயலாக்கங்களுக்கு அதிகமாகத் தள்ளிவிடும் நிலைக்கு பெண்களின் இவ்வகையான மிக அளவுக் குறைந்த, பாலுறுப்புகள், மற்றும் உடம்பில் அதிக பாகங்கள் தெரியும் உடைகள் இருந்து வருகின்றன. ஆண்கள் பெண்களை விட எளிதில் உணர்ச்சி வசப்படக்கூடியவர்கள் ஆதலால், காம உணர்வுகள் மற்றும் இச்சமுதாய சூழ்நிலைகளின் கட்டாயத்திற்கு கடமை இழந்து தன்னிலை மறக்க போதைகளை நாடுகிறார்கள்.

இந்தப் பெண்கள்தான் அதிக ஆடை குறைப்புகள் செய்து சமூகத்தை தீராநோயில் தள்ளிகொண்டிருக்கிறார்கள். தூண்டப்பட்ட அதிகபட்ச காமத் தேவைகளால் விபச்சாரிகளின் அபச்சாரங்களும், விபச்சாரத் தொழிலும் காலகாலமாகக் கடைபோட்டு நல்லகாசு பார்த்து கொண்டிருக்கின்றது. அழகு அதிகமுள்ள விபச்சாரிகள் குறைந்த காலத்தில் பெருந்தொகையை அறுவடை செய்துக்கொள்கிறார்கள். இப்போது இந்த வகையில் ஆண் விபச்சாரிகளும் வளர்ந்து வருவது வருத்தத்துக்குள்ள ஒரு செய்தி.. சில பத்து, நூறு ஆண்டுகளுக்குப்பின் பெண் விபச்சாரிகளின் எண்ணிக்கைக்குச் சமமாக ஆண் விபச்சாரிகளும் தொழிலில் இருக்க வாய்ப்பு வரலாம். ஏனெனில் பெண்கள் எல்லாவற்றிலும் ஆணுக்கு சமமாக வந்துவிட்டனர்; அதைத்தான் அவர்களும் விரும்புகின்றனர். எனவே கூடுதல்

காமஉணர்வு கொண்டு பல ஆண்கள் மற்றும் ஆண் விபச்சாரிகளிடம் அதை பூர்த்தி செய்துகொள்ள சம உரிமை எடுத்துக்கொள்வார்கள்.

ஆடை அளவுகோளின் அவசியம்

எனவே, பலவற்றிற்கு அடிப்படையான காமச்செயல்களை ஒரு கட்டுப்பாட்டுக்குள் வைத்துக்கொள்ள அதற்கு மிக முக்கியமாக முறையான ஆடை அளவுகோள்கள் அனைத்துலக அளவில் வரையறுக்கப்பட வேண்டியது இக்காலத்தின் கட்டாயமாகக் கொள்ளவேண்டும். இந்நேரத்தில் ஒரு கேள்வி எழலாம். குறைந்த அளவு ஆடைகள் அணியும் பெண்களைக் கொண்ட மேற்கத்திய நாடுகள் பொருளாதார மேன்மை பெற்றிருக்கிறார்களே அது எப்படி? என்று. அவர்கள் மற்றநாடுகளின் மனிதர்கள் சிறிது விபரம் தெரிந்து கொள்வதற்கு சில நூற்றாண்டுகளுக்கு முன்னரே நிறைய விபரம் தெரிந்துகொண்டு மற்ற நாடுகளையும் அவற்றின் மனிதர்களையும் அவற்றிற்குப் பயன்படுத்தி ஒரு வளமையான நிலையை வெகு முன்னரே எட்டிவிட்டனர். அதை வைத்துக்கொண்டு அவர்களின் கூடுதலான மூளை பலத்தையும் பயன்படுத்தி அபிவிருத்திச் செய்து கொண்டிருக்கிறார்கள். இதற்கு அவர்களுள் தோன்றிய முதன் நிலை விஞ்ஞானிகளும் அறிஞர்களும் முக்கிய காரணிகளாகின்றனர்.

உண்மையில் சொல்லப் போனால், அவர்களும் நிறைவான ஒழுக்க வாழ்வுதனைக் கொண்டிருந்தால், அந்நாடுகளின் பொருளாதாரம் இப்போது இருப்பதைவிட இன்னும் பல மடங்குக் கூடுதலாக நிச்சயம் இருந்திருக்கும். அவ்வாறு இருந்திருந்தால், மற்ற நாட்டு மனிதர்களின் நிலை என்னவாகி இருக்கும் என எண்ணிப்பாருங்கள்.

ஆனால், அடிப்படையிலேயே பலப்பல காரணங்களினால் அடிமையாகிச் செயலற்றுப் போயிருந்ததோடு இயற்கை வளமையும்

குறைந்து பொருந்தாத வானிலை கொண்ட பல நாட்டு மக்கள் தவறுதலாக நேற்றைய, இன்றைய மேலை நாட்டு நாகரிகத்தை காப்பி அடித்துக்கொண்டிருக்கின்றனர். அவைகளின் அதிகபட்ச செலவுகளுக்கு, தாக்கங்களுக்கு ஈடு கொடுக்க முடியாமல் தவித்துத் தள்ளாடிக் கொண்டிருக்கின்றனர். வேறு முன்னேற்ற வழிகளில் தங்கள் முயற்சிகளை முழுமையாகச் செலுத்தமுடியாமல் செயலற்றுப் போய்க் கொண்டிருக்கின்றனர். அடுத்தவர்கள் போடும் பிச்சையை நம்பியே எவ்வளவு காலம் போக்குவது.

சிலர் இப்படியும் வினவலாம். அதாவது சிலபல நாடுகளில் ஒரு குறிப்பிட்ட மத மக்கள் அதிக அளவு ஆடை அணியும் நிலையிலும் சிரமப்படுகிறார்களே அதற்கு என்ன காரணம் என. இதற்கும் முன்னர் கூறினக் காரணங்களே பொருந்தும். இவர்களும் முன்காலத்தில் அடிமைப்பட்டு கிடந்தவர்களே, மேலும், அதிகஅளவு ஆடை அணிவது கூட செயலாற்றல், சிந்தனையாற்றலின் வேகத்தைக் குறைக்கும் தன்மையுடையதாக இருக்கலாம். அவசியத்திற்குப் புறம்பாக அதிக வெப்பநிலையில் காற்றுப் புக முடியாத செயற்கை இழைகளைக் கொண்ட கடினமான ஆடைகளால் உடல் முழுக்க மூடியிருக்கும்போது பலத்தொல்லைகள் ஏற்படலாம். அதிக உடல் புழுக்கம், உடல் நாற்றம், தோல் நோய்கள், உள் நோய்கள், முழு சுதந்திரம் கிடைக்கப் பெறாத மன செயல் நிலைகள் ஆகியவற்றை உண்டாக்கும் சூழல் உருவாகும்.

மேலும், பழைய பாதிப்புகள் மற்றும் மத ரீதியான விரோதங்கள் வலுப்பெற்று அதனடிப்படையில் உலகத்தில் பரவலாகப் பல இடங்களில் சண்டை போடவேண்டிய சூழலில் சிக்கிக் கொண்டதாலும் சில பல இடங்களில் இவ்வகையினில் பலர் சிக்கலில் மாட்டிக்கொண்டு துன்பம் அடைந்து கொண்டிருக்கிறார்கள். நல்ல வேலையாக நல் வளங்களைக் கூடுதலாக, இயற்கை இவர்களில் பலருக்கு வழங்கி நல்ல உதவி செய்து கொண்டிருக்கிறது.

இவ்வாறானச் சூழ்நிலையில் முன்னேறிய மக்களைப் பற்றி கவலைப்படத் தேவையில்லை. எனினும் முன்னேறாத நாடுகளின் மக்கள் ஒரு குறிப்பிட்ட காலஎல்லைக்குள் ஓரளவாவது முன்னேற்றத்தைப் பெறுவதற்கு ஒரு தொலைநோக்குச் சிந்தனை தேவை. அங்கே ஒழுக்க வாழ்வு, நல் பழக்கவழக்கங்கள், சுற்றுப்புறச்சூழ்நிலை போன்றவை முன்னேறினால் உடல், மன உழைப்புகள் தக்க வழிகளில் செயல்பட்டு பொருளாதாரம் மேன்மை பெறும். அதற்கு அவசியமாக, ஒழுக்கத்தை நெறிப்படுத்துவதற்கும், வாழவைப்பதற்கும், ஆதாரமான ஆடைகளின் குறைந்த பட்ச அளவுகள் உலக சமுதாயத்தால் வரையறுக்கப்படுவது இந்நேரத்தின் மிகமிக இன்றியமையாத ஒன்று.

இதன் தேவையை ஆராயாமல் எடுத்த எடுப்பிலேயே பார்த்தால் பலருக்கு இது அவசியமற்றதாகத் தோன்றலாம். ஆனால், இம்மனித ஒழுக்க வாழ்வுநிலைக்கு மிக முக்கிய அங்கம் வகிக்கும் ஆடைத் தோற்றங்கள் மற்ற சகமனிதர்களின் காமத்தைத் தூண்டக்கூடியதாக இல்லாமல் இருப்பது பல நாடுகளை மறைமுகமாக உயர்ந்த நிலைக்குக் கொண்டு செல்லும் தன்மை கொண்டது. மேலும் முக்கியமாக பால்வினை நோய்கள், அதிக உடல் உறவுச் செயல்கள் ஆகியவற்றைக் கொண்டு உடல் பலவீனத்தினால் வரும் பல நோய்கள், அதனைத் தொடர்ந்து மனிதர்களின் உடல் , மனம், உழைப்புக் குறைந்து முன்னேற்றம் தடைபடுதல். போன்றவை நிகழ்கின்றன. இவை எல்லாவற்றையும்விட உலகை ஆட்டிப் படைக்கும் மனித உயிர்கொல்லி எய்ட்ஸ் நோயும், அதன் சகாக்களானப் பறவைக் காய்ச்சல், இன்னும் பின்னாளில் வர இருக்கிற இப்போது பெயரிடப்படாத மருத்துவம் இல்லாத பல புதியநோய்கள் அதிகமாகும். இப்பெருநோய்களின் ஆதிக்கம் குறைய பொதுவாழ்வில் ஆடைகளின் குடைந்தபட்ச அளவுகள் தெளிவாகக் கண்டிப்பாக நடைமுறைப்படுத்தப்பட வேண்டும்.

ஐ.நா.சபை பங்கெடுப்பு முக்கியம்

எனவே, உலக அளவில் ஆடவர் பெண்டிர் ஆடைகளை உலக சமுதாயத்திற்குத் தீங்கு தராமல் பொதுவான ஒரு நடைமுறையில் வரையறுத்துக் கொள்வதை காலத்தின் கட்டாயமாகக் கருத்தில் கொண்டு செயல்பட வேண்டும். உலக நாடுகளின் தலைமையகமான ஐ.நா. சபை இதற்கெனத் தனி விவாதங்கள் நடத்தி இறுதி தீர்மானம் ஒன்றை நிறைவேற்ற வேண்டியது உலக வாழ்வியலுக்கு ஒரு நல்ல வழிகாட்டியாக இருக்கும். அனைத்திற்கும் அடிப்படையானக் காமத்தை கவனமாகக் கையாளுவதற்கு முறையான ஆடைகள் அணியப்படுதல் ஒழுக்கத்தையும் உண்மையான அறிவு நிலையையும் மேம்படுத்தும். மேலும், அனைத்து குற்றங்களும் குறைய அருமையான வாய்ப்புகள் ஏற்படும். முக்கியமாக ஒரு பகுதிப் பெண்கள் பெரும்பகுதி மார்பகங்கள், உடல்பகுதிகள், பின்பகுதி முழுவதும் தெரிவதுபோல் ஆடை அலங்கார நிகழ்ச்சிகள் என்கிற ஒருவகைக் காமக் கலியாட்ட நிகழ்ச்சிக்கு அடுத்த நிலையிலான அளவில் நடத்தப்படுவது முறைப்படுத்தப்பட வேண்டும்.

மேலும், பொதுக்கடற்கரை போன்ற வெளிஇடங்களிலும் கிட்டத்தட்ட அம்மாதிரியான ஆடைகள் அணிவது ஆண்களின் மனங்களை காமத்தின்பால் அதிகப்படியாகத் தூண்டிவிட்டு பல தவறுகளுக்கு இழுத்துச் செல்வது அதில் மறைந்திருக்கும் கொடும் விஷம். சமூகத் தகராறுகள், சண்டைகள் , அடிதடி, வெட்டுகுத்து, கற்பழிப்பு, கொலை, போதைவஸ்த்து உபயோகங்கள், விபச்சாரம், லஞ்சம், கடத்தல், போன்ற தீயச் செயல்களுக்கு பெண்களின் மிக மோசமான உடைகள் ஒரு முக்கியமானக் காரணமாகும் என்பதில் வியப்பொன்றும் இல்லை. **இதில் மேல்நாட்டினர் மிக மோசமாக நடந்து இந்த உலகத்தில் ஒழுக்கத்தை ஒழிப்பதே தங்களின் லட்சியமாகக் கொண்டு திகழ்கின்றனர்.**

ஆண்களின் சுகம், விருப்பம், மகிழ்ச்சி, காமத்தின் கோரப்பசி, போன்றவைகளினால் ஏற்படும் வக்கிர எண்ணங்களின் அடிப்படையில் **ஆண்களால் ஆரம்ப காலத்திலிருந்து பெண்களுக்கு வடிவமைத்து வழங்கப்பட்டுக் கொண்டிருப்பதே பெண்களின் அரைகுறை ஆடைகள்.** பெண்கள் இதை உணரும் நிலையில் இல்லாமல் ஒரு மயக்க உலகத்தில் வாழ்கின்றனர். இதுவே, இதே ஆண்களை அழிக்கும் ஆயுதமாகவும் வலம் வந்து கொண்டிருப்பதை எவரும் உணருவதாகத் தெரியவில்லை. இவ்வாறு கண்களை மூடிக்கொண்டு உலக சமுதாயம் போய் கொண்டிருப்பது காலக்கொடுமை.

ஒருசாரார் தங்களது பெண்கள் உடல் முழுவதுமாக ஆடைகளால் மூடப்பட்டிருக்க வேண்டுமென்பதும் இன்னொரு சாரார் அதிகபட்சமாகத் திறந்த நிலையிலுள்ள வகையிலும், மற்றொரு சாரார் இரண்டுக்கும் இடைப்பட்ட வகையிலும் ஆடைகள் அணிவித்து உலகம் நடத்துகிறார்கள். இதில் யார் சரி, தவறு என்ற ஆராய்ச்சி ஒரு புறமிருக்க, எந்தவித ஆடை சமுதாயத்தில் தீங்குகளை உருவாக்காது என்பதோடு, பெண்களுக்கு வசதியாகவும், சுதந்திரம் வழங்குவதாகவும், இருக்கும் என்பதை ஆராயவேண்டும். பெண்களில் பலர் தங்கள் பிதுக்கங்களின் அலங்காரத்திற்கு அதிக முக்கியத்துவம் தராமல், உண்மையிலேயே ஆண்களை மிஞ்சும் அறிவுநிலையில் அதிக சதவிகிதத்தில் உருவாக்கிக் கொள்ளவேண்டும்.

அளவுகோள் முறை

ஆடை அளவுகோல் எனும்போது பத்துவயது வரையிலான இருபால் குழந்தைகளுக்கும் எந்த வரைமுறையும் தேவையில்லை. அதற்கு பின்னர்தான் பிரச்சினை ஆரம்பமாகிறது. எனவே, **பத்து வயதுக்கு மேற்பட்டப் பெண்களுக்கு குறைந்தபட்சம் முழங்கால்**

தெரியும் வரையிலும், கைமுழுக்க தெரிந்து மார்புப் பகுதியுடன் வயிற்றுப்பகுதியும் கூட நன்கு மூடப்பட்ட நிலையில் ஆடைகளை அளவுகோல்களாகக் கொள்ளலாம். முன்புற அளவுகளின் அளவிலேயே பின்புறமும் மறைக்கும் வகையில் ஆடைகளின் வடிவமைப்பு இருப்பது சிறப்பு. இந்த அளவு ஆடைகளில் எந்தவகை இதர இணைப்புகளை (எக்ஸ்ட்ரா பிட்டிங்) வேண்டுமானாலும் வைத்துக் கொண்டு போகட்டும்.

ஆண்கள் ஆடைகள் என்று வரும்போது குறைந்த பட்சம் மேல் உடைக்கு முண்டா பனியனும், கீழ் உடைக்கு முட்டிக்கு மேலே நான்கைந்து இஞ்ச் உயரம் வரையிலான அரைக்கால் டிராயர் அளவுக்குக் குறையாத ஆடைகளை பொதுஇடங்களுக்குக் கட்டாயமாக்கப்பட்டு, வேண்டுமெனில் பெண்களுக்கும் இந்த அளவு வரை அங்கீகரிக்கலாம்.

இந்நேரத்தில் இன்னொன்றையும் இங்கு குறிப்பிட்டாக வேண்டும். பொது வாழ்க்கையில் ஆண் பெண் வகையினருக்கு ஆடை அளவு வரைமுறை தேவைப்படுவதுபோல் இன்னொன்று மிக முக்கிய சாராராகிய உழைக்கும் வர்க்கத்தினருக்கு ஆடைகளை அவரவர் தொழில் சார்ந்த வகையில் அறிவியல் அணுகுமுறையில் அமைக்கப் பெறுதல் சிறப்பாகும். சற்று முந்தினகாலம் வரை வேலைகளுக்கு ஏற்ற உடைகளை உலகமெங்கும் உடுத்தி வந்தனர். தொழிலாளர்கள், கடும் உழைப்பாளிகள் அவர்களின் கை, கால், உடற்பகுதிகளை வேலைநேரங்களில் அதிகப்பட்ச அசைவுகளுக்கு உட்படுத்த வேண்டியக் கட்டாயம் உள்ளது.

இந்நிலையில் இன்றைய உலகில் பலதொழில்களில் பணிபுரியும் பணியாளர்கள் இறுக்கமான நீள் கால்சட்டை மற்றும் கை சட்டைகளை அணிந்துகொள்கின்றனர். அந்த ஆடைகளின் இறுக்கம், இழுப்பு, அதிக வியர்வைப் பெருக்கு போன்றவைகளினால் தங்கள் கை,

கால், உடல் பகுதிகளை சரிவர இயக்க இயலாமல் பணித்திறன் குறைந்து இரண்டாந்தரத் தொழிலாளர்களாக விளங்கிவருகின்றனர். இதேநேரம் இதே நபர்கள் உயரம் குறைவான அளவுகளில் உள்ளதும் அதிக இறுக்கம் இல்லாததுமான ஆடைகளை அணிவார்களேயானால் கூடுதல் பணித்திறனை அளிக்க இயலும். மேலும், வெப்பநாடுகளில் குறைந்தபட்ச ஆடைகளே பொதுமக்களுக்கும் உகந்ததென்பது அறிவியல் பூர்வமானது. எனவே அரசுகள், அரசு சார்ந்த துறைகள், பொது-தனியார் நிறுவனங்கள், பொதுமக்கள் மற்றும் தொழிலாளப் பெருந்தகையினர் இக்கணம் முதற்கொண்டு சிந்தித்து நல்முறையில் செயல்பட வேண்டப்படுகிறது.

விளையாட்டு, நடனம், நீச்சல் போன்றப் பிரத்தியேகத் தேவைகளுக்கு அதற்கு தேவைப்படும் அளவுகளில் எவ்வகையான உடைகளையும் உடுத்திக்கொள்ளட்டும். அது எவருக்கும் பிரச்சினை இல்லை. ஆனால், பொதுவாழ்க்கை என வரும்போது ஆடைகளின் அளவுகளில் ஒரு ஒழுங்குமுறை இருப்பது மிக அவசியமானதொன்று. இது சமுதாயத்தொல்லைகளை உருவாக்கும் நிலைமைகளையும் கணிசமாகக் குறைத்துவிடும்.

உலக ஒன்றிணைப்பு

உலகஅளவில் ஆடைகளுக்கு ஒரு பொதுவான அளவுகோல்கள் கொடுக்கப்பட்டு பல நாடுகளில் பெரும்பாலோர் அணியும்போது, உண்மையிலேயே உலகம் மிக அழகாக, இயல்பாக, ஒருங்கிணைக்கப்படுகிற ரம்யம் உருவாகும். நாடுகளுக்குள் ஏழைப்பணக்கார ஏற்றத்தாழ்வு இருப்பினும் அவைகளின் கொடும் வீரியம் வெளியில் தெரியாமல் போகும். மனித வாழ்க்கையில் மலர்கள் பூத்துக்குலுங்கும் தோற்றத்தினாலான மகிழ்ச்சி நிலவும். இவைகளுக்காக எதிர்பார்த்து ஏங்கினாலும், இன்னும் பல காலம் அதற்காகக் காத்திருந்தாலும் தவறேதுமில்லை. உலக

மனிதர்களின் மனங்களுக்குள் ஒருமைப்பாடு வருவதற்கு முன்னர் ஆடை அணிவதில் ஒரு ஒருமைப்பாடு வந்தீடுமானால் முன்னர் உள்ளது தானாக வந்து சேரும்.

எல்லை இன்மை பாதிப்புகள்

மேல்நாட்டுப் பெண்கள் காமக்கவர்ச்சிகளைக் காட்டுவதற்கு ஒரு எல்லையே இல்லாமல் அனுமதிக்கப்பட்டு, அக்கொடியக் கலாச்சாரம் மெல்லமெல்ல எல்லாப் பகுதிகளுக்கும் பரவி வருகிறது. இது உலக ஆடவர்களை வேறுமுக்கிய செயல்களில் முழுமூச்சில் சிந்தனை செய்யவிடாமல் தடுத்து வருகிறது. பெண்களுக்கு இவ்வகையில் தவறாகக் கொடுக்கப்பட்டிருக்கும் சுதந்திரத்தைப்போல ஆண்களுக்கும் கொடுக்கப்பட்டால் என்னவாகும் என எண்ணிப்பாருங்கள். பெண்கள் பல ரகங்களில் தங்கள் மார்பகங்களை பல நிலைகளிலான உடைகளை அணிந்து சொந்த ஆடவரைத் தவிர மற்ற ஆடவர்களையும் தூண்டும் விதமாகச் செயல்படுவது சரியா! அல்லது சொந்த ஆடவரைக்கூடத் தேர்ந்தெடுப்பதற்கு இதுதான் முக்கிய வழியா? அவரவர்கள் வீட்டிற்குள் ஆடையுடனும், அம்மணமாயும் புழங்கிக்கொள்ளட்டும். பிறர் யாரும் பாதிக்கப்படப் போவதில்லை.

ஆண்களும் பெண்களைப்போல் ஆடையணியும்போது

ஒருவேளை இதைப்போல் ஆண்களின் பாலுறுப்புக்கு அதன் வடிவமைப்பிலேயே ஒரு கவர்போல தைத்து / செய்து அதற்குப் பொருத்தி தற்போதைய வழக்கத்திற்கு மாறாக உடைகளுக்கு வெளியில் தெரியும்படியாக இருந்தால் இச்சமுதாயம் அனுமதிக்குமா? மேலும், அந்த உறைப்பகுதி ஆடைக்கு தனியலங்காரம் செய்து ஆடவர்கள் அலைந்துகொண்டிருந்தால் பெண்களின் மனநிலை, காம உணர்வுகளின் தூண்டுதல் மிகமோசமான நிலைக்கு செல்லும் என்பதை சத்தியமாகச் சொல்லலாம். இப்படித்தான், பெண்கள்

தற்காலங்களில் அவர்களின் ஆடைகளினால் ஆண்களை அழித்துக்கொண்டிருக்கிறார்கள் என்பதை இப்பெண்கள் உணரவேண்டும்.

பெண்களை இவ்வகையில் அனுமதித்துக் கொண்டிருக்கும் இச்சமுதாயம் ஆண்களையும் இவ்வகையில் அனுமதித்திருக்க வேண்டும். இது ஏன் இதுவரை நடைபெறவில்லையெனில், பண்டையப் பலங்காலந்தொட்டு இன்றுவரை இருந்துவருகிற பெரும்பகுதி உலக நடைமுறைகள் ஆண்களாலேயே செய்துவரப்பட்டு உள்ளன. எனவே, அவர்களுக்கு இந்த வகையிலான மற்ற ஆண்களின் ஆணுறுப்புப் பகுதி வெளியில் தெரியும்படியான அவசியம், விருப்பம் இல்லாததினால் அதை அவர்கள் சிந்திக்கவில்லை. அவர்களுக்குத் தேவையான பெண்களின் உறுப்புகளைப் பற்றி மட்டுமே சிந்தித்து தங்கள் தேவைகளுக்காகப் பல முறைகளை கொண்டுவந்திருக்கிறார்கள்.

ஒருவேளை ஆண்களுக்கு முன்னதாக பெண்கள் சிந்தித்திருந்தால் வேறுவிதமாக இருந்திருக்கலாம். பெண்கள் அதிகமாக மூடிய உடலுடனும், ஆண்கள் அதிகம் திறந்த உடலுடனும் தோன்றும் உடைகள் இருந்திருந்தாலும் ஆச்சரியப்படுவதற்கில்லை.

இந்த ஆணுறுப்புக்குத் தனி ஆடை அலங்காரம் என்பது இதுவரையில் இல்லாத ஒன்றன்று. டிஸ்கவரி சேனலில் ஒரு நாடோடிக் கூட்டத்தைப் பற்றி செய்தியை சிறிது நேரம் பார்க்க வாய்ப்பிருந்த சூழ்நிலையில் அதில் தோன்றிய ஆண்களைப் பார்க்க நேர்ந்தது. பெரும்பகுதி நிர்வாண வாழ்க்கை வாழும் மக்கள் கொண்ட அக்கூட்டத்தின் ஆண்கள், ஆண்குறி நீண்டிருக்கும் பகுதிக்கு. சிறிது மேல்நோக்கி வளைந்த மரக்குழாய் ஒன்றைச் செருகி சற்று மேலே

இழுத்து கட்டிவைக்கும் வழக்கம் கொண்டிருந்தார்கள். தொங்கிக் கொண்டிருக்கும் இரு விதைகளுடன் கூடிய பைப்பகுதி வெளியில் தெரியும்படியாக இருந்தது. அவர்கள் நீக்ரோ பழங்குடியினரல்லாத செவ்விந்தியர்களைப்போலக் காட்சியளித்தார்கள். இந்தமுறையினால் அவர்களுக்குப் பல நன்மைகள் இருக்கிறது என்பதை மட்டும் நிச்சயமாக உணரமுடிகிறது. அந்நன்மைகள் பற்றியத் தகவலை பின்னொருமுறை தருவதே இப்போதைக்குச் சாலச்சிறந்தது. ஏனெனில், இப்போதே மக்கள்தொகை பரவலாகப் படுவேகத்தில் பெருகிக்கொண்டிருக்கிறது; இதையும் சொல்லி மேலும் மக்கள் கூட்டம் பெருகுவதற்கு வாய்ப்பளிக்கக்கூடாது என்ன உள்நோக்கமும் இங்குள்ளது.

ஆடைகளின் குறைந்தபட்ச அளவுகளுக்கு ஒரு வரைமுறையை உலகமுழுவதும் கொண்டுவந்து நடைமுறைப் படுத்தி விடுவார்களேயானால், ஒரு பத்தாண்டுகளில் உலகம் முழுக்க ஒரே சீராக ஒழுக்கம் உயர்ந்து, உண்மையான உழைப்பு, அன்பு, மகிழ்ச்சி, அமைதி, பொருளாதாரம் மேம்பட்டு அனைத்தும் கிடைத்துவிடும். குறிப்பாக ஏழை நாடுகளில் பஞ்சம், பட்டினி, நோய்கள், அறவே நீங்கிவிடும். இது இங்கே சவாலாகக் கூறப்படுகிறது!

2. இப்படி ஓர் உலக அதிசயம் உருவானால் !

மற்ற உயிரினங்களோடு மனித உயிரினமும் வாழ்ந்து மகிழ்ந்து கொண்டிருக்கும் இப்பூமி உருண்டையில் எண்ணற்ற 'இயற்கை அதிசயங்கள்' உள்ளன. இவைகளுக்கு மத்தியில் ஒவ்வொரு காலக்கட்டத்தில் பல சூழ்நிலைகளில், மனித சக்தியால் சில 'செயற்கை உலக அதிசயங்களும்' ஏற்படுத்தப்பட்டுள்ளன. இவைகள் யாவும் பிரமாண்டம், கட்டிடச் சிறப்புகள், கலை நுணுக்கங்கள், எளிதில் கண்டறிய முடியாதத் தந்திர வேலைபாடுகள் போன்றவற்றில் ஈடு இணையற்று மிகச் சிறந்து விளங்குபவைகளாகப் படைக்கப்பட்டுள்ளன.

இவற்றில் சில முழுவதுமாக அழிந்து, மறைந்து போயும், சில அதிசயங்களில் அழிந்தது போக இருக்கிற மிச்ச சொச்சங்களும் காணக்கிடைக்கின்றன. சில அதிசயங்கள் நன்கு பராமரிக்கப்பட்டு உலகின் முக்கியச் சுற்றுலாத் தலங்களாக விளங்கி, இப்பூமிக்குப் பெருமை சேர்த்துக் கொண்டிருக்கின்றன.

இந்நிலையில் இவைகளோடு மட்டுமே செயற்கை உலக அதிசயங்களின் உருவாக்கம் முடிந்து போய்விட வேண்டுமா!, அவைகளை உருவாக்கியவர்களுக்குப் பின்னர் வாழும் நம் கால மனிதர்கள் எதையும் சாதிக்க முடியாதவர்களா அல்லது இவை போன்ற உலக அதிசயத்தை உருவாக்குவதற்குத் தீராணியற்றவர்களா? என்ற

சில கேள்விகளை எழுப்பிப் பார்க்கப்பட்டது. இப்போதிருக்கும் உலக அதிசயங்களை விடவும், 'பல மடங்கு மனித சமுதாயத்திற்குப் பயனுள்ள' வகையில் நல்ல பல 'நியாயமானக் காரணங்களோடு' ஓர் செயற்கை உலக அதிசயம் உருவாக வேண்டும்; இந்த உலகம் உள்ள வரையிலும் வியந்து, வியந்துப் போற்றும் வகையில் இப்போது வாழ்ந்து கொண்டிருக்கும் நம் மனித சமுதாயம் அதை உருவாக்க வேண்டும் என்ற எண்ணத்தில் மிகப் பெரிய செயற்கை உலக அதிசயத்திற்கானக் 'கரு' ஒன்று இங்கே படைக்கப்படுகிறது.

இது எந்த நாட்டில் உருவாக்கப்படுமோ அந்நாடு மிகப்பெரும் பொருட் செலவு செய்ய வேண்டியிருப்பதால், வளர்ந்த பெரிய நாடு ஒன்றில் அமைக்கப்படுவது சாலச் சிறந்தது. ஆகையால், செயற்கை உலக அதிசயங்கள் எதுவும் இல்லாத ஆஸ்திரேலியா, ஜெர்மனி, கனடா போன்ற பலருக்கும் பொதுவான நட்புடைமை நாடுகளில் ஏதாகிலும் ஒன்றில் கடல் பகுதிகளுக்கருகில் இது உருவாக்கப்படலாம்.

இதை, உலக நாடுகளின் பொதுத் தலைமையகமான ஐக்கிய நாடுகள் சபையின் தலைமையில், உருவாகும் நாட்டுடன் மற்ற அனைத்து நாடுகளும், மக்களும் பங்கெடுத்து உருவாக்கும் வகையில் செயலாக்கமும், விபரமும் தரப்படுகிறது.

பெயர் : நினைவு நகரம் (Memorial City) (சில மிக முக்கிய உலக நிகழ்வுகளின் நினைவாக ஒரு பட்டியல் கொடுக்கலாம்)

முடிவாகும் பொருள் : குறிப்பிட்ட வடிவத்தில் அமைக்கப்படும் மிகப் பெரிய நகரம்.

தோற்றம் பற்றிய குறுந்தகவல் :

வட்டம் அல்லது நீள் வட்டத்தில், நான்கு தரைமட்ட அடுக்குகள் ஒன்றுக்குள் ஒன்று வருமாறு அமைக்கலாம். வெளிவட்டக்

உலக அதிசய நகரம்

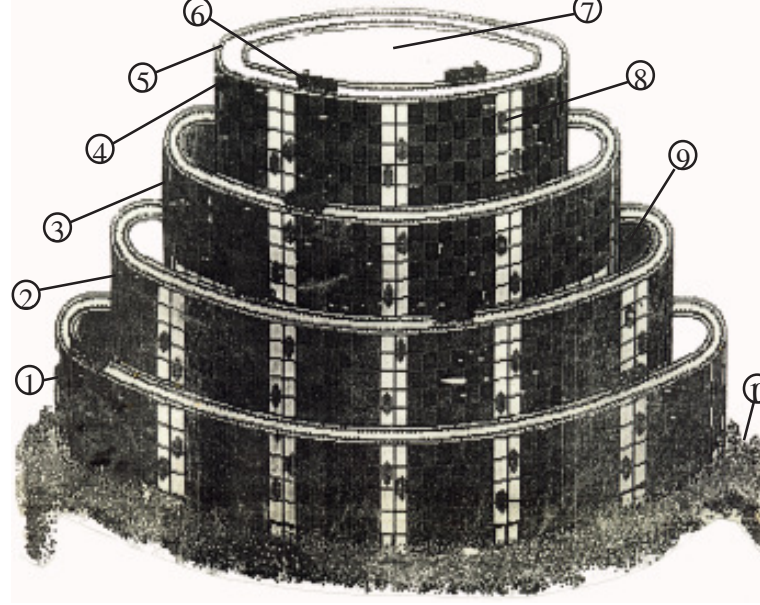

- | | |
|-----------------------------------|------------------|
| 1. முதல் வெளிவட்டக் கட்டுமானம் | 6. தொடர் வண்டி |
| 2. முதல் உள் வட்டக் கட்டுமானம் | 7. மையப்பகுதி |
| 3. இரண்டாம் உள் வட்டக் கட்டுமானம் | 8. லிப்ட் |
| 4. மூன்றாம் உள் வட்டக் கட்டுமானம் | 9. மேலேறும் சாலை |
| 5. இரயில் / டிராம் இருப்புப் பாதை | 10. தரைமட்டம் |

கட்டுமானத்தின் வெளிச் சுற்றளவு முப்பது கி.மீ. அதனுள் வரும் மூன்றாவது உள்வட்டம், இரண்டாவது உள்வட்டம், முதலாவது உள்வட்டம் ஆகிய இவற்றிற்கிடையே ஒன்றுடன் ஒன்று இணைக்கப்பட்டு ஜம்பு மீட்டர் அகலத்தில் சுருள் வடிவ சாலைகள், மலைகளின் சாலையைப்போல் கீழிருந்து மேலாகவும், மேலிருந்து கீழாகவும் போக்குவரத்திற்குப் பயன்படும் வகையில் அமைதல் வேண்டும்.

நகர அளவு : முப்பது கி.மீ வெளிச்சுற்றளவு அல்லது பத்து கி.மீ குறுக்கு விட்டம் மற்றும் அரை கி.மீ / ஐநூறு மீட்டர் செங்குத்து உயரம்.

வட்ட வழவ கட்டுமானங்களின் முக்கிய அளவுகள்

ஒரு குடியிருப்பு மாடியின் நிரந்தர உயரம்	= 5 மீட்டர்
ஒரு குடியிருப்பு மாடியின் பக்கவாட்டு நிரந்தர நீளம்	= 25 மீட்டர்
பத்து குடியிருப்புகளுக்கு ஒரு இடைவெளி	= 25 மீட்டர்

மொத்த மாடிகள் மற்றும் ஒவ்வொரு வட்ட கட்டுமானத்தின் உயரங்கள்

	உயரத்தில் மாடிகளின் எண்ணிக்கை	மொத்த உயரம் மீட்டரில்
வெளிவட்டம்	25	125
மூன்றாவது உள் வட்டம்	50	250
இரண்டாவது உள் வட்டம்	75	375
முதலாவது உள் வட்டம்	100	500
மொத்தம்	250	

குடியிருப்புகளின் விரிவுகள் (சதவீதத்தில்)

நிலை	சதவீதம்	நீளம் X அகலம் (மீட்டரில்)	ஒரு குடியிருப்பின் மொத்த பரப்பு (ச.மீ)	ஒவ்வொரு இனத்திலும் அனைத்துக் குடியிருப்புகளின் மொத்த பரப்பு (ச.மீ)
சாதாரணம் -கடைசி நிலை IV மத்திய பிரிவு -	40%	25 X 15	375 x	60000 = 22500000
மூன்றாம் நிலை III உயர் பிரிவு -	30%	25 X 25	625 x	45000 = 28125000
இரண்டாம் நிலை II சிறப்புப்பிரிவு -	20%	25 X 35	825 x	30000 = 24750000
முதல் நிலை I	10%	25 X 45	1125 x	15000 = 16875000

மொத்த கூடுதல்கள் 150000 குடியிருப்புகள் = 92250000

அனைத்துக் குடியிருப்புகளின் மொத்த கட்டுமான அகல அளவு

குடியிருப்பு விரிவுகள்	அகலம் (மீ) X மொத்த குடியிருப்புகள்	மொத்த அகலம் (மீ)
IV - 40%	15 X 60000	90000
III - 30%	25 X 45000	1125000
II - 20%	35 X 30000	1250000
I - 10%	45 X 15000	675000
		3750000

ஒவ்வொரு பத்து குடியிருப்புகளின் தொகுப்புகளுக்கிடையே உள்ள இடைவெளி தூரம் = 25 மீட்டர்

150000 குடியிருப்புகள்

மொத்த இடைவெளிகள் = 15000

10 குடியிருப்புகள்

அனைத்து குடியிருப்புத் தொகுப்புகளின் இடைவெளிக்கான மொத்த அகலஅளவு = 15000 x 25 மீ = 375000மீ

கீழே தரப்பட்டுள்ள கூடுதல் முறையில் அனைத்து வட்டவடிவ கட்டுமானங்களின் ஒருபக்க மொத்த குறுக்கு வெட்டுத் தோற்றத்தின் அளவு = 400மீ

1. நான்கு வட்டத்தில் குடியிருப்பிற்கான மொத்த நீள அளவு - 25மீ x 4 = 100 மீ
2. ஒன்றுக்கு ஒன்று எதிர்புறத்தில் அமைந்திருக்கும் ஒவ்வொன்றும் ஐம்பது மீ சுருள் வடிவ மூன்று சாலைகளின் மொத்த அகலம் - 50மீ x 3 = 150 மீ
3. சாலைகளுக்கும் குடியிருப்புகளுக்குமிடையில் உள்ள மொத்த அகலம் - 25மீ x 6 = 150 மீ

400 மீ

தேவையானக் கட்டடக்கலைகள்: புதிய கட்டடக் கலைகளுடன் பல நாடுகளின் சிறப்பு வாய்ந்த பழமையான கட்டடக்கலைகளை ஒன்றிணைத்து உருவாக்குதல்.

முக்கியச் சிறப்பு: இப்போதிருக்கும் சீனப் பெருஞ்சுவர் உள்பட வரவிருக்கும் ஜப்பானின் பிரமிட் நகரம் வரை அனைத்து உலக அதிசயங்களையும் விட முதன்மையானது, மேன்மையானது, மனித குலத்திற்கு மிகுந்தப் பயன் தரத்தக்கது.

முக்கியக் குறிக்கோள்: ஏறக்குறைய உலகின் அனைத்து நாட்டு மக்களை ஒரு நகரத்தில் ஒற்றுமையுடன், மேன்மையுடன் வாழ வைப்பது; அதன் மூலம் உலக அமைதியை, ஒருங்கிணைப்பை ஏற்படுத்துவதற்கு, முதல் முக்கிய அதிசய உதாரணமாக விளங்குவது. இதுவே உலகின் மிகப் பெரிய புதுமையும், அதிசயமுமாகும்.

நகரத்தின் குடிமக்கள் : 1/3 பகுதி - நகரம் அமையும் நாட்டைச் சார்ந்தவர்கள்
2/3 பகுதி ஏனைய நாட்டு மக்கள்

நகரத்தின் பொதுமொழி / ஆட்சிமொழி : ஆங்கிலம்

அரசியல், சட்டம், ஒழுங்கு, ஆட்சி : இவ்வினங்களில் நகரத்தை உள்ளடக்கிய நாடும், ஐக்கிய நாடுகள் சபையும் கூட்டாக செயல்படும்.

மொத்த செலவுத் தொகை : சுமார் பத்து டிரில்லியன் அமெரிக்க டாலர்கள் (1 டிரில்லியன் = 1000 பில்லியன்)

தொகை சேர்ப்பிற்கான வழிகள்:

1. இந்நகரின் கட்டுமானம் முழுவதும் முடிந்தவுடன் இதன் குடியிருப்புகளில் வசிக்க விரும்பி முன் பதிவு செய்து கொண்ட

- 1.5 இலட்சம் விண்ணப்பதாரர்களிடமிருந்து மொத்தமாகவோ, பகுதிப்பகுதியாகவோ பெறப்படும் தொகை (பெரும்பான்மையான மக்கள் இந்நகரில் வசிக்க விரும்புவதற்கு நல்ல வாய்ப்புள்ளது.)
2. இந்நகரில் தொழிற்சாலைகள், வியாபாரங்கள் நடத்த இருப்போரிடமிருந்து பெறப்படும் தொகைகள்
3. உலகம் முழுவதிலுமுள்ள அரசுகள், தனியார் துறையினர், பொது மக்கள் போன்றோரிடமிருந்து பெறப்படும் பலவகை முதலீடுகள், உதவிகள், அன்பளிப்புகள் போன்றவைகளிலிருந்து கிடைக்கும் தொகைகள்.
4. பங்குகள் விற்பனை மூலமாக

திட்டம் முடிவுறும் கால அளவு

திட்ட காலம்	: ஒரு ஆண்டு
ஆரம்ப நிதி தீரட்டுவதற்கான காலம்	: ஒரு ஆண்டு
மொத்த கட்டுமானத்திற்கான தோராய கால அளவு	: பத்து ஆண்டுகள்

மொத்தம் : பன்னிரண்டு ஆண்டுகள்

உற்பத்தி, தொழில்கள் மற்றும் வியாபாரம்

முதலில், நகரை உருவாக்குவதற்காகத் தேவைப்படும் கட்டுமான சம்பந்தப்பட்டப் பொருட்களை அதிகபட்சமாக உற்பத்தி செய்வதற்கானத் தொழிற்சாலைகளை நகருக்கருகில் நிறுவுதல். நகர் கட்டி முடிந்தபின் அவ்வகையிலான உற்பத்திப் பொருட்களை சுய தேவைக்குப் போக பிற நாடுகளில் ஏற்றுமதி வியாபாரம் செய்வது.

நகரில் குடியேறும் மக்களின் வாழ்வாதாரம்

இந்நகரில் குடியேறப்போகும் ஒவ்வொரு குடும்பத்திலிருந்து, குறைந்தபட்சம் ஒரு நபருக்கு, இங்கே, அரசு / தனியார் வேலை, வியாபாரம் மற்றும் தொழில் வாய்ப்பிற்கான நிச்சய உத்தரவாதம் வழங்கப்படுதல் அவசியம்.

இந்நகரின் முக்கிய அதிசய இனங்கள்:

1. 15 டிகிரி ஏற்றத்திலான 50 கி.மீ, 100 கி.மீ, 150 கி.மீ அளவுகளில் மூன்று தனித்தனி சுருள் சாலைகள்
2. வட்ட வடிவ கட்டிடங்களின் உச்சியில் ரயில் / டிராம் போக்குவரத்து
3. ஒரே கட்டுமானத்தில் 1.5 இலட்சம் குடியிருப்புகள்; மேலும் வாழ்க்கைக்கு அவசியமான / கிட்டத்தட்ட அதே அளவிலான வேறு அனைத்துப் பிரிவுகளுக்கான வசதிகள்
4. பிரமாண்டமான அறிவுப் பூங்கா மற்றும் ஒலிம்பிக் விளையாட்டு மைதானம்
5. கடைசி உள் வட்டக் கட்டுமானத்தின் 500 மீட்டர் உச்சியில் ஹெலிகாப்டர் மற்றும் சிறு விமான தளம்.

அறிவுப் பூங்கா: வால்ட் டிஸ்னி லான்ட் மாதிரியிலான அமைப்பில் தரைமட்டத்தில் பிரமாண்ட வட்ட வடிவ தோற்றத்தில் அமைய வேண்டும். பொழுதுபோக்கு அம்சங்களுடன், உலகத்தில் அறிவியல், சமுதாய, அரசியல் முன்னேற்றங்களுக்குக் காரணமாகி மனித குலத்தை மேம்படுத்திய மக்கள், தலைவர்கள், அரிய விஞ்ஞானிகள், மகா மேதைகள் மற்றும் சேவையாளர்கள் போன்றோரின் உருவச்சிலைகள் அமைக்கப்பட வேண்டும். அவர்களின் சிந்தனைகள், கண்டுபிடிப்புக்களை விளக்கங்கள், சாதனைகள், அர்ப்பணிப்புகள், தியாகங்கள், உழைப்புகள், அவற்றின் பயன்கள் போன்றவற்றை அதிநவீன முறையில் பொழுதுபோக்குடன்

எளிதாகத் தெரிந்து கொள்ளும் வகையிலான ஒரு மாபெரும் பூங்கா இது! இதில் மாபெரும் நவீன விளையாட்டு மைதானம் அமைவதால் ஒலிம்பிக் போட்டி விழா ஒன்றுடன், இந்நகரை கட்டி முடித்த பிறகு திறக்கலாம். அதன் மூலம் ஒலிம்பிக் போட்டி விழாவுக்கான செலவும் இதில் அடங்கிவிடும். மேலும் உலகம் உள்ளவரையில் அடுத்தடுத்த பல ஒலிம்பிக் போட்டிகள் மற்றும் வேறு மிகப்பிரமாண்ட உலக விழாக்களை இங்கு நடத்தி வர நல்ல வாய்ப்பு அமைகிறது.

இந்நகரின் இதர சிறப்பு வசதிகள்

1. சுருள் சாலைகளுக்குக் கீழ் அமையும் தொங்கு பாதைகள்.
2. கட்டுமானத்தின் முழு சுற்றுக்கும் நடைபாதைகள் மற்றும் வாகன நிறுத்துமிடங்கள்.
3. மனிதர்களுக்கான எண்ணற்ற லிப்ட் வசதிகள் போக தேவையான அளவினில் வாகனங்கள், சரக்குகள் ஏற்றி இறக்குவதற்கான வலிமையான பெரிய லிப்ட்கள் மற்றும் மேலேறி இறங்கும் எஸ்கலேட்டர் படிகள்.

இந்நகரினால் கிடைக்கப் பெறும் பெரும் பயன்கள்

1. 1.5 இலட்சம் புதிய குடியிருப்புகள்
2. பல புதிய பெரும் தொழிற்சாலைகள்
3. புதிய உலக வியாபார, சுற்றுலா மையம்
4. இதற்காக செய்யப்படும் மிகப்பெரிய செலவினங்களில் ஒரு ரூபாயைக் கூட ஊதாரித்தனமாகக் கருதப்பட வாய்ப்பில்லை. உண்மையில் இது உலகத்தில் அற்புத முதலீடு ஆகும்.
5. உலக வரலாற்றில் முற்றிலும் புதிய வகையிலான, முதல்முறையான செயல்பாடு. இந்நகரின் குடியிருப்புகளில்

பலநாட்டு மக்கள் வசிப்பதன் மூலம் ஒன்று சேர்வதால், சிறப்புமிக்க புதிய வாழ்க்கை, கலாச்சாரம், பண்பாடு, பயன்பாடு, கலைகள் ஆகியவற்றின் உருவாக்கம்.

6. இன்றைய உலகில், தீவிரவாதம், போர், இனப்படுகொலைகள், கொடுமையானப் புதியநோய்கள், நாடுகளுக்கிடையிலானப் பிரச்சினைகள், சரிந்து விழும் உலகப் பொருளாதாரம், அதனால் விலையேற்றம், குறிப்பாக எரிபொருட்களின் நாளுக்கு நாள் ஏறும் கடும்களும் விலையேற்றம் போன்றவற்றால் மக்கள் துன்பப்பட்டுக் கொண்டிருக்கின்றனர். இவை அனைத்திற்கும் ஒரு தீர்வாக, இந்நகரின் உருவாக்கம் அமைந்து, நிரந்தர மகிழ்ச்சி தந்து, அன்பு வளர்ந்து, அமைதி உருவாவதற்கான அருமையான வாய்ப்பு அமையும்.

உண்டாக்கும் தாக்கம்

உலகம் உள்ள வரையில் அந்தந்தக் காலத்தில் வாழும் மக்கள் அனைவராலும் போற்றப்பட்டுப் பாராட்டப்படும். இனி வரப்போகிறவர் களுக்கு நிச்சயமான மகிழ்வு தந்து நிலையான வரலாற்றில் என்றைக்கும் முதல் இடத்தில் இது வைக்கப்பட்டு பேரதிசயத்தை அள்ளித் தரும் அரிய வாய்ப்பு உருவாகும்.

ஆதரவு தத்துவத்துடன் முடிவுரை

உலகம் முழுவதும் பல காலக்கட்டத்தில் எண்ணற்ற பெரும் செல்வந்தர்கள் வாழ்ந்திருக்கிறார்கள் என்ற போதிலும், அவர்களின் நினைவுகள் அவர்களுக்குப்பின் மிகப் பரவலாக நீண்ட காலத்திற்கு இருந்ததாக அறிய முடியவில்லை. இப்படியான மாபெரும் நினைவுச் சின்னங்கள், கண்டுபிடிப்புகள், பெரும் சேவைகள் செய்த மேதைகளைத்தான் உலகம் நினைவு கூர்ந்து கொண்டிருக்கிறது. அப்படியான வாய்ப்புகளை சிலருக்கு மட்டுமே இயற்கை வழங்குகிறது.

எனவே இன்றைய உலகில் மாபெரும் சக்தி படைத்த சிலர் நினைத்தால், இதை ஏற்றுக்கொண்டால் இந்த அதிசய நினைவு நகரை உருவாக்க இயலும் என்பது நிச்சயம்; அத்திருநாள் வருவதற்காகக் காத்திருப்போம், பிரார்த்திப்போம்.

பின் குறிப்பு - இத்திட்டம் பற்றிய விபரங்களை, இரண்டு தடவைகள் ஐ.நா. சபை தலைவருக்கும், அமெரிக்க ஜனாதிபதிக்கும் அனுப்பி வைக்கப்பட்டுள்ளது.

இத்திட்டத்தில் மிக மிகச்சிறிய அணுஅளவிலான, தனது பங்களிப்பாக இந்நூலாசிரியரின் பத்துக்கும் மேற்பட்ட மிகுந்த பயன்தரத்தக்கக் கண்டுபிடிப்புகளை ஐ.நா. சபைக்கு அன்பளிப்பு வழங்குவதற்கு உறுதியளிக்கப்பட்டுள்ளது.

3. தனிமனிதனும் இயற்கைச் சீற்றாங்களும்

இரண்டினங்களுக்கிடையிலானத் தொடர்பு

சென்ற காலங்களைவிட இப்போது இயற்கைச்சீற்றங்கள் பல அடிக்கடி தோன்றி மனிதர்களை அழிப்பது சர்வசாதாரணமாகிவிட்டது. இதற்கு ஏதேனும் தீர்வு இருக்கிறதா என ஆராயும்போது சில விடயங்கள் புலப்படுகின்றன. தனிமனிதத் தவறுகள் முக்கியமான செயற்கைக் காரணங்களாக இருக்கலாம் எனக்கருதப்படுகிறது. எண்ணற்றத் தனிமனிதர்களின் தொகுப்புகள்தானே இந்தச்சமுதாயம், நாடு, உலகம் எல்லாம். எனவே தனிமனிதனிடம் மாற்றங்கள் ஏற்படுமாயின் இயற்கைச்சீற்றங்கள் குறைய வாய்ப்பிருக்கலாம். அது நிரந்தரமாக இயலாதது உண்மை என்றாலும் இன்னும் சிலபல காலங்களுக்கு இச்சீற்றங்களின் வரிசையான வரவேற்புகளைத் தள்ளிப்போட வாய்ப்பிருக்கிறது. எந்தெந்த வகைகளில் தனிமனிதனுக்கும் இயற்கைச்சீற்றங்களுக்கும் தொடர்பு இருக்கிறது என பார்ப்போம்.

பூமியின் தேவை

பூமியின் அடி ஆழத்திலிருந்து கண்மூடித்தனமாக எடுக்கப்படும் பெற்றோலியப்பொருட்கள் மற்றும் நிலத்தடிநீர் இவற்றைக் குறைத்தாக வேண்டியது இக்காலத்தின் கட்டாயமாகிறது. பூமி தன் சொந்த நிலையை இயற்கையாக நிர்வகிப்பதற்காகத்தான் இந்தப் பொருட்களை தன்னுள்ளே தேவையான அளவிற்கு சேமித்து வைத்துக் கொண்டிருக்கிறதோ எனத்தோன்றுகிறது. அப்போதுதான் அதன் நிறை, எடை, அடர்வு, ஈரப்படுவிசை, சுழற்சி வேகம், அதன் பாதை

போன்றவைகள் நிலையாக இருக்கஇயலும் என்பதை யுகித்தால் தெரியவருகிறது.

மனிதச் செயல்கள்

ஆனால் நாம் என்ன செய்துகொண்டிருக்கிறோம்? இயன்றளவு அதிவேகமாக அதிகமான அளவுகளில் இவற்றை வெளியேற்றிக் கொண்டிருக்கிறோம். இதை குறைக்கவேண்டுமெனில் தனிமனித வாழ்க்கைமுறை மாறவேண்டும். வாகனங்கள் ஓட்டுவதைக் குறைப்பது மற்றும் தரமான சாலைகளில் தரமுள்ள குறைவான வாகனங்களை இயக்கும்போது விஷவாயுக்களின் அடர்த்தி குறைந்து போய்விடும். இதற்குப்பதிலாக நடப்பது, சைக்கிள் ஓட்டுவது போன்றவை உடலுக்கும் உலகுக்கும் நன்மை தரும். உணவுகளை தேவையின்றி அதிகமாக வேகவைப்பதைத் தவிர்த்து, அதிகமாக வேகவைத்த உணவுகள் உண்ணுவதைக் குறைத்து புதுப்பழங்கள் மற்றும் குறைந்தளவு வேகவைத்த காய்கறிகள், கீரைகள், மற்றும் பால், முட்டை இவைகளைச் சாப்பிடும்போது உடலுக்குக் கூடுதல் பலம் கிடைத்து எரிபொருள் தேவையும் குறைந்து பெருமளவில் பெற்றோலியப் பொருட்கள் சேமிக்கும் வாய்ப்பு ஏற்படும்.

குளிநூட்டும் சாதனங்கள்

அடுத்ததாக, அம்மோனியா வாயுவினால் இயங்கும் குளிர்சாதனப்பெட்டிகள், இதர சாதனங்கள், குளிர்அறைகள், ஜஸ்கிரீம் மெஷின் போன்றவற்றை அடியோடு நிறுத்தவேண்டும். நல்ல குளுமையான அறைகளுக்கு பெரிய அளவிளான நிறைய ஜன்னல்களும் வீட்டைச்சுற்றி பெரும் மரங்களும் இருந்தாலே போதுமானது - அதுவும் இயற்கைப் பலன்களோடு! ஒரு நன்மையும் இல்லாத குளிர்பானங்கள், ஜஸ்கிரீம்கள் போன்ற குப்பை உணவுகளை நிறுத்தினாலே நிறைய நன்மைகள் வந்துசேரும். குளிர்சாதனப்

பெட்டிகளில், பலநாட்களுக்கு செயற்கைக்குளிரில் சேமித்து-பாதுகாத்த உணவு, பழங்கள் போன்றவற்றைத் தீன்பதைக் குறைத்து இறுதியில் சுத்தமாக நிறுத்தி அவ்வப்போது தயார் செய்யப்படும் புது உணவுகளை உண்ணப்பழகுவது அவசியம்.

அடுத்தபடியாக, மிக ஆழத்தில் கிடைக்கும் நீரை உபயோகிக்காமல் மேல்மட்ட ஆதாரத்தில் நன்னீர் குறைவாக மட்டுமே கிடைக்கும் பகுதிகளில், அதிகமாகத் தண்ணீர் தேவைப்படும் பயிர்களை சாகுபடி செய்வது மாற்றப்பட வேண்டும். விவசாயத்துறை அறிஞர்களின் வழிகாட்டுதலுடன் குறைந்த நீரைப்பயன்படுத்தி அதிக உணவு தரும் பயிர்களுக்கு மாறவேண்டும்.

உதாரணமாக காட்டுக்கருவை என்னும் நடுத்தர உயரமுள்ள மரம் அதிகத்தண்ணீரிலோ அல்லது அதிக வறட்சியிலோ, எந்தச்சூழ்நிலையிலும் நன்றாக வளருகிறது. இதன் இலை, காய், பழங்களை சில ஆடு, மாடுகள் தின்னுவதைக் காணமுடிகிறது. எனவே இது விஷமற்றது என்பது நிரூபனமாகிறது. மேலும் இம்மரங்கள் பயிர்பூச்சிகள் பாதித்துவிடாத வகையில் வலிமையான குணம் கொண்டதாகவும் விளங்குகின்றன.

ஆகவே இந்த காட்டுக்கருவையுடன் சேர்க்க முடிந்த, சேரக்கூடிய உணவுத் தாவர காய், பழம் தரக்கூடிய இன்னொரு வகை மரப்பயிரை இணைத்து ஒரு புதிய ஒட்டு ரகத்தை விவசாய விஞ்ஞானிகள் உருவாக்க வாய்ப்பிருக்கிறதா என பார்க்கலாம். அப்படியொரு இனம் கிடைக்கப்பெற்றால் உலகத்தில் பல நாடுகளில் குறிப்பாக கிழக்கு ஆப்பிரிக்க நாடுகளில் உள்ள உணவுப்பஞ்சத்தை பெருமளவில் தீர்க்க முடியும்.

இங்கு காட்டுக்கருவை என்றவுடன் யாரும் முகம் சுளிக்க வேண்டாம். உலகத்தின் எண்ணற்ற பகுதிகளில் எண்ணற்ற

வகைவகையான உணவுப் பழக்கங்கள் உள்ளன. ஒரு நாட்டினருக்கு, பகுதியினருக்கு மிகப் பிடித்தது மற்றவர்களுக்கு மிகமிக பிடிக்காதவையாக, அருவருப்பாக இருக்கலாம். குறிப்பாக நமது முள் சப்பாத்தி கள்ளியை தென் ஆப்பிரிக்காவின் ஐந்து நட்சத்திர ஓட்டல்களில் சிறப்பு உணவு வகையில் கொண்டாடுகிறார்கள். அதேபோல் கம்போடியா, லாவோஸ் பகுதிகளில் பூமியிலிருந்து ஏறும்பு மாதிரியான பூச்சிகளை வேட்டையாடி தின்று வருகிறார்கள். காய்கறியை விரும்பித்தின்பவர்கள் இருக்கிறார்கள்; இப்படியாக இது போய்க்கொண்டேயிருக்கும்.

விவசாயத்திற்கு நிலத்தடி நீர் உபயோகப்படுத்துவது குறைந்தால் நிலத்தடி நீர்மட்டம் உயர்ந்து, பூமிக்குள் நீர் இருப்பு அதிகரித்து அப்பகுதிக்கு கீழே, மேலே உள்ள பகுதிகளும் குளிர்ச்சி பெறும். அத்துடன் ஆறு, ஏரி, குளம், குட்டைகளில் எப்பொழுதும் நீர் இருக்கும்படியாகச் செய்தல் அவசர அவசியமாகிறது. மேலும் தனி மனித உபயோகத்திற்கான சராசரி நீரின் அளவு குறைக்கும்படியாக அறிவியலின் மூலம் வழிகாட்டப்பட வேண்டும். (இது சம்மந்தமாக ஒரு வழிகாட்டுத் திட்ட அறிக்கை விரைவில் சமர்ப்பிக்கப்படும்.) மேற்கண்ட செயல்பாடுகளினால் தற்போது பூமியிலிருந்து தண்ணீர் வெளியே எடுக்கப்படுவதற்குப் பதிலாக அதன் உட்பகுதிக்கு நீர் சென்று கொண்டேயிருக்கும் நிலை ஏற்படுகிறது. இதனால் பூமியின் உட்புறம் குளிர்ச்சி அடைந்து எரிமலைகள் போன்றவற்றை குளிர்ச்சியாக்கி சற்று தூங்கச் செய்ய வாய்ப்பிருக்கலாம்.

இதன்மூலம் காடுகள், சமுதாயக் காடுகள், வீட்டுத் தோட்டங்கள் பெருமளவில் பெருக வேண்டும். எங்கேயும் பசுமையைக் கொண்டுவந்து தேவையான மழையைப் பெறவேண்டும். பூமியின் வாயுமண்டலம், வெளிப்புறம் குளிர்ச்சியடையும்போது, உட்புறமும் குளிர்ச்சியடையும்.

மக்கள் பெருங்கூட்டங்களாக, பெருநகரங்கள், நகரங்கள் என குறிப்பிட்ட இடங்களில் மட்டும் அதிகமாக வாழும் முறையில் மாறுதல் தேவை. இதனால் பூமியில் ஒரு குறிப்பிட்ட பகுதிகளில் அதிகப்படியான எடை, அதனால் பூமிக்கு மேற்புற கூடுதல் அழுத்தம் ஏற்பட்டு அப்பகுதிகளில் அதிக புவி ஈர்ப்பு தேவையாகி, மற்ற பகுதிகளில் மேல் நோக்கிய புவிஈர்ப்பு சற்றே குறையலாமோ! மேலும் அந்த மனித வாழும் பகுதிகளிலிருந்து அதிக நிலத்தடிநீர் வெளியேற்றப்பட்டு, பூமியின் சமநிலையில் சிறிய மாற்றம் இருந்து, அதனால் சில இடப்பாடுகள் இருக்கலாம்.

செயற்கை முறைகளைக் குறைத்து எவ்வளவு தூரம் இயற்கையாக வாழ முடியுமோ அந்த அளவை மேற்கொண்டு, சூரிய வெப்பத்தின் கொடும் வெப்பக்கதிர்களைத் தடுத்து தேவையான வெப்பத்தை மட்டுமே உள்ளே அனுப்பிக்கொண்டிருக்கிற ஓசோன் படலத்தில் நாலாபக்கமும் ஓட்டைகள் போட்டுவிடாதபடி பாதுகாப்பது அனைவரின் பொறுப்பாகிறது. அல்லாவிடில் இது கடலின் பனிப்பாறைகளை உருக்கி, கடல் மட்டத்தை உயர்த்தி, நிலப்பரப்புகளைக் குறைக்கும் பேராபத்தை விளைவித்துவிடும். இதைத்தான் குளோபல் வார்மிங் என்ற பெயரில் உலக நாடுகள் அச்சம் கொண்டு பேசி வருகின்றன. நாளைய உலகம் எப்படி இருக்கப்போகிறதென்று யாருக்கும் தெரியாது !

பூகம்பம், நில அதிர்வு, நில நடுக்கம், சுனாமி, புயல், கூறாவளி, கடும் வெப்பம், நீண்டகால பெருமழை, காலநிலை மாற்றம், கடல் மட்டம் உயருதல் போன்ற இயற்கைச் சீற்றங்களைக் குறைப்பதற்கு தனி மனிதனும் ஏதாவது செய்வதற்கு உடந்தையாக இருக்கவேண்டும்.

பூமி இயற்கை மற்றும் செயற்கை தொந்தரவுகளினால் ஏற்படும் அதன் உள் வலிகள் காரணமாகத் துவண்டு துடிக்கிறதோ! அப்போதைய நேரங்களில் மேலே இயற்கை சீற்றங்கள்

ஏற்படுகின்றனவோ என எண்ண வேண்டியிருக்கிறது. அல்லது ஏதோ பிளேட்டுகள் விலகுவது, மோதுவது பிறகு சரியாகப் பொருந்துவது போன்ற நிகழ்வுகள் நடப்பதாலா. அப்படியிருத்தாலும் இந்த பிளேட்டுகள் ஏன் நகர்கின்றன? யாரும் இயற்கைச் சீற்றங்கள் ஏற்படுவதற்கான தெளிவானக் காரணங்களை சரியாக கூறக் கேட்க வாய்ப்பில்லை. மேலே சொல்லப்பட்டவைகள் காரணமாக இருப்பினும், இல்லாவிடினும், வேறு காரணங்கள், கருத்துக்கள் அறியப்படாமல் இருப்பினும், இயற்கையோடு கை கோர்த்து வாழ்வதே இன்பம்.

இவற்றையெல்லாம்விட சராசரி தனிமனித சக்திக்கு சம்மந்தப்படாத, அப்பாற்பட்ட ஒன்றுள்ளது. அதாவது பல நாடுகள் பூமிக்கடியில் அடிக்கடி நடத்திக்கொண்டிருக்கும் எண்ணற்ற அணு சோதனைகளை நிறுத்தினாலே பூமிமாதா ஓரளவுக்காவது துன்பம் தருவதை குறைத்துக்கொள்வார்கள்!

சுனாமி போன்ற இயற்கை சீற்றங்களின்போது தற்காத்துக் கொள்ளும் முறைகள்

இயற்கைச் சீற்றங்களைத் தடுப்பதற்கு, நிச்சயமாக செயற்கையால் இயலாத நிலை மேலிடுவதால், அச்சமயங்களில் குறிப்பாகக் கடல் அலைகளின் ஆபத்துகளில் இருந்து சமாளித்துப் பாதுகாத்துக் கொள்ள சில வழிமுறைகள் இங்கே வருகின்றன; எனினும் அனைத்திலும் மிகப் பொருத்தமானச் செயல்முறைகளைத் தேர்ந்தெடுத்துக் கொள்வது மாண்பு.

1. கன, செவ்வக வடிவ பெரிய கருங்கற்களைக் கொண்ட கடற்கரை தடுப்புகள்

கடற்கரை ஓரங்களில் அலைகள் வந்து செல்லும் அதிகபட்ச தூரத்திற்கு சற்றுப் பின்னால் தேவையான தூரம் தள்ளி சுமார் 10x7x7

கடலின் பேரலைகள் தடுப்பு அரண்

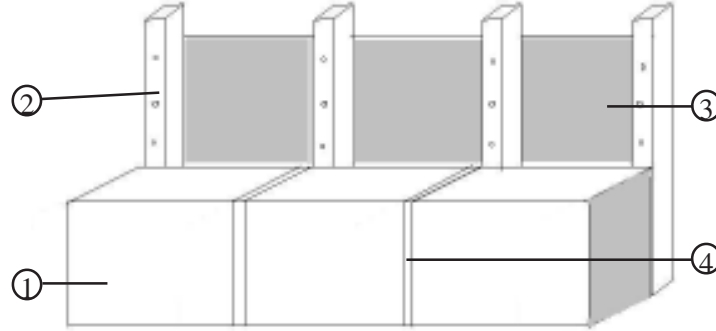

- | | |
|----------------------------|---|
| 1. பாறைக் கல் | 3. கணமான இரும்புப் பலகை |
| 2. இரும்பு/காங்கிரீட் தூண் | 4. பாறைக் கற்களுக்கிடையில் உள்ள இடைவெளி |

கன அடி அளவுள்ள செவ்வக வடிவிலானக் கருங்கற்களை, குடியிருப்புப் பகுதிகளுக்கு பின்புறம் வரிசையாக வைத்து தடுப்புச் சுவர்போல ஏற்படுத்தலாம். குறிப்பிட்ட நீளத்திற்கு பிறகு ஓர் இடைவெளி விட்டு அதன் வழியாக மழைநீர் கடலிலுருந்து ஏறிய சிறு வெள்ளம் போன்றவை கடலில் வந்து சேர்வதற்கு ஏதுவாக அமைக்க வேண்டும். கருங்கற்களால் ஆன தடுப்புச் சுவர்களுக்குப் பின்புறம், கற்களை ஒட்டி இருவரிசையில் சுமார் ஐந்து அடிக்கு ஒன்றாக மிக வலிமையான இரும்பு தூண்களை, கருங்கற்களுக்கு மேலே சுமார் ஐந்தாறு அடி உயரம் நீண்டு இருக்கும் வகையில் காங்கிரீட் கொண்டு நட வேண்டும். இந்த இரு வரிசை இரும்பு தூண்களுக்கிடையில் நல்ல மொத்தமுள்ள இரும்புத் தகடுகளைச் செருகி, போல்டுகள் கொண்டு பொருத்தப்பட வேண்டும். இத்தகடுகளின் உயரம் கருங்கற்களுக்கு மேல்மட்டத்தில் இருந்து, இரும்பு தூண்களின் நுனிவரை உள்ளதாக இருக்கும்.

பின்புற வரிசையில் இருக்கும் இரும்பு தூண்களுடன் சாய்தள தூண்களைப் பொருத்தி அவற்றையும் கான்கிரீட் கொண்டு பூமியில் உறுதியாக நிலைப்படுத்தி அந்த மொத்த அமைப்பை வலுப்படுத்த வேண்டும்.

இந்த செயல்பாடு சுனாமி, புயல், கூறாவளி, வேகமான பெரிய கடல் அலைகள், கடல் மட்ட திடீர் உயரம் போன்ற சமங்களில் அலைகளின் வேகத்தை தடுத்து நிறுத்தும் வலிமையானத் தடுப்பாக அமையும். தரைமட்டத்திற்கு சுமார் ஏழுஎட்டு அடி உயரத்தில் வரும் வேகமான அலைகள் கருங்கற்கள் தடுப்பில் மோதி வலுவிழந்து போகும். கருங்கல் தடுப்பின் உயரத்தை விட கூடுதலாக எழும்பி வரும் பெரிய சுனாமி பேரலைகள் போன்றவற்றின் கீழ் வேகத்தை கருங்கற்களும், மேல் வேகத்தை இரும்பு தூண்களுக்கிடையில் செருகப்பட்டுப் பொருத்தப்பட்டிருக்கும் வலிமையான இரும்பு தகடுகளும் தடுத்து வலுவிழக்க செய்துவிடும்.

இதன் மூலம் கடற்கரையில் இருந்து ஒரு மைல் தூர அளவில் ஒட்டி வாழும் மக்களுக்கு ஏற்படும் பாதிப்புகள் நிரந்தரமாக இல்லாமல் ஆகிவிடுகிறது. மேலும் இந்த கருங்கல் தடுப்புகள் வரிசையாக வைக்கப்பட்டுள்ளதால், அது கடற்கரையோர பாதுகாப்பான நடைபாதையாக, பொழுதுபோக்கிற்கு உட்காரும் இடமாக, வலை போன்ற மீன்பிடிப்பு பொருட்கள் மற்றும் மீன் போன்றவற்றை காய வைக்க உதவும். அத்துடன் தீவிரவாதம், போர் மற்றும் கடத்தல் போன்ற சமயங்களில் அரசு காவல் படைகள் இதர இலாகாவின் அங்கு ஒளிந்திருந்து கடல் வழியாக வரும் எதிரிகளைத் தாக்குவதற்கு நடவடிக்கை எடுப்பதற்கு உதவியாக இருக்கும்.

இந்த தடுப்பு பாறை கற்கள் பூமி உள்ளவரையில் அங்கே நிரந்தரமாக இருந்து, எக்காலத்திலும் சேதமாகாத ஒரு நிலையான தடுப்பாக அமைந்து விடுகிறது. அதையொட்டி பின்புறம் அமைக்கப்படும் இரும்பு தூண்கள் அதில் பொருத்தப்பட்டுள்ள இரும்பு

தகடுகளும் நன்றாக பராமரிக்கப்பட்டு வரும் நிலையில், நீண்ட காலத்திற்கு இருப்பதோடு, அவைகளுக்கு ஏதேனும் பாதிப்பு ஏற்பட்டாலும் எளிதாக சரி செய்து விடலாம். அதேபோல் கருங்கற்களை மிகப்பெரிய வலிமையான இயற்கைச் சீற்றங்கள், ஒருவேளை இலேசாக இடம் மாற்றி நகர்த்திவிட்டாலும் அதிக செலவுகளின்றி அவற்றை பழைய நிலைக்கு அதன் வரிசையில் வைத்துவிட முடியும்.

ஆனால், தற்போது சிலரால் சிபாரிசு செய்யப்பட்டு நடைமுறைப்படுத்தப்பட்டு வரும் மணல் தடுப்புகள், கடற்கரையோர செங்கல், கான்கிரீட் தடுப்புச் சுவர்கள் ஆகியவை மேற்சொன்ன முறைக்கு ஈடாக முடியாது. மணல் தடுப்புகள் பெரும் காற்றுகளினால் பறக்கடிக்கப்பட்டு மக்கள் வாழும் பகுதிகளுக்கு செல்லும் பட்சத்தில் பொது மக்களுக்கு பல விதங்களிலும் பெரும் இன்னல் ஏற்படும் அல்லது அம்மணல் கடல்பக்கம் சென்றாலும் கடலின் கரைபகுதி மட்டம் குறைந்து போகும். மேலும் காற்று, மழைகள் போன்றவற்றால் நாளடைவில் மணல் கரைந்து உயரம் குறைந்து சில வருடங்களில் காணாமல் போய், உண்டாக்கப்பட்டப் பயன்பாட்டிற்கு உகந்தது இல்லாமல் ஆகிவிடலாம். இந்த மண் தடுப்புகளுக்கான மண்ணை கடலிலிருந்து தோண்டி எடுத்து அமைக்கப்பட்டு, முன் கடல் பகுதி ஆழமாக்கப்படும் நன்மை இதில் இருப்பது உண்மைதான். இருப்பினும் இதே மண் மீண்டும் ஆண்டுகளின் போக்கில் மெல்ல மெல்ல கடலுக்குள் போய் மீண்டும் ஆழத்தை குறைக்கும் சாத்தியமுள்ளது. அதோடு மட்டுமின்றி கடலுக்கு எதிர்புறம் உள்ள மக்கள் வாழும் பகுதிகளில், மணல் காற்றுகளினால் மண் மேடு உண்டாகி, வாழும் சூழ்நிலைகளுக்கு இடைஞ்சல் ஏற்பட வாய்ப்புள்ளது.

அடுத்ததாக, தக்க சிமெண்ட், கான்கிரீட் கொண்டு அமைக்கப்படும் கடற்கரையோரத் தடுப்புச்சுவர்கள் வலிமையாக இருப்பினும், காலப்போக்கில் அரிக்கப்பட்டு வலுவிழந்துவிடும்

வாய்ப்புள்ளது. மேலும் வலுவான பெரிய இயற்கை சீற்றங்களினால் இவைகள் சேதமுற்றுப் போனால், அப்போது பயனற்று போகும். அத்துடன் அவைகளை அப்புறப்படுத்திவிட்டு புதிய தடுப்புச் சுவர்களை திரும்பவும் ஏற்படுத்த வேண்டியதிருக்கும். எனவே இந்த வகை சுவர் தடுப்புகள் பெரும் செலவில் செய்யப்பட்டாலும் பல நூறாண்டுகள் உழைப்பது சாத்தியமற்றது.

அதே வேளையில் கருங்கற்களில் ஆன தடுப்புச் சுவர் இந்த யுகம் உள்ள வரையில் அங்கேயே இருக்கும். அதன் பின்புறம் அமைக்கப்படும் இரும்பு தடுப்புச்சுவரும் நீண்ட காலத்திற்கு உழைக்கக் கூடியதே. அவ்வப்பொழுது அதில் ஏற்படும் பழுதுகளை அங்கேயே வைத்து சரிசெய்து கொள்ள முடியும்; வீணாகிப் போன, சேதமுற்றவைகளை அவ்விடங்களிலேயே மாற்றிக் கொள்ளலாம். பல ஆண்டுகளுக்குப் பிறகு முழுவதுமாக அரித்துப் போனாலும் அவற்றை பழைய இரும்பு விலைக்கு கொடுத்து அத்துடன் இன்னும் ஒரு மடங்கு செலவு செய்து புதிய தடுப்புச் சுவர்களை உண்டாக்க இயலும். இந்த வகை இரும்பு தடுப்புச்சுவர்களுக்கு அவ்வப்போது பெயிண்ட் செய்து பராமரித்து வந்தால் அழிவு ஏற்பட வாய்ப்பில்லை.

உலகத்தில் இரும்புகளாலான பல பெரும் பாலங்கள் மற்றும் ஈஃபின் கோபுரம் போன்றவை எக்காலத்திலும் உழைத்து கொண்டிருப்பதற்கு, அவைகளுக்குச் செய்யப்படும் பராமரிப்புகளும் குறிப்பாக அவற்றிற்கு முக்கியமாக பெயிண்டிங் செய்யப்படுவதுமே எனில் வியப்பில்லை.

இவ்வமைப்பின் நிர்மானம் செய்ய ஆகும் செலவு, மண் தடுப்பு சுவர், கல் தடுப்பு சுவர் ஆகியவற்றை விட சற்றுக் கூடுதலாக இருப்பினும், அது பல்லாயிரம் ஆண்டுகளுக்குப் பயனுள்ளதாக இருப்பதால், இது ஒரு மிகச் சரியான செயலாகும்!

2. எதிர்கால கடலோரக் கட்டிடங்கள்

குடியிருப்புகள், வியாபார நிறுவனங்கள் முதலியவற்றை, கடலிலிருந்து சுமார் ஒரு கி.மீ. தூரத்திற்குள் கட்டப்படுவது இனிமேல் தடைசெய்யப்பட வேண்டும். தவிர்க்க முடியாதக் காரணங்களால் அத்தூரங்களுக்குள் கட்ட வேண்டிய கட்டாயமிருப்பின், தரைதளத்தில் வாழ்மிடங்கள் கட்டப்படக் கூடாது. தரைதளத்தை மிக வலிமையானக் கான்கிரீட் தூண்களுடன், திறந்த நிலையில் அமைத்து அதன் மேலே அதிகபட்சமாக மூன்று தளங்களுக்கு மிகாமல் கட்டப்படுவது உகந்தது; இந்த மூன்று தளங்களில் குடியிருப்புகள் மற்றும் வியாபாரம் நடத்துவதற்கு அனுமதிக்கலாம்.

இயற்கைச் சீற்றங்களின்போது அதிகபட்சமாக, கடல் அலைகள் தரை மட்டத்தில் இருந்து சுமார் பத்து அடி உயரத்திலேயே தாக்குவதால் இம்முறையில் பாதிப்பு, உயிரிழப்பு தவிர்க்கப்படுகிறது. மேலும் கடல் நீர் உட்புகுந்தாலும், கட்டிடங்களின் தரை தளத்தில் உள்ள திறந்த பகுதிகளின் வழியாக சென்று வர ஏதுவாகிவிடும். இக்கட்டிடங்கள் உயர்தர கான்கிரீட் கொண்டு மிக வலிமையாகக் கட்டப்படுதல் அவசியம். கீழே உள்ள திறந்த தரைத்தளப் பகுதியை வழக்கம்போல வாகனங்கள் நிறுத்துவதற்கு, மீனவர்கள் எனில் மீன்பிடி உபகரணங்களை வைத்துக் கொள்வதற்கு பயன்படுத்திக் கொள்ளலாம். இனி வருங்காலங்களில் கடலோரங்களில் உள்ள தரைத்தளக் குடியிருப்புகளில் நிம்மதியாக உறங்குவது இயலாது என்பது அனுபவ உண்மையாகிறது. இருப்பினும், துரதிருஷ்டவசமாக இப்போதும் கடலுக்கு ஒரு கிலோ மீட்டர் தூரத்திற்குள் மீனவர்களுக்கு தரைதளத்தில் வீடுகள் கட்டுவது வருத்தத்தை அளிக்கிறது.

ஏற்கெனவே பல நகரங்களில், இயற்கைச் சீற்ற ஆபத்து இல்லாத நிலையில் கூட, தரைத்தளத்தை வாகனங்களுக்காக ஒதுக்கி அதன் மேலே பல மாடிகள் கட்டப்பட்டு மக்கள் வாழ்ந்து வருவதைக் கூட இவர்கள் கவனியாமல் இப்படி செயல்படுவது ஏற்படையதன்று.

3. உருளை வழவிலான பெரிய பொதுக் கட்டிடங்கள்

கீழ்த்தளத்தில் தண்ணீர் புக முடியாத கதவுகளுடன் கூடிய, சிறிய அளவிலான மீன்பிடி மற்றும் இதர சாமான்கள் வைக்கும் தனித்தனி அறை கொண்டவாறு சிறப்பு முறையில் இக்கட்டிடத்தை உருவாக்குதல் அவசியமாகிறது. மேல்தளங்களில் அவசர காலங்களின்போது பொதுமக்கள் குறிப்பாக மீனவர் குடும்பங்கள் தங்குவதற்கு உரிய அனைத்து வசதிகளும் அமைக்க வேண்டும்; இது சனாமி, புயல், கடல் மட்டம் உயர்தல், தீ போன்ற சமயங்களில் நன்கு பயன்படும். இப்பொழுது நடைமுறையில் உள்ள இவ்வகை உருளை வழவிலான புயல் தடுப்பு அவசர கால கட்டிடங்களிலும் இவ்வகை மாற்றங்களைச் செய்து கொண்டால் அதிகப் பயனுடையதாக இருக்கும்.

4. எதிர்காலத் தேவைகள்

நீண்ட வலிமையான வேர்கள் கொண்ட எல்லா கால நிலைகளிலும் வளரக்கூடிய, கடலோரத்திற்குத் தகுந்த தாவரங்களைக் கொண்ட அடர்ந்த காடுகளை, கடற்கரையோரம் முழுவதும் ஏற்படுத்த வேண்டும். கடற்கரையோர மக்களுக்கு மிக அத்தியாவசியமான குறைந்த அளவிலானப் பொருட்களை மட்டும் வைத்துக் கொண்டு, எளிதாக வாழும் இயற்கை வாழ்க்கை முறையைக் கற்றுத் தர வேண்டும்.

கடலோரம் வாழும் மக்களுக்கு குறிப்பாகக் குழந்தைகளுக்கு, இயற்கைச் சீற்றங்களை எப்படி சமாளிப்பது என சொல்லிக் கொடுக்க வேண்டியது அவசியம்; அது பிற்கால வலிமையான மனநிலை உள்ள சந்ததியினரை உருவாக்கித் தரும். அவர்களுக்கு, அப்படியான நேரங்களில் தப்பித்துக் கொள்வதற்கு பாதுகாப்பு சாதனங்கள் வழங்கப்பட்டு அவைகளை எப்படி உபயோகப்படுத்த வேண்டும் என ஆண்டிற்கொருமுறை திரும்பத் திரும்ப வகுப்புகள் நடத்தப்படலாம்.

அவர்களின் விலை உயர்ந்த பொருட்களை காப்பீடு செய்வதற்கு தங்க, வெள்ளி நகைகள், பாத்திரங்கள் அதிக பணம் போன்றவற்றை பாங்க் லாக்கர்கள் மற்றும் கணக்குகளில் வைக்கும் முறை ஆகியவைகளை ஏற்படுத்தித் தர வேண்டும். மிக அதிகத் துணிகள் இல்லாமல், குறைந்த அளவு துணிகளைக் கொண்டு எளிதான, வசதியான அதே நேரம் நமது கலாச்சாரத்திற்கு உகந்த ஆடைகளை அணியும் வழக்கம் ஏற்பட்டு ஆபத்து காலங்களில் பாதுகாப்பான இடங்களுக்கு வேகமாகச் செல்லும்படியாக இருக்குமாறு அமைக்க வேண்டும். ஏனெனில் அதிக அளவு துணிகள் கொண்ட ஆடைகள், ஆபத்துக் காலங்களில் வேகமாகத் தப்பித்துச் செல்வதற்கு இடையூறாக இருப்பது, பல இடங்களில் நிரூபிக்கப்பட்டுள்ளது.

அடுத்ததாக வீடுகளில் உணவு தயாரிப்பதற்குத் தேவைப்படும் பொருட்களை நீண்ட நாட்களுக்கு வரும் வகையில் சேமிக்கக் கூடாது. மிகக் குறுகியக் காலத்திற்குள்ளேயே செலவாகும் நிலையில் உணவின் மூலப்பொருட்களை அப்பகுதி வீடுகளில் பராமரிப்பது நன்று. மேலும் கால்நடை வளர்ப்பு தொழிலகங்கள் போன்றவற்றை கடற்கரை பகுதிகளில் செய்வது இனி உகந்தது அல்ல.

குறிப்பு : இத்திட்டம் மாண்புமிகு இந்திய ஜனாதிபதி அவர்கள், மாண்புமிகு தமிழக முதல்வர் அவர்கள் ஆகியோருக்கு அனுப்பப்பட்டுள்ளது. இது சார்பாக தமிழக அரசு பொதுப்பணித் துறையில் இருந்து தக்க பதில் பெறப்பட்டுள்ளது. (26.12.2004 சனாமி வரை தமிழ்நாடு நாகப்பட்டினம் கடற்கரைக்கு அருகில் உள்ள குடியிருப்புப் பகுதியில் வசித்து வந்தபோது, இந்நூலாசிரியர் மற்றும் அவரது தாயார் அன்று ஏற்பட்ட சனாமியால் உயிர் மற்றும் சில உடமைகளைத் தவிர மற்ற அனைத்தையும் இழந்தவர்கள் என்பது இவ்வேளையில் குறிப்பிடத் தகுந்தது)

நளினமிகு ஆலோசனைகள்

1. நவீன சுயம்வரம்

இன்றைய மனித வாழ்க்கையைச் சார்ந்த சமுதாயத்தின் முக்கிய அங்கமான குடும்பங்களை உருவாக்குவது திருமணங்களாகும். இத்திருமணங்களை எளிதாக நடத்துவதற்கு, நடத்துவதில் பொதுமக்களுக்கு சேவை செய்வதற்கு ஒரு நல்ல புதிய திட்டத்தை கீழ்வருமாறு அரசு அமுல்படுத்தினால் வருங்கால சமுதாயம் மிகுந்த பயனைப்பெறும். நிலைத்துநிற்கும் மகிழ்ச்சி கிடைத்து அரசுக்கு குடிமக்கள் நன்றிகடன் பட்டதாக அமையும்.

பண்டைய நடைமுறைகள்

முன் காலத்தில் தமிழ் நாட்டிலும் வேறு சில பகுதிகளிலும் குடவோலைச் சீட்டு தேர்தல்முறை, சுயம்வரம் மூலமாக துணையைத் தெரிவு செய்வது போன்றவை இருந்து வந்துள்ளன. இளைஞர், இளைஞிகள் தங்கள் வாழ்க்கைத் துணையைத் தேர்ந்தெடுப்பதற்கு அந்நாளைய அரசுகளே சுயம்வரம் நடத்தியதாக அறிகிறோம். பல பழைய ஏற்பாடுகள், நிகழ்வுகள் இன்றைக்கும் நல்ல பலனளிக்கக் கூடியதாக உள்ளன. குடவோலைச் சீட்டு முறையே தற்கால வாக்குச்சீட்டு முறையாக நடைமுறையில் உள்ளது. தற்சமயம் இந்தியா அம்முறையை மாற்றம் செய்து மின்னணு வாக்கு இயந்திரங்களைப் பயன்படுத்துகிறபோதிலும் இந்தியாவைவிட பலமடங்கு முன்னேற்றம் கண்டுள்ள பல வளர்ந்த நாடுகள் இன்னமும் வாக்குச்சீட்டு முறையையே பயன்படுத்துகின்றன.

இன்றைக்கு உலகில் உள்ள பெரும்பகுதி விடயங்கள் நமது முன்னோர்களால் தரப்பட்டவைதானே! அது சம்மந்தமாக இன்றைய மனிதர்களுக்கு பெரிய வேலைகள் ஒன்றும் இருக்கவில்லை. நம்மில் மிகமிகச் சிலரைத்தவிர மற்ற அனைவருக்கும் அன்றாடம் ஏதேதோ வேலைகள் செய்வது, சாப்பிடுவது, தொலைகாட்சி பார்ப்பது, வெட்டியாகப் பேசுவது, போதை போடுவது, தூங்குவது ஆகிய அவ்வளவுதான் என்றாகியிருக்கிறது. அதனூடே வாழ்க்கை மெல்லமெல்ல கழிந்து வயதாகிப்போனப்பிறகு இறந்துவிடலாம்.

இன்றுள்ளவர்கள் வேறு எதற்காகவும் எதையும் உலகுக்கு வழங்கவேண்டிய அவசியமில்லாமல், ஏற்கெனவே இருந்துவிட்டு போனவர்கள் அடிப்படை அனைத்தையும் கண்டுபிடித்து உருவாக்கிக் கொடுத்துவிட்டுப் போய்விட்டார்கள். இதில் அனைத்தும் அடக்கமாகிப் போய்விட்டது. இப்போதுள்ளவர்களின் கண்டுபிடிப்புகள், உருவாக்கங்கள் பெரும்பாலும் முந்தைய உருவாக்கங்களின்மீது கூடுதல் வளர்ச்சி பற்றியதாகத்தான் இருக்கஇயலும்.

முன் காலத்தில் நடந்துவந்த முறைகளுள் ஒன்றில் தேவையான மாற்றங்களைக் கொடுத்து இன்றையச் சூழ்நிலையில் அதை எவ்வாறு வெற்றிகரமாகச் செய்ய முடியுமென்று ஆராய்ந்து இப்பகுதி வார்க்கப்பட்டுள்ளது.

சுயம்வரத்தை அரசே நடத்துதல்

இப்பகுதியில் சுயம்வரத்தை ஒரு நவீன முறையில் எங்ஙனம் மிகச்சிறப்பாகச் செயல்படுத்த முடியுமெனக் கூறப்படுகிறது. மற்றப் பலத்துறைகள், பிரிவுகளுக்கு அரசு அலுவலகங்கள் அமைத்து செயல்படுவதுபோல சுயம்வரம் நடத்துவதற்கும் மாநில சமூக நலத்துறையின் கீழ் அரசு ஒருபிரிவை ஏற்படுத்தி ஆரம்பத்தில் மாவட்ட தலைநகரங்களில் மட்டும் அலுவலகங்கள் மற்றும் ஊழியர்களைக் கொண்டு நடத்தலாம்.

திருமண ஏற்பாடுகள் சம்மந்தமாக பல தனியார் அமைப்புகள் இப்போது பல இடங்களில் செயல்பட்டுவருகின்றன. சிலர் சேசையாகவும், பலர் சம்பாத்தியக் கேந்திரமாகவும் வைத்து நடத்தி வருகிறார்கள். மேலும் பொய், ஏமாற்று, கால விரயம், சரியானப் பொருத்தம் கிடைக்காமை போன்ற பல எதிர்விளைவுகள் அங்கு நிறைய விழுகின்றன.

எனவே, பொதுமக்களின் மிக முக்கிய சேவைகளுள் ஒன்றாக இதைக்கருதி, அரசு தாமே நடத்தினால் பல பிரச்சினைகள் தீரும் வாய்ப்பு உள்ளது. அரசே நடத்தும்போது பொய், ஏமாற்று, வீண் செலவு செய்வது, அதிகமாக வீணாக அலைவது போன்றவை நிச்சயமாகக் குறைந்துபோகும். அரசுத்துறை ஏற்று நடத்தினால் ஏமாற்றுப் பேர்வழிகள் குறைந்து மறைந்து போவார்கள். அதை மீறியும் தவறிழைக்கும் நபர்கள் தண்டிக்கப்படுவது எளிதாகிவிடும்.

மேற்படி செயல்பாட்டிற்கானப் பிரிவு ஒன்றை ஒவ்வொரு மாவட்டத் தலைநகரங்களிலும் ஏற்படுத்தி, மாநில சமூக நலத்துறையின்கீழ் கொண்டு வரலாம். விண்ணப்ப தாரர்களாகிய பொதுமக்கள் இதற்குரிய மாவட்டத் தலைமை அலுவலகத்தில் ஒருசிறு கட்டணத்துடன் விண்ணப்பத்தினைப் பெற்று பூர்த்தி செய்து மணமகன் /மணமகள் புகைப்படம் ஒட்டி, ஒருமாத கால அவகாசத்திற்குள் மீண்டும் அதே அலுவலகத்தில் கொடுக்க வேண்டும். அதை அவ்வலுவலக ஊழியர் பெற்றுக்கொண்டு அதைப்பதிவு செய்து, அதற்கு அத்தாட்சியாக பதிவுஎண் கொண்ட கார்டை விண்ணப்பதாரரிடம் வழங்கவேண்டும்.

விண்ணப்பதாரரோ அல்லது அவரது சம்மந்தப்பட்டவரோ விண்ணப்பம் வாங்குவதற்கு, பூர்த்தி செய்த விண்ணப்பத்தை அலுவலகத்தில் கொடுப்பதற்கு அனுமதிக்கப்பட வேண்டும். விண்ணப்பத்தில் விண்ணப்பதாரர் கையொப்பம், பெற்றோரில் ஒருவர்

கையொப்பம் மற்றும் உறவினர் நண்பர், ஒருவரின் சாட்சி கையொப்பம் பெறுமாறு அமைக்க வேண்டும்.

விண்ணப்பத்தின் மாதிரி வடிவம் ஒன்று இங்கு இணைக்கப் பட்டுள்ளது. அம்மாதிரியோ அல்லது வேறு முறையிலோ விண்ணப்பத்தினை வழங்கலாம்.

நவீன சுயம்வர விண்ணப்பப் படிவம்

வரிசை எண் : பதிவு எண் :

பதிவுக்கட்டணம் ரூ : தேதி :

விண்ணப்பதாரரின் பெயர் :

பிறந்த தேதி, வயது :

கல்வித் தகுதி :

இதர தகுதிகள் :

வேலை / தொழில் :

மாத வருமானம் : ரூ

திருமண தனிவிபரம் : திருமணமாகாதவர் /
விவாகரத்தானவர் / கணவன் /
மனைவி இறந்தவர். (சரியானதை டிக்
செய்யவும்)

உயரம், எடை, நிறம் :

உடல், மனம் : குறை / ஊனம் / இருந்தால் விபரம்
தரவும்

மதம், ஜாதி, உட்பிரிவு :

துணையாளர் தேர்வுக்கு விரும்பும்

மதம், ஜாதி, உட்பிரிவு : அதே மதம் / சாதி பிரிவு / உட்பிரிவுகள்
சம்மதம் / ஜாதி, மத பேதமில்லை.
(சரியானது விபரம் கொடுக்கவும்)

நிரந்தர முகவரி :

பெற்றோர்கள், உடன் பிறந்தவர்கள்

பற்றிய முழு விபரம் :

:

குடும்ப மொத்த சொத்தில்

விண்ணப்பதாரரின் பங்கு :

(விரும்பமிருந்தால் மட்டும் தெரிவிக்கவும்)

குடும்ப பொருளாதார நிலை : மேல் பிரிவினர் / மேல் நடுத்தரம் /
நடுத்தரம் / கீழ் நடுத்தரம் / கடைநிலை

குடும்ப மொத்த மதிப்பு : 25 லட்சத்திற்கு மேல்/15-25 லட்சம்/
10-15 லட்சம்/5-10 லட்சம்/5 லட்சத்திற்கு
கீழ் (தோராயமாக தகுதி நிலைக்காக
மட்டும்)

சான்று

மேற்கூறிய தகவல்கள் அனைத்தும் உண்மை எனவும்,
திருமணத்திற்கு முன், பின் தவறானத் தகவல் என ஏதேனும் நிரூபணம்
செய்யப்பட்டால் காவல்துறை நடவடிக்கைக்கு உட்படுவது அறிந்தும்,
வரதட்சணை வாங்க மாட்டோம் எனவும் நாங்கள் அனைவரும்
கூட்டாக உறுதியளிக்கிறோம்.

சாட்சி

பெற்றோர்

விண்ணப்பதாரர்

இடம் :

தேதி :

(அலுவலக உபயோகத்திற்கு மட்டும்)

வாரந்தோறும் அரசு சுயம்வரம்

பூர்த்தி செய்து கீடைக்கப்பெற்ற விண்ணப்பங்களின் எண்ணிக்கை அடிப்படையில் மாவட்ட நவீன சுயம்வர அலுவலர் அதிகாரி போன்றோர் தலைமையில் மாவட்டத் தலைநகரில் இலவசமாக இடம் கீடைக்கும் பள்ளி ஒன்றில் வாரந்தோறும் கீழ்வருமாறு சுயம்வரம் நடத்தலாம்.

சுழற்சிமுறையில் அங்குள்ள கல்விக்வடங்கள் இடம் வழங்குவதற்கு அரசு பணிக்கலாம். இங்கே சொல்லப்படப்போவதில் புதுமை என்னவெனில், அங்கு கூடியிருப்போருக்கு (பொதுமக்கள்) முன்னால் விண்ணப்பதாரரின் விவரங்களுடன் ஒவ்வொருவராக அரங்கேற்றம் செய்யலாம். அதாவது மேடையில் தோன்றி தங்களைப்பற்றிய சிறுவிபரம் சொல்வது மட்டுமே நடைபெறும், அல்லது பெற்றோர், காப்பாளர் விண்ணப்பதாரரைப்பற்றி மேடையில் தகவல்களைச் சொல்வார்கள்.

அதன் அடிப்படையில் பொருத்தமானவர்களைத் தேர்ந்தெடுக்க, கூடியிருப்போர், விரும்புகிற விண்ணப்பதாரர்களின் முகவரி, பதிவு எண் மற்றும் தகவல்களைத் தெரிந்துகொண்டு விருப்பப்பட்டவர்களை, சொந்தமுறையில், முயற்சியில் விசாரித்து தேர்வு செய்துகொள்ள வேண்டும். அவர்கள் விருப்பப்படி பதிவு அலுவலக திருமணம், கோயில்கள் / சொந்த ஏற்பாடு திருமண மண்டபங்கள் போன்றவற்றில் திருமணம் நடத்திக்கொள்ளவேண்டும்.

ஒவ்வொரு ஞாயிற்றுக்கிழமையும் காலை 9.00 மணி முதல் பிற்பகல் 1.30 வரை சுமார் ஐம்பது பெண்கள் மேடையேற்றம் நடத்தலாம். பிற்பகல் 2.30 மணி முதல் மாலை 6.30 மணி வரை சுமார் ஐம்பது ஆண்களுக்கு அரங்கேற்றம் வைக்கலாம். ஒவ்வொருவருக்கும் ஐந்து நிமிடம் மிகாமல் மேடையிலிருப்பதற்கு அவகாசம் கொடுத்து அவருடைய விண்ணப்பத்தை, **மின்சார நிழற்பட பெரிதாக்கும் புராஜக்டர்** மூலம் திரையில் பெரிதாக்கி, கூடியுள்ளோர் தகவல்களைக் குறித்துக்கொள்ள ஏற்பாடு செய்யலாம்.

அன்றைய தினமே திருமண ஒப்பந்தம், முடிவு செய்து கொண்டவர்கள் போக, மற்றவர்கள் பின்னர் தீர்விசாரித்து முடிவு செய்துகொள்ளலாம். முன்காலத்தில் மக்கள்தொகை குறைவாகவும், மக்கள் நேர்மையாகவும் இருந்ததுடன், பொருளாதார ஏற்றத்தாழ்வுகளில் இன்றைய அளவிற்கு வித்தியாச பேதமில்லாமையினாலும் சுயம்வர நாளிலேயே திருமணத்தை செய்துகொள்ள முடிந்தது.

தமிழ்நாட்டின் விருதுநகர் நகரில் ஆண்டிற்கொருமுறை அங்கு நடைபெறும் திருவிழாவில் திருமணத்திற்கு தயாராக உள்ள பெண்களை அலங்காரம் செய்து ஒவ்வொரு வீட்டின் வாசல் பகுதியில் அன்றைக்கு உட்கார வைத்திருப்பதாகவும், அதை பொதுமக்கள் பார்த்து பின்னர் தேர்வு செய்து கொள்ளவும் வழிவகை செய்யப்பட்டுள்ளதாக அறியமுடிகிறது. எனவே இதையொட்டிய முறைகள் முன்னரே வழக்கத்தில் இருந்திருப்பது இருந்து வருவது சிறப்பிற்குரியது.

மேற்படி முறையில் சபையேறும் விண்ணப்பதாரரை தேவைப்படுவோர் சில கேள்விகள் கேட்க அனுமதிக்கப்படலாம். இதற்கு விண்ணப்பத்தாரர் பதில் சொல்ல வேண்டுமென்பது கட்டாயமல்ல. ஏனெனில் பெண்கள் பலருக்கு மேடையில் பதில் சொல்வது சிரமாயிருக்கலாம்.

நிகழ்ச்சி நாளன்று விண்ணப்பதாரர்களில் ஆண்கள் ஐம்பது, பெண்கள் ஐம்பது ஆக மொத்தம் நூறு பேரும், அவர்களுடன் அனுமதிக்கப்பட்டவர்கள் ஒரு விண்ணப்பதாரருக்கு இருவர் வீதம் நூறு பேருக்கு மொத்தம் இருநூறு ஆகிறது. இதுபோக பதிவுக்கார்டு மூலமாக மணமக்களைத் தெரிந்தெடுக்க அழைக்கப்படும் அனுமதிக்கப்பட்ட பார்வையாளர்கள் இருநூற்றைம்பது பேர், அலுவலக அதிகாரிகள், ஊழியர்கள், காவல்துறையினர், மேடை மின்சாதன ஊழியர்கள், பத்திரிக்கைத்துறையினர் என ஐம்பது பேர், ஆக அனைத்தும் சேர்ந்து ஆகக்கூடுதல் அறுநூறு நபர்களுக்கு இருக்கைகள் உள்ள இடமாக இருத்தல் நலம்.

மேடைத்தோன்றல்களுக்கு, பதிவின் மூப்பு வரிசைக்கிரமத்தில் விண்ணப்பதாரருக்குத் தகவல் தெரிவிக்கப்பட்டு, **அராங்கேற்ற வரிசை** எண் முன்னரே தெரிவிக்கப்படலாம். தபால்மூலம் அழைக்கப்பட்ட விண்ணப்பதாரர்கள், மற்றவர்கள் நிகழ்ச்சி நாளான ஞாயிறு காலை 9.00 மணிக்குள் தாங்கள் பங்கெடுக்க வந்திருப்பதை தெரிவித்து பிரத்தியேக ரிஜிஸ்டரில் கையெழுத்து போடுமாறு வகை செய்தல் வேண்டும்.

நிகழ்ச்சி ஆரம்பமாகியதும், வந்திருப்பவர்களை வரிசைக்கிரமாக அழைத்து அவர் பெயர், கல்வி, வேலை மற்ற தகவல்களை சபையோர் முன்னர் கூறவேண்டும். சாதீப் பெயரைக்கூறுவதில் தவறில்லை. சாதியைச் சொல்லாவிடில் இந்நிகழ்ச்சி ஏற்பாடு அனைத்தும் தோல்வியிலேயே முடியும். ஏனெனில் இன்றும் எங்கேயும் சாதிகள் ஒழியவில்லை. மேலும் அரசே சாதியை நிர்நயம் செய்து சாதீச்சான்றிதழ்கள் வழங்கி வருகிறது.

விண்ணப்பதாரரின் பெயர், பிறந்த தேதி, வயது, கல்வித்தகுதி, இதரத்தகுதிகள், வேலை / தொழில், மாத வருமானம், ஜாதி, மதம்,

முகவரி, பெற்றோர், வேலை / தொழில், உடன் பிறந்தோர், விருப்பமிருப்பின் சொத்து பற்றிய தகவல்களை வரிசையாகக் கொண்ட விண்ணப்பம் அமைக்கலாம்.

இத்துறையின் மாவட்ட அலுவலகங்கள் சனி மற்றும் ஞாயிற்றுக்கிழமைகளில் பணியாற்றுவதால் இவர்களுக்கு சனி, ஞாயிற்றுக்கிழமைகளுக்குப் பதிலாக வியாழன், வெள்ளிக்கிழமை களை விடுமுறையாக அறிவிக்கலாம்.

பொதுமக்களின் வசதிக்காக மேற்படி விண்ணப்பம் பெறுவது, பூர்த்தி செய்துகொடுப்பது போன்றவற்றை செய்வதற்கு தாலுகா அலுவலகங்களிலும் செய்வதற்கு வழி செய்யலாம். சம்மந்தப்பட்ட அதற்கென ஒதுக்கப்பட்ட தாலுகா அலுவலகத்து ஊழியர் மாவட்ட சுயம்வர அலுவலகத்திற்கு அவற்றை அனுப்பிவைக்கலாம்.

இவ்வாறாக மாதத்தில் வரிசையான நான்கு ஞாயிற்றுக் கிழமைகளில் குடும்ப தனிநபர் வருமான அடிப்படையில் நடத்தலாம். முதல் ஞாயிறு ரூ.2500/- வரை மாதவருமானம், இரண்டாம் ஞாயிறு ரூ.5000/- வரையும், மூன்றாம் ஞாயிறு ரூ.10000/- வரையும் நான்காம் ஞாயிறு ரூ.10000/-க்கு மேல் உள்ளவர்களுக்காகவும் நடத்துவது பயனுள்ளதாக அமையும். இந்தத் தொகை அளவை ஒருசில ஆண்டுகளுக்கொருமுறை மாற்றி அமைக்க வேண்டியிருக்கும்.

பெரும் வசதிபடைத்தவர்களுக்காக இதை நடத்த வேண்டியதில்லை. அவ்வாறு நடத்தப்பட்டாலும் பொய் கௌரவம் கருதி பங்கெடுத்துக்கொள்ள அவர்கள் வரமாட்டார்கள். பிற்காலங்களில் இவர்களுக்கும் சேர்த்து நடத்தப்பெறும் சூழ்நிலையும், மாவட்டத் தலைநகரங்கள் போக தாலுகா தலைநகரங்களில் கூட இச்சேவை வரக்கூடிய சாத்தியக்கூறுகள் உள்ளன.

ஆரம்பத்தில் எதுவும் சிரமம் என்பது போல் இதுவும் முதலில் வரவேற்பை பெறாமல் போனாலும், வெகு சீக்கிரத்தில் மக்களிடம் நல்ல ஆதரவைப் பெற்று விடும்.

இதில் பதிவு செய்து கொண்டவர்களுக்கு திருமணமாகிவிட்டால் உடன் தெரியப்படுத்திவிட வேண்டும். இல்லையேல் தண்டனைக்குரியவராகலாம். ஏனெனில் மற்றொருவர் அராங்கேற்றத் திற்குக் கிடைக்கும் வாய்ப்பு தடைபடலாம். தொடர்ந்து இருவாரங்கள் அழைக்கப்பட்டு வராதவர்கள் பெரியவர்களை நீக்கி விடுவது நலம். ஒருமுறை மேடையேறி திருமணமாகாதவர்கள் அடுத்தடுத்த மாதங்களில் இருமுறை வாய்ப்பளிக்கப்பட்டு அத்துடன் அவர்களுக்கானச் சேவையை முடித்துவிட வேண்டும்.

இது காலத்தின் மாற்றம், இம்முறை சமூகத்தில் இருபாலரிடமும் திருமணத்திற்கு முன்னரும், பின்னரும் தேவைப்படும் ஒழுக்கத்தை நிச்சயமாக ஏற்படுத்தும் என உறுதியாக எண்ணி இதை வரவேற்று விரைவில் எதிர்பார்ப்போம். அனைத்து மாநிலங்களுக்கும் பொருந்தும் ஒரு முன்னோடித் திட்டமாக தமிழக அரசு நிறைவேற்றினால் அது சிறப்புக்குறியதாகும்.

2. அரசியல்

இந்த நாட்டில் அடியாட்கள், கட்டப்பஞ்சாயத்துக்காரர்கள், தீய தொழில் செய்வோர் அதிகமாக அரசியலில் ஆதிக்கம் செலுத்தி வருகின்றனர். இவர்களில் சிலர் முக்கியப் பொறுப்புகளில் இருந்து எதிர்விதமாக செவ்வனே பணி செய்து மக்களுக்கு அசேவை செய்கின்றனர். மேற்படியாளர்கள் அரசியல்வாதிகளாக இருப்பதால், காவல்துறையில் சிலருக்கும் இவர்களுக்கும் நல்ல நட்பு பராமரிக்கப்படுகிறது. இவர்கள் வைத்ததுதான் சட்டம்! அது இந்திய அரசியலமைப்பில் இல்லாத சட்டம்!

மக்கள் மரியாதை, தொண்டர்கள் தீவிரம்

மக்களும் இவர்களுக்கு நல்ல மரியாதைக் கொடுத்து வருகின்றனர். அது பயத்திலா அல்லது அன்பிலா என்பது ஊடுருவிப்பார்க்க வேண்டிய ஒன்று. படித்தவர்கள், பண்பாளர்கள், அரசு அதிகாரிகள், அறிவாளிகள் அனைவரும் இந்த அரசியல்வாதிகள் மற்றும் கிட்டத்தட்ட ஒட்டுமொத்த பொதுமக்களாலும் ஒதுக்கி வைக்கப்பட்டுள்ளனர். இவர்களுக்கு இச்சமுதாயத்தில் எந்தவித உண்மை மதிப்பு, மரியாதை கிடையாது. பெரிய அதிகாரிகளில் சிலர், அரசியல்வாதிகளின் செல்வாக்கு, வீரம், பணம், அதிகாரம் ஆகியவற்றைப் பார்த்துப் பெருமூச்சு விட்டு, தங்களுடைய பதவியைத் தூக்கி எறிந்துவிட்டு அரசியலுக்கு வருகின்றனர்.

இந்திய அரசியல்வாதிகளில் கீழ்மட்டத் தொண்டர்கள் பலருக்கு, தாங்கள் இணைந்திருக்கும் கட்சியின் கொள்கை என்னவென்றுத் தெரியாவிடினும் கட்சிக்காக உயிரையே கொடுப்பார்கள். நிரந்தரக் கொள்கை என ஒன்று இருந்தால்தானே! அவர்கள் அதைப்பற்றி

அறியமுடியும். இவர்கள் இலேசில் கட்சி மாறமாட்டார்கள். ஆனால் மேல்மட்டத்து தங்கள் தலைவர்கள், நினைத்த மாத்திரத்தில் பதவி, பணம், இதர செல்வ மோகத்தில் அடிக்கடி கட்சி மாறிக்கொள்வர். எப்படியாவது பதவியில் இருக்க வேண்டுமென்பதே சிலரின் தலையாயக் கொள்கை. அவர்களுக்குத் தேவைப்படும் சமயத்தில் வேறு கட்சிகளில் நல்ல பதவி கிட்டாவிடில், தாங்களே ஒரு கட்சியை ஆரம்பித்து விடுவார்கள்.

அரசியலில் விரும்பப்படும் அடிப்படை மாற்றங்கள்.

இந்தியாவில் அனைத்து மாநிலங்களையும் சேர்த்தால், மொத்தத்தில் சுமார் ஆயிரம் கட்சிகளாவது இருக்கக்கூடும். அந்தளவுக்கு இந்தியர்களின் பணி அசாத்தியமானது. இந்தியத் தேர்தல் கமிஷன் எப்படித்தான் இவ்வளவையும் சமாளிக்கிறதோ? ஆச்சரியமளிக்கிறது. இந்த நாட்டிலும் இருகட்சி, மூன்று கட்சி அரசியல் முறை வராதா என்ற ஏக்கம் வருவது நியாயம்தானே!

இன்றைய தினத்திற்கு மாற்றங்கள், சீர்திருத்தங்கள், மேம்பாடுகள் மிக அதிகமாக தேவைப்படுவது வேறு எந்தத்துறையையும் விட அது அரசியலாகத்தானிருக்கும் என்பதில் யாருக்கும் எவ்வித ஐயப்பாடுமிருக்க முடியாது. ஆனால் இவற்றைச் செய்ய அதிகாரம் பெற்ற பொறுப்பிலுள்ளவர்கள், நாட்டு நலனைப் பற்றிப் பொருட் படுத்தாமல் தங்கள் சுயநலனைக் கருத்தில் கொண்டே பல ஆண்டு காலமாக சரியானச் சீர்திருத்தங்கள் வராத வண்ணம் செயல்பட்டு வருகின்றனர்.

உலகத்தின் பல காலக்கட்டங்களில் பலப்புரட்சிகளுக்குப் பிறகுதான் நல்ல மாற்றங்கள், சுதந்திரங்கள், வளர்ச்சிகள் கிடைத்தன. அதைப்போலவே இப்போதும் ஒரு புரட்சி நடந்தாக வேண்டும். இல்லையேல் தீயவர்கள், கொடியவர்கள், முரடர்கள்

கைகளில் அரசியல் என்பதன் மூலமாக நல்லவர்கள், படித்தவர்கள், பண்புள்ளவர்கள், மென்மையானவர்கள், உண்மையானவர்கள் அகப்பட்டு நசுங்கிக் கசங்கிச் சின்னாபின்னப்படுவது தொடர்ந்து கொண்டே இருக்க வேண்டியதுதான். வருங்காலத்தில் மேலும் அது பல மடங்காகி மேற்படி நபர்களுக்குக் காலகாலத்திற்கும் அடிமைகளாகி நசுக்கப்படுவது நிரந்தரமாக நிலைப்பட்டுவிடும்.

அரசியல் பணம் காய்க்கும் மரமா?

பலருடைய எண்ணத்தில் அரசியல் என்பது பெரும் பணம், பொருள் சம்பாதிக்கும் களமாக இப்போதிருக்கும் நிலை மாற்றப்பட வேண்டும். அரசியலுக்கு வந்து சம்பாதிக்க வேண்டும் என்ற எண்ணமுள்ளவர்கள், நிலையிலுள்ளவர்கள் அரசியலிலிருந்து விரட்டப்பட வேண்டும், தூரத்தப்பட வேண்டும். வேறு வகைகளில் முறையான வருமானம், வசதியுள்ள நல்ல மனிதர்கள் அரசியலுக்கு அதிகம் வரவேண்டும். போதிய செல்வமில்லாத, சரியான வருமானமில்லாதவர்கள் அவர்களுடைய நன்னடத்தை, சேவை, குணம் போன்றவைகளால் தாராளமாக மக்கள் பிரதிநிதிகளாக, பொறுப்பாளர்களாக ஆகட்டும். அதேசமயம் அவர்களின் நிலைக்கேற்ற நல்ல நிரந்தர ஊதியம், வசதிகள் வழங்கப்பட்டு லஞ்சஊழல் உருவாவது ஆரம்பத்திலிருந்தே ஒழிக்கப்பட வேண்டும்.

அரசியல் என்பது தகுதியான மனிதர்களுக்கு மக்கள் சேவை செய்யும் தகுதி வழங்கி மதிப்பு, மரியாதை, புகழ், கௌரவம், அந்தஸ்து போன்றவைகள் பெறும் இடமாக மட்டும் இருக்கட்டும். கொள்ளையடிக்கும் இடமாக இனிமேலும் இருப்பதை அனுமதிப்பது மிகப் பெரிய முட்டாள்தனமாகும்.

அரசியல்வாதிகளிடம் லஞ்ச ஊழல் ஒழிந்துவிட்டால், அனைத்துத் தரப்பு மனிதர்களிடமும், பொதுவாழ்க்கை முறையிலும் இயற்கையாக நிச்சயமாக மேற்படி சமூகத்

தீமைகள் அழிந்துபோகும் என அறுதியிட்டுக் கூற முடியும். எனவே மக்கள் பிரதிநிதிகளாக வெவ்வேறு அதிகார வரம்பு, அளவுநிலைகளில் வருபவர்களுக்கேற்ப அரசு நிலையான நிரந்தரமான வசதிகள், ஊதியம் வழங்கும் திட்டங்களை ஏற்படுத்தலாம். கவுன்சிலர், ஊராட்சி, நகரமன்ற தலைவர்கள், சட்டமன்ற, நாடாளுமன்ற உறுப்பினர்கள் போன்றவர் களுக்கு அரசியலில் உள்ள முக்கியத்துவத்திற்கேற்ப சொந்தமாக வீடுகள், இதரவசதிகள், சாகும்வரை நல்ல ஊதியம், இருசக்கர, நான்குசக்கர மோட்டார் வாகனங்கள் போன்றவற்றை இலவசமாக அவர்களுக்குக் கொடுக்கலாம்.

அடுத்தத்தடவை அவர்கள் தேர்தல்களில் நின்றாலும் நிற்காவிட்டாலும், நிறுத்தப்பட்டு வெற்றி, தோல்வி எது வந்தாலும் அவற்றைத் திரும்பப் பெறக்கூடாது. இம்முறையில் மக்கள் பிரதிநிதிகள் ஓரளவுக்காவது திருப்தி கொள்ளமுடியும். அதேசமயம் ஒரே அரசியல்வாதி பலமுறை மக்கள் பிரதிநிதியாகத் தேர்ந்தெடுக்கப்படும்போது, முதல்முறையில் முறையாக சொந்தமாக வழங்கப்படுவது மட்டுமே கிடைக்கும்படியாக இருக்கவேண்டும். இம்முறை நடைமுறைக்கு வந்தால் நிச்சயமாக ஓரளவுக்காவது லஞ்சஊழல் பேய் குறையுமென எதிர்பார்க்கலாம் என்று தோன்றுகிறது. நியாயப்படி அரசியல்வாதிகளுக்கும் ஏதேனும் நியாயம் வழங்கத்தான் வேண்டும்! சும்மா வெட்டித்தனமாகவா அவர்கள் இராப்பகலாய் பாடுபடுவார்கள்? இதையும் இச்சமுதாயம் உணர்ந்து பார்க்க வேண்டும்.

அரசியலில் உள்ள தலைவர்கள், பொறுப்பாளர்கள், தொண்டர்கள் யாவருக்கும் பொதுநலன், சமூகநலன் போன்றவற்றில் நல்ல உடன்பாடு, ஈடுபாடு, அதைப்பற்றியச் சிந்தனை, அறிவு முதலியன இருக்கவேண்டும். அப்படிப்பட்ட மனிதர்களே அரசியலுக்குள் வரவேண்டும். அப்போதுதான்

இந்தியா போன்ற வளரும் நாடுகள் விரைவாக சுபிட்சமடைய முடியும்.

அரசியல்வாதிகள் பலரின் முக்கிய ஊழல் கேந்திரங்கள்

அரசியல் என்றாலே ‘அரசியல் கட்சிகளின் இயக்கம்’ என்பதுதான் அர்த்தம். அப்படிப்பட்ட அரசியல் கட்சிகள் தொண்டர்களை நம்பித்தான் இயங்க வேண்டியுள்ளது. எனவே இச்சூழ்நிலையில் அத்தொண்டர்களில் பலருக்கு ஏதாவது இலாபம் இருந்தால்தான் தொடர்ந்து அவர்கள் கட்சிப்பணி, தேர்தல்பணி ஆற்றுவார்கள் என்பது அரசியல் கட்சிகள் மற்றும் பொதுமக்களுக்கும் கூட தெரிந்த நடைமுறை உண்மை.

இப்போதுள்ள நடைமுறையில் தங்கள் கட்சி ஆட்சிக்கு வந்தால், ஏதாவது ஒப்பந்த வேலைகள், குத்தகை உரிமைகள், மதுபானக் கடைகள் போன்றவற்றை எடுத்து, நல்ல பணம் சம்பாதித்துக் கொள்ளலாம் என்ற நோக்கிலேயே பலர் அரசியலில் ஈடுபட்டு வருகிறார்கள். மற்றபடி பொதுநலச் சிந்தனையெல்லாம் துளியும் பலருக்கு இருப்பதாகத் தெரியவில்லை. அரசியலில் உள்ளவர்களுக்குப் பலவகையான ஒப்பந்தவேலை, குத்தகை உரிமையின் அனுமதி போன்றவை களே. முக்கியமானச் சம்பாதிக்கும் கேந்திரங்களாக உள்ளன. பெரும்பாலான அரசியல்வாதிகள் இவற்றைப் பெறுவதில் குறியாயிருந்து பெற்று இவற்றில் அதிகப்படியான ஊழலைச் செய்கிறார்கள்.

முக்கியமாகக் கட்டுமான ஒப்பந்த வேலைகளில் அரசியல்வாதிகள், அதிகாரிகள் போன்றோர் கணிசமானப் பங்கை பங்கிட்டு ஒதுக்கிக் கொள்வதால் கட்டுமானங்கள் ரொம்பவும் தரமில்லாமல் போய்விடுகின்றன. இதில் இன்னொரு தந்திரமும் இருப்பதாகத் தெரிகிறது. தரமில்லாமல் உருவாக்கப்படும் கட்டிடங்களும், சாலைகளும் தான், திரும்பத் திரும்ப

வேலைகளும், கட்டுமானங்களும் கொடுத்து தொடர்ந்து வருவாய் தந்து கொண்டேயிருக்கும் என்பதாகும்.

ஊழலை ஒழிக்க சில வழிகள்

ஆகவே கட்டுமான ஒப்பந்தங்களை அரசியல்வாதி களிடம் கொடுக்காமல், தரமான தனியார் நிறுவனங்களுக்கு வழங்குவதே இந்தநாட்டிற்கு நிரந்தரமான பயன்களைத் தரும். இருப்பினும் பல தனியார் நிறுவனங்களை அரசியல்வாதிகள் தான் நடத்துகிறார்கள். எனவே பெரும்பான்மையான கட்டுமான ஒப்பந்தங்களை அரசியல்வாதிகளிடமிருந்து முற்றிலுமாகப் பறித்துவிட இயலாது. இச்சூழ்நிலையில் ஒப்பந்தங்களை வழங்குவதற்கு ஒரு தொகையை அரசே தேர்வு செய்யும் முறையைப் பின்பற்றிச் செயல்பட்டால் ஊழல், தரமின்மை குறையப் பெருமளவு வாய்ப்புள்ளது.

அரசியல்வாதிகளுக்கு வழங்கப்பட்டுக் கொண்டிருக்கும் ஒப்பந்த வேலைகள், குத்தகை அனுமதி போன்றவைகளின் வழங்கல் முறைகளில் சிற்சில மாற்றங்களைச் செய்தால் அரசியலிலுள்ள ஊழல் கணிசமாகக் குறைய வாய்ப்புள்ளது. இப்போது நடைமுறையில் உள்ள பொதுஏலம், டென்டர் முறைகளில் பல தில்லுமுல்லுகள் எல்லாக்காலங்களிலும் இருந்து வருவதாகத்தெரிகிறது.

எனவே ஒப்பந்தவேலை, குத்தகை போன்றவைகளுக்கு விண்ணப்பிக்க விருப்பமுள்ளவர்களை மறைமுகமாக தபால், இன்டர்நெட் போன்றவை மூலமாக விண்ணப்பிக்க வைத்து அவர்களின் பெயர்களைப் பகிரங்கமாகக் குலுக்கல் முறையில் தேர்ந்தெடுக்கலாம். இதனால் பாரபட்சம், செல்வாக்கு, சிபாரிசு, தில்லுமுல்லுகள், பல கட்சிகாரர்களும் ஒன்று கூடி முன் கூட்டியே குறைந்த ஏலத் தொகையை நிர்ணயம் செய்து கொண்டு, குறைந்தத் தொகைக்கு ஏலம் எடுத்து மீதித்

தொகையை கமிஷனாகப் பிரித்துக் கொள்வது போன்றவை களையப்பட முடியும். தேர்ந்தெடுக்கப்பட்டவரே கண்டிப்பாக, கட்டாயமாக அப்பணியைச் செய்ய சரியான சட்ட நடைமுறை இருப்பது அவசியம்.

ஆடம்பரச் செலவுகள்

யாரும் ஆதாயம் இல்லாமல் ஆற்றைக் கட்டி இறைக் கமாட்டார்கள். தற்கால, பிற்கால வருமான எதிர்பார்ப்பில்லாமல் பெரும்பாலான அரசியல் கட்சித்தொண்டர்கள் கட்சி செயல்பாடுகளுக்கு உழைக்க மாட்டார்கள். இது ஒருவகையில் நியாயமே. இருப்பினும் தொண்டர்களுக்கு அரசியல் கட்சிகள் அதிலும் குறிப்பாக ஆளுங்கட்சி எவ்வகைகளில் உதவி செய்ய வாய்ப்புள்ளது என்பதை ஆராய்ந்து பார்க்க வேண்டும். அரசியலில் பல்வேறு வழிகளில் சம்பாதித்த பெரும்பணத்தில் ஒருபகுதியை நிகழ்ச்சிகள், ஊர்வலங்கள் போன்றவைகளை நடத்துவதற்கென, பொறுப்பாளர்கள், தொண்டர்களுக்கு கொடுக்கப்படுமா. இதில் பெரும்பகுதி ஊழலில் சேர்த்தப் பணமாயிருக்க வாய்ப்புள்ளதாகத் தெரிகிறது.

அவ்வப்போது இம்மாதிரி பணம் கொடுக்க வேண்டுமென்பதால் அரசியல் கட்சிகள் அதற்குப் பெரும்பணம் சேர்க்க வேண்டியிருக்கிறது. இதற்கு ஊழல் மற்றும் முறைகேடுகள் செய்தால்தான் முடியும். குறிப்பாகத் தேர்தல்களின்போது தொண்டர்களுக்கு மட்டுமல்லாமல் வாக்காளர்களுக்கும் போட்டிப்போட்டுக் கொண்டு பணம், பொருள், தனிப்பட்டச் சேவை போன்றவைகள் வழங்கும் கலாச்சாரம் பரவிவிட்டது. இவையெல்லாவற்றிற்கும் அரசியல் கட்சிகளுக்கு கோடிகோடியாகப் பணம் தேவையாகிறபட்சத்தில் பலத்திலுமுல்லுகள் எப்போதும் நடந்தேறிக் கொண்டிருக்கின்றன.

இவற்றையெல்லாம் உடனடியாக முழுவதுமாக மாற்றுவது என்பது இயலாத ஒன்றாகவே தோன்றுகிறது. இருப்பினும் ஏதாகிலும் சீர்மைப்படுத்தி நெறிமுறைப்படுத்த இயலுமா என சிந்திக்கும் நேரத்தில் சில எண்ணங்கள் தோன்றுகின்றன. சில மாற்றங்களை இப்போதிலிருந்தாவது மெல்ல மெல்லமாக ஆரம்பித்தால் பிற்காலத்திலாவது நல்லவைகள் அதிகமாக நடக்க வாய்ப்புள்ளது. இப்போது விதைப்போட்டால்தான் பிற்காலத்தில் பெரிய மரமாக வளர்ந்து அதன் மூலம் அப்போதுள்ளவர்கள் நல்ல பயன்களைப் பெறமுடியும். அதுபோலவே நாம் இப்போது சுயநலத்தை கொஞ்சம் மறந்து, விடுத்து இப்போதே சில செயல்பாடுகளை ஆரம்பித்தால் பிற்காலத்திலாவது நன்மைகள் பிறக்கும்.

தொண்டர்களுக்கான அரசு நிதி :

அரசியலில் மக்கள் பிரதிநிதிகளாகத் தேர்ந்தெடுக்கப்பட்டவர்களுக்கு, சில அடிப்படை வசதிகளை அரசே நிரந்தரமாக வழங்கினால், அரசியல் ஓரளவுக்காவது தாய்மை பெறலாம் என எண்ணுகிறோம். அதுபோலவே அரசியலில் ஈடுபட்டுள்ள தொண்டர்களுக்கும் ஏதாவது சட்டப்பூர்வமானப் பயன்கிட்ட வழிவகை செய்யலாம். இப்பயனை பெறும் நிலைக்காக அரசியல் கட்சித் தொண்டர்களை முழுநேர நிரந்தரத் தொண்டர்களாகவும், பகுதிநேர அல்லது தேவைப்படுகிற நேரத்திற்குரிய தற்காலிகத் தொண்டர்களாகவும் அரசியல் கட்சிகள் பிரித்துக்கொள்ளலாம். இவர்களில் முழுநேர நிரந்தரத் தொண்டர்களை தீவிரத் தொண்டர்களாகக் கருதி, அரசியல் கட்சிகள் அவர்களுக்கு தனி அடையாள அட்டை வழங்கிக் கொள்வது சுலபமானதே.

மேலும் இத்தீவிரத் தொண்டர்களின் எண்ணிக்கையை, ஒரு சட்டமன்றத் தொகுதியில் அங்கீகரிக்கப்பட்ட ஒரு அரசியல் கட்சிக்கு, அதிகபட்சமாக இத்தனை பேர்வரைதான் இருக்கலாம்

என்பனப் போன்றவற்றைத் தேர்தல்கமிஷனும் அரசாங்கமும் நிர்ணயித்துக் கொள்வது நன்மை பயக்கும். எப்படியாயினும் அரசியல் கட்சிகள் குறிப்பாக ஆளுங்கட்சி அதன் தொண்டர்களுக்கு முக்கியமாக தீவிரத் தொண்டர்களுக்கு ஏதாவது உதவி செய்தே ஆக வேண்டும். அதுதான் நியதி. அதற்காகவேண்டி இவர்களுக்கோ, இவர்களால் சிபாரிசு செய்யப்படுகிறவர்களுக்கோ அரசு வேலை, கட்டுமான ஒப்பந்தம் போன்றவைகளை பெரும்பான்மையாக வழங்குவது தரமின்மை மற்றும் ஊழலைதான் உருவாக்கும். இதனால் ஒழுக்கமான, ஆரோக்கியமான சேவையுடன் கூடிய, ஆட்சிமுறை எப்போதுமே கிட்டாமல் போய்விடும்.

இப்போதுள்ள நிலைமையே தொடர்ந்தால் உலக இறுதி என ஒன்றிருந்தால், அதுவரை அப்படியே நடந்துக் கொண்டேயிருக்கும் என்பதை, அனைவரும் இப்போதே உணர்ந்து நடவடிக்கை மேற்கொள்வது அவசியம். இல்லையேல் இறுதிவரை இவ்வுலகில் நியாயம் நிலைபெறாது.

எனவே அரசியலை சீர்செய்ய என்ன மாதிரியான மாற்றத்தை உட்படுத்தலாம் என எண்ணும்போது ஒரு புதிய முறை தோன்றுகிறது. பல நிகழ்வுகள், மாற்றங்கள் ஆரம்பத்தில் வேடிக்கையாக, வினோதமாக, பொருத்தமற்றதாக இன்னும் பித்துக்குளித்தனமாகக்கூடத் தோன்றுவது இயற்கையே! ஒரு வாழ்வு முறையில் இருந்துகொண்டிருக்கும்போது அதற்கு மாற்றாக இன்னொன்றைச் சொல்ல வரும்போது பல சமயங்களில் எதிர்ப்புகள் வருவதுண்டு. இங்கேயும் அம்மாதிரியான எதிர்ப்புகளின் எதிர்ப்புகளுடன் ஒரு யுக்தியைச் சொல்ல விழைவோம். அதிர்ஷ்டவசமாக இதற்கு எதிர்ப்பு ஏதுமில்லையெனில் அனைவருக்கும் அது அதிர்ஷ்டமே!

நீரந்தர தொண்டர் நிதி முறை

இங்கே இப்போது ஒரு புதுமுறையில், அரசியல் கட்சிகளின் தீவிரத் தொண்டர்களுக்கு சட்டபூர்வமாகப் பயனளிக்கும் விதமாக, கருத்துக் கூறப்படுகிறது. மாநிலங்களை அவ்வப்போது ஆளும் அரசுகளே, ஒவ்வொரு ஆண்டு பட்ஜெட்டிலும், 'அரசியல் கட்சிகளுக்கானத் தொண்டர்நிதி' என்ற ஒன்றை ஏற்படுத்தி, அதற்கு ஒரு கணிசமானத் தொகையை ஒதுக்கிக் கொள்ள வேண்டும். இதில் கட்சிப்பாகுபாடில்லாமல் சட்டமன்ற, நாடாளுமன்ற உறுப்பினர்களுக்கு என குறிப்பிட்ட நிலையானத் தொகைகளை நிர்ணயம் செய்து கொள்ள வேண்டும். இத்தொகையை நிர்ணயிக்கும் நிலைக்கு, ஒரு சட்டமன்றத் தொகுதியில், அங்கீகரிக்கப்பட்ட ஒரு அரசியல் கட்சியின், அதிகபட்சத் தீவிரத் தொண்டர்களின் எண்ணிக்கையை சம்மந்தப்பட்ட அதிகாரத்திலுள்ளோர் முடிவு செய்துள்ளவாறு கணக்கில் எடுத்துக்கொள்ள வேண்டும். ஒரு சட்டமன்றத் தொகுதியில் ஏதேனும் ஒரு கட்சியே வெற்றி பெற்றிருக்கும். அதன் தீவிரத் தொண்டர்களுக்கு மட்டுமே இந்த தொண்டர் நிதி கிடைக்கும். ஒரு தொகுதியில் மாறிமாறி கட்சிகள் வெற்றி பெறும்போது வெவ்வேறு கட்சிகளின் தொண்டர்களுக்கு தொண்டர்நிதி மாறிமாறி கிடைக்க வாய்ப்பு ஏற்படுகிறது.

இம்முறையில் மாநிலத்தில் வெற்றி பெற்ற பல கட்சிகளைச் சார்ந்த சட்டமன்ற, நாடாளுமன்ற உறுப்பினர்களிடம் தொண்டர்நிதியைக் கொடுத்து, அவர் சார்ந்த அத்தொகுதியின் 'வெற்றிபெற்றக் கட்சியின் தீவிரத் தொண்டர்களுக்கு', தொண்டர்நிதியைப் பகிர்ந்தளிக்கச் செய்யலாம். இத்திட்டத்தின் மூலம் அதிக சட்டமன்ற, நாடாளுமன்ற உறுப்பினர்களைக் கொண்ட ஆளுங்கட்சிகளுக்கு தானாகவே அதிகமானத் தொண்டர்நிதி கிடைத்து அக்கட்சிகளின் தொண்டர்களுக்கு சட்டபூர்வமாக வழங்கும் அற்புதமான வாய்ப்பு அமைந்துவிடும்.

இத்திட்டம் எல்லாக்கட்சிகளுக்கும் பொதுவானது என்பதால் சுழற்சியில் வெற்றி பெறும் பல்வேறு கட்சிகளுக்கும் இயற்கையாகவே தொண்டர்நிதி கிடைத்துவிடும். இவ்வாறு வருடத்திற்கு ஒருமுறை மத்திய, மாநில பட்ஜெட்டுகளில் தொண்டர்நிதி ஒதுக்கி, ஒவ்வொரு ஆண்டும், தீவிரத் தொண்டர்களாகக் கருதப்படும் தீவிர அரசியல்வாதிகளின் பலருக்கு கணிசமானத் தொகை ஒன்று நிச்சயமாகிறது. இது நேரிடையாக ஆரோக்கியமான அரசியல் வாழ்க்கைக்கு வழி வகுக்கும்.

இத்திட்டத்தின் மூலம் சட்டமன்ற, நாடாளுமன்ற உறுப்பினர்களைக் கொண்ட அனைத்துக் கட்சிகளுக்கும் பாரபட்சமற்ற ஒதுக்கீடுகள் வந்து சேரும். இது அரசியலுக்கு இதுவரை இல்லாத ஒரு புதியப் புரிதலை ஏற்படுத்தலாம்.

தொண்டர்நிதியைத் தீவிரதொண்டர்களுக்கு வழங்கும் நிலையிலுள்ள சம்மந்தப்பட்டவர்கள், தொண்டர்களை ஏமாற்ற முடியாத நிலையை வகுத்துக் கொள்ளலாம். அதற்கு, கட்சித்தலைமைகள் பொறுப்பேற்றுக் கொள்ள வேண்டும். அப்படியும் ஏமாற்று வேலை செய்தால் அந்த உறுப்பினர்கள் அடுத்த தேர்தலில் 'அம்போ' ஆகிவிடுவார்கள். அதனால் அப்படிச் செய்ய வாய்ப்பிருக்காது. இச்செயல்பாட்டினால் பொதுமக்கள் மத்தியில் அரசியலும் ஒரு அர்த்தமுள்ளப் பணியாகக் கருதப்படும். தீவிரத்தொண்டர்கள் மிகுந்த ஈடுபாட்டுடன், பாகுபாடு, இழப்பு வித்தியாசமில்லாமல் செயல்பட வாய்ப்பிருக்கிறது. எல்லாக் கட்சிகளையும் சார்ந்த, நிதிஉதவி கிடைத்தத் தொண்டர்களுடன், கிடைக்காதத் தொண்டர்கள் பின்னாளில் அடுத்தடுத்தத் தடவைகளிலாவது கிடைக்கலாம் என்ற எண்ணத்தில் ஆர்வமாக இருப்பார்கள். எல்லாக் கட்சிகளுக்கும் தொண்டர்கள் தேர்தல்களில் கடுமையாக, உண்மையான

ஈடுபாட்டுடன் உழைப்பதற்கு ஆர்வம் தரும் ஆரோக்கியமானத் தொழிலாக அரசியல் கருதப்படும்.

இதுவரையில் அரசியலிலிருந்து எந்தவித உறுதியான வருவாயும் இல்லாமல் பல தொண்டர்கள் ஈடுபட்டுவருகிறார்கள். அவர்களை, அவர்களின் குடும்பத்தினர் மட்டமாகப் பேசி 'தண்டச்சோறு' என்று வர்ணிக்கும் நிலைகூட சில இடங்களில் உள்ளது. இம்முறையினால் குடும்பத்தினரும் மற்றவர்களும் இவர்களைக் குறை சொல்லும் நிலைமை மாறும். தொண்டர்களுக்கு ஒரு கௌரவம் ஏற்பட்டுவிடும். வேலையில்லாத சரியான வருமானமில்லாதச் சுழ்நிலைகளில்தான், பலர் அரசியல் தொண்டர்களாகிறார்கள். அவர்களுக்கும் ஆண்டுக்கு ஒருமுறை கணிசமானத் தொகைக் கிடைத்தால் சிறப்பாக இருக்கும்ல்லவா!

தற்போதுள்ள அரசியல்வாதிகளில் பலருக்குப் பொதுநலன், சமூகசேவை போன்றவற்றில் உண்மையான உடன்பாடு, ஈடுபாடு, அதைப்பற்றிய சரியான சிந்தனை ஏதுமில்லாமல் இருப்பது மிகுந்த வருத்தத்திற்குரியது. ஊழல் ஒப்பந்தக்காரர்கள், கள்ளச்சாராய வியாபாரிகள், கட்டப்பஞ்சாயத்தினர், அடியாட்கள், கள்ளக்கடத்தல், விபச்சாரம், சூதாட்ட விடுதி நடத்துபவர்கள், பிளாக்கில் சினிமா டிக்கெட் விற்பவர்கள், பலதினுசில் அநியாயக் கொடும் வட்டி சம்பாதிக்கும் வட்டிமஸ்தான்கள், திருட்டுவியாபாரம் செய்பவர்கள், குற்றம் புரிந்து கொண்டிருப்பவர்கள், குற்றவாளிகள் போன்றோருக்கு அரசியல் என்பது நல்ல புகலிடமாக, அடைக்கலமாக இருந்து வருவது நமது நாட்டின் மாபெரும் சாபக்கேடு. மேலும் இவர்களில் சிலர் கட்சி பொறுப்பாளர்களாக, மக்கள் பிரதிநிதிகளாக வந்துவிடுவது அதைவிட மகாக்கொடுமை.

இப்படிப்பட்டவர்களெல்லாம் ஒருசில காரியத்தைச் செய்வதில் மிகக் குறியாய் இருப்பார்கள். அவர்களுக்கு

அரசியலில் தெரிந்த சாதாரியமும் அதுதான். ஆதாவது தங்கள் கட்சியின் தலைவர், தலைவி போன்ற முக்கியஸ்தர்கள் தங்கள் பகுதியில், நிகழ்ச்சி, சுற்றுப்பயணம் வரும்போது போட்டிப்போட்டுக் கொண்டு எக்கச்சக்கமாக ஆடம்பரச் செலவு செய்து தங்களின் பலத்தை நிரூபிப்பதில் மிகுந்த ஆர்வமாய் இருப்பார்கள். இம்மாதிரியான ஆடம்பர வரவேற்புகளைக் கட்சித் தலைமைகள் நம்புவது, விரும்புவது சரியானதாகாது. மேலும் மேற்படி அரசியல்வாதிகள் அவர்களின் தனிமனித மற்றும் குடும்ப வாழ்க்கையில் சுகபோகமாக வாழ்ந்து வருவார்கள். உண்மையான சமூகசேவை என்பது இவர்களில் பலருக்குத் தெரிந்திருக்க நியாயமில்லை. அதற்குச் சில அடிப்படைப் பண்புகள், குணம், ஒழுக்கம், சகிப்புத்தன்மை, கல்வியறிவு போன்றவை இளமையிலிருந்தே வரவேண்டும். தொலைக்காட்சி, நாளிதழ்களில் செய்தி வருவதற்காக மட்டுமே 'போஸ் கொடுத்துச் சேவை செய்கிற மாதிரி' நடித்துக் கொண்டிருப்பார்கள். தன் உயர்வுக்கும் குடும்ப செழுமைக்காகவும் பல கோயில்களுக்குச் சென்று பலவிதமாக வேண்டதல் செய்வார்கள். செய்வதெல்லாம் அயோக்கியத்தனம், வேண்டுவதோ கடவுளிடம், என்னக் கொடுமை பாருங்கள்!

இம்மாதிரி அரசியல்வாதிகள் தவறான முறைகளில் சம்பாதித்தப் பணத்தில் செய்யப்படும் ஆடம்பர வரவேற்புகளைக் கட்சித் தலைமைகள் இனியும் விரும்புவது மிகுந்த வருத்தத்திற் குரியது. ஆடம்பரத்தை மட்டுமே நம்பி அரசியல் நடத்துவது நிரந்தரமில்லாதது என்பதை அறிய வேண்டும். ஆடம்பரத்தையும், மற்றவர்களின் சுயநலத்துக்காகச் செய்யப்படும் வீண் செலவுகளில் கிடைக்கும் பட்டோட்டோபத்தையும் நம்புவது, விரும்புவது முழுமைப் பெற்ற அறிவுடைமையாகாது.

உலகச்சரித்திரத்தில் ஆடம்பரம்பாக வாழ்ந்த மனிதர்களும், அரசியல்வாதிகளும் அவர்களுக்குப் பதவி அதிகாரம்

இருக்கும் வரையோ அல்லது அதிகாரம் கிடைக்கலாம் என்ற எதிர்பார்ப்பு, நம்பிக்கை இருக்கும் வரையோதான் தற்காலிகக் காலத்திற்கு மாயையானப் பெயரும் புகழும் பெற்றிருப்பார்கள். அதிலும் பெரும்பகுதி பொய்யான, போலித்தனமான, அதிகாரக் கட்டாயத்தனத்தினால்தான் இருக்கமுடியும். ஆனால் உண்மையான அன்பினாலும், நல்ல குணம், பண்பு, சேவை, அறிவு இவைகளினாலும் மட்டுமே எவரும் மக்கள் மனதில் நீங்காத இடம் பெற முடியும்.

ஆபிரகாம் லிங்கன், ஜார்ஜ் வாஷிங்டன், மகாத்மா காந்தி, மார்ட்டின் லூதர் கிங், தந்தை பெரியார், பேரறிஞர் அண்ணா, காமராஜர், அன்னை தெரசா, அன்னிபெசன்ட் அம்மையார் போன்றோரின் பேரும் புகழும் என்றைக்குமே அழியப்போவதில்லை. அதற்கு முக்கியக் காரணம் அவர்களின் எளிமையும், உண்மையானச் சேவை மனப்பான்மையும்தான். அதே நேரம் உலக அரசியலில் ஆடம்பர, புகழ் போதையில் ஆட்டம் போட்டப் பலர் பின்னாளில் எதிர்தரப்பினரால் சீரழிக்கப்படுவதும், அதன் பின்னர் காணாமல் போவதும், திரும்ப இவர்கள் பதவிக்கு வந்து, முன்பு இவர்களைச் சீரழித்த இவர்களுடைய எதிரிகள் மீது கடும் நடவடிக்கை எடுப்பதும், உலகம் முழுவதும் எப்போதும் நடந்தேறிக்கொண்டே இருக்கிறது. இவையெல்லாம் அரசியல்வாதிகளுக்கு, முக்கியமாகத் தலைமைப்பொறுப்பில் இருக்கிறவர்களுக்குக் கட்டாயம் இருக்க வேண்டிய பொறுமை, சகிப்புத்தன்மை, தோழமை, சூழ்நிலைத் தேவைகளை, நடப்புகளைப் புரிந்துகொள்ளும் மனோபாவம் மற்றும் எதிர்ப்பிலும் நட்பு, மக்கள் சேவையே முழுமுதல் பிரதானம் என்னும் நோக்கம் போன்றவைகள் இல்லாமையையோ அல்லது குறைவாக இருப்பதையோதான் காட்டுகிறது.

திடீர் சூயீர் செல்வநிலை

பொதுவாகவே அரசியலை நல்ல பணம் பண்ணும் களமாக எண்ணுகிறார்கள். நேற்றுவரை சைக்கிள் வாங்குவதற்குக்கூட வசதியில்லாமல் வாடகை சைக்கிளில் போய்க்கொண்டிருந்த ஒரு அரசியல்வாதி இன்றைக்கு லட்சாதிபதியாக, கோடிசுவரனாகப் பகட்டுக் கார்களில் பவனி வர முடிகிறது. பெரும் வீடுகளைக் கட்டிக்கொள்ள முடிகிறது. அழகான வைப்பாட்டிகள் கிடைக்கின்றனர். இதைப் பார்த்து நியாயமாக உழைத்து வாழவேண்டுமென்றக் கொள்கை உள்ளவர்கள் கூட குறுக்கு வழிகளுக்குத் தூண்டப்படுகிறார்கள். இதேபோல் அரசு அதிகாரிகள், ஊழியர்களும் மனநிலை மாற்றம்பெற்று மாறி விடுகிறார்கள். ஒரு சாதாரணக் கடைநிலை அரசியல்வாதி என்றால் கூட காரில்தான் பயணம் என்றக் கட்டாய நிலை வந்துவிட்டது. காரில் அவர் போவது தப்பில்லை. ஆனால் இன்றைய இந்திய பொருளாதார நிலைமையில் சாதாரண மக்களின் வாழ்க்கைக்கு கார் என்பது இன்னமும் அதிகப்படியானதாகவே இருக்கும். ஒருவேளை இன்னும் பத்து இருபது ஆண்டுகள் கழித்து அப்போது இருக்கப் போகிற இந்தியா இன்றைக்குள்ள ஐரோப்பா, அமெரிக்கா நிலைமைக்கு வந்தால் கார் ஒரு சாதாரண விஷயமாக ஆகிவிடலாம்.

ஒரு சாதாரண ஊழியனை நியமிப்பதற்கு அரசும், தனியார் துறைகளும் ஆயிரத்தெட்டு கேள்வி, பதில், நேர்முகத் தேர்வு, இவ்வளவு உயரம், அகலம், எடை, தோற்றம், கல்வித் தகுதி, பிற தகுதிகள், அது இது என்று எக்கச்சக்கமாக எதிர்பார்ப்ப துடன் பலகாலக் கடும்பயிற்சியும், பயிற்சியில் தேர்வும் என்று ஏகப்பட்டக் கெடுபிடிகள் இருக்கின்றன. அதேசமயம் ஒருவகையில் இவர்களைவிட முக்கியம் வாய்ந்த அரசியல்வாதி களாவதற்கும், மக்கள் பிரதிநிதிகளாவதற்கும் எந்தத் தகுதியும் தேவையில்லை. இது பெரிய வேடிக்கையான விஷயம்.

அரசியலில் தூய்மை வந்துவிட்டால் அனைத்து இடங்களிலும் தானாகவே சர்வ சாதாரணமாகத் தூய்மை வந்துவிடும். இதற்கு நல்லவர்களாக, பண்புள்ளவர்களாக உள்ள ஆண்கள், பெண்கள் அதிகம் பேர் அரசியல் பிரவேசம் செய்ய வேண்டும். இடை, கடை நிலைகளில் தரமான, தகுதியானப் பெண்கள் பலர் இன்னும் அரசியலுக்கு வருவதில்லை. அதற்கான ஆரோக்கியமான சூழ்நிலைகள் இல்லை. தற்சமயம் பெரும்பாலும் தரமில்லாத அரசியல்வாதிகளின் குடும்பத்தைச் சார்ந்த பெண்களே அரசியலுக்கு கட்டாயமாகக் கொண்டுவரப்படுகிறார்கள். இப்பெண்கள் அரசியலுக்கு வரும்வரை அதைப்பற்றி ஆணா, ஆவன்னாக் கூடத் தெரியாதவர்களாக இருப்பார்கள்.

இப்போதைக்கு இதை விட்டாலும் வேறு வழியில்லை. சட்டப்பூர்வமாக பெண்களுக்கு அளிக்கப்பட்டுள்ள இடங்களை நிரப்புவதற்கு எப்படியாவது பெண் வர்க்கத்தைச் சார்ந்தவர்களை நிரப்பியாக வேண்டும். வெளியிலிருந்தும் தேவையான அளவில் போட்டியுமில்லை. இது ஆண் அரசியல்வாதிகளுக்கு சௌகரியமாகப் போய்விடுகிறது. இப்போதெல்லாம் ஒரே குடும்பத்தில் உள்ள ஆணும், பெண்ணும் நல்ல அரசியல் வியாபாரம் பண்ணுகிறார்கள். நல்ல சுபிட்சத்துடன் வாழ்கிறார்கள். இதற்கெல்லாம் மாற்று வரவேண்டும். ஒரு குடும்பத்தில் கணவன், மனைவி இருவரில் ஒருவரே அரசியலில் பொறுப்பு பெறும்படியாக நிலைமை, வழக்கம், சட்டம் ஏற்பட வேண்டும். பலருக்கும், பலக்குடும்பத்திற்கும் அரசியல் வாய்ப்பு, பொறுப்புக் கொடுப்பது, பகிர்ந்தளிக்கப்படுதல் நியாயமானது.

ஆண் அரசியல்வாதிகளால் சூழ்நிலைத் தேவையில் கட்டாயமாகத் திணிக்கப்படுகிற அவர் குடும்பத்துப் பெண்கள் அரசியல்வாதிகள், ஆண் அரசியல்வாதிகளின் கைப்பாவைகளாகவே செயல்பட முடிகிறது. எனவே நன்கு படித்த, பண்புள்ள, சேவை மனப்பான்மையுள்ள நல்ல

குடும்பங்களைச் சார்ந்த சிறப்புமிக்க பெண்கள் நிறைய பேர் அரசியலுக்குள் வர வேண்டியது இக் காலகட்டத்தின் இன்றியமையாத ஒன்று. அப்போதுதான் முப்பத்திமூன்று சதவீதம், ஐம்பது சதவீதம் போன்றவைகளுக்கு அர்த்தமும், பயனும் இருக்கும்.

தேர்தல் விளம் பரங்களை பொதுமக்களுக்குத் தொல்லையில்லாமல் நாகரீகமான முறைகளில் செய்வதே போற்றுவதலுக்குரியது. அதிகபட்சமாக செய்தித்தாள்களிலும், தொலைக்காட்சிகளிலும் செய்வது இன்றைய நடைமுறையில் மிக எளிதானது, வலிமை மிகுந்தது, மிகுந்த பயனுள்ளது, பொதுமக்களுக்கும் தொல்லைகளில்லாதது. பொதுமக்கள் அனைவரும் வாக்களிப்பதைத் தங்கள் உயிருக்கும் மேலானக் கடமையாகக் கருதும் நிலை வர வேண்டும். இது ஒன்றினால் மட்டுமே சர்வமும் சரியாகி விடும் அற்புத வாய்ப்புக் கிட்டிவிடும்.

தலைவர்கள் எளிமையானவர்களாக, நல்ல சிந்தனை, சேவை, சகிப்புத்தன்மையுடன், அனைவரையும் தோழமை அன்புடன் அணைத்துச் செல்பவராக இருக்க வேண்டும். நல்ல அரசியல் தலைவர்கள் அமைந்துவிட்டால் எந்த நாடும் சொர்க்க பூமிதான். அரசியல்வாதிகள் நல்லவர்களாக இருப்பது பொதுமக்களுக்குக் கிடைத்த மகாபாக்கியம். நம் நாடு வருங்காலங்களில் நல்ல அரசியல்வாதிகளை மிக அதிகம் பெற்று எல்லா வளமும் பெற எல்லோரும் பிரார்த்திப்போம்.

3. தங்கத்திலிருந்து மாற்றம்

மக்களின் முக்கிய உபயோகங்கள்

பூமி நமக்குத் தந்த பரிசுகளான பூமிக்கு மேலே தாவரங்கள், விலங்குகள், பூமிக்குக் கீழே தாதுக்கள், உலோகங்கள் போன்றவை இல்லாதிருந்தால் நாம் என்ன செய்து கொண்டிருப்போம். மனித சமுதாயம் தொடர்ந்திருக்குமா என்பதெல்லாம் பெரிய கேள்விக் குறிகளாகியிருக்கும்.

இந்த இனங்களில் உலோகங்களின் ஒன்றன்பின் ஒன்றான கண்டெடுப்புகள் உலகைப் புதுமைப்படுத்தி நவீனமாக்கியது. இந்த உலோகங்களுக்குள்ளே இரும்பு என்னும் வலிமையின் பங்கு விவரிக்க முடிந்த எல்லைக்கு அப்பாற்பட்டது. இரும்பு பல்வேறு மாறுதல்களோடு, கலவையோடு, எல்லா முமாக இந்தப் பூமியில் ஆட்சி செய்கிறது. இரும்புக்கு இணையான வேறு உலோகம் ஒன்று இல்லையென்றே கூற வேண்டும்.

மற்ற உலோகங்களில் குறிப்பிட்ட சில உலோகங்களான தாமிரம், அலுமினியம், துத்தநாகம் இவைகளுக்கும் மனித வாழ்க்கையோடு நெருங்கிய தொடர்புண்டு. இவைகளுக்கு அடுத்தபடியாக வெள்ளி, தங்கம் என்னும் உலோகங்கள் வருகின்றன. மற்ற உலோகங்களோடு ஒப்பிடும்போது இந்த வெள்ளி, தங்கம் மிகக் குறைவாகவே கிடைக்கின்றன.

இவை இரண்டும் பல நாடுகளில் அரசின் பொருளாதார கையிருப்பு அளவுகோலுக்காகவும் சில நாடுகளில் மட்டும் ஆபரணத்திற்காகவும் பெருமளவில் பயன்படுகின்றன. இந்தியாவைவிட எல்லாத்துறைகளிலும் சுமார் இருபத்தைந்து ஆண்டுகள் முன்பாகவே போய் கொண்டிருக்கும் மேல் நாடுகளில்

அரசு மட்டுமே குறிப்பாகத் தங்கத்தை அந்த நாட்டின் பொருளாதார வலிமைக்கு ஆதாரமாகப் பத்திரப்படுத்தி வைத்துக் கொள்கின்றன. அங்கே பொதுமக்கள் தங்கத்தைப் பயன்படுத்த ஆர்வம் கொள்வதில்லை, அதை வாங்குவதில்லை, அதிகம் பொருட்படுத்துவதில்லை. தங்கத்திற்கு அவர்களின் மனித வாழ்க்கையில் பெரிய பங்களிப்புமில்லை.

உலோகங்களுக்கு மற்ற காரணங்களை விட அவைகள் கிடைக்கும் அளவுகளை, இரசாயன, பௌதீக குணங்கள், சிறப்புகளை வைத்து அவைகளுக்கு விலை நிர்ணயம் செய்திருக்கிறார்கள். அவ்வகையில் வெள்ளி குறைவாகவும் தங்கம் மிகமிகக் குறைவாகவும் கிடைப்பதினாலும் இரசாயன, பௌதீக குணங்கள் மேன்மையாக இருப்பதினாலும் அவைகளை பல நாட்டு அரசுகள் பொருளாதாரத்தை, அதன் ஏற்றத் தாழ்வுகளை முறையே நிர்ணயம் செய்வதற்கு, சமாளிப்பதற்கு அளவுகோலாக வைப்பதற்காக, குறிப்பாக தங்கத்தை பத்திரப்படுத்திப் பாதுகாத்து வருகின்றன.

பொருளாதார நிலை நிர்வகிப்பு

ஒரு நாட்டினுடைய பொருளாதாரம், வளமை என்பது பொதுமக்கள் மற்றும் அரசாங்கத்திடம் உள்ள கையிருப்புகள், சொத்துக்கள், எல்லா வகையான தொழில்கள் மற்றும் வருமானங்கள் இவைகளைப் பொறுத்துத்தான் அமையும். நாட்டுக்கு நாடு இவைகளின் வேறுபாடுகள் பொது மக்களின் எண்ணிக்கையில் உள்ள வித்தியாச அளவுகள், பங்கீட்டு வேறுபாடு, தனிநபர் வருமானம், சராசரி சொத்து மதிப்பு இவற்றைப் பொறுத்து அமைகிறது. மேலும் பலவிதமான மாறுபட்ட நிலைகளிலும் பொருளாதாரம் நிர்ணயம் செய்யப்படலாம்.

ஒரு நாட்டினுடைய கலாச்சாரம், பரம்பரைத் தன்மை, சூழ்நிலை, கல்வி மற்றும் அறிவு வளர்ச்சி போன்ற காரணிகளால் வாழ்க்கை முறை, உணவு, உடை, உபயோகப்படுத்தும்,

தேவைப்படும் பொருட்கள் போன்றவைகளில் பலவிதமான வித்தியாசங்கள் இருக்கும். மனித நாகரீகத்தில் காலத்திற்குக் காலம் அனைத்துத் தேவைகளையும் இரண்டு முக்கிய பிரிவுகளில் அடக்கிவிடலாம். ஒன்று அவசியம் மற்றொன்று அவசியமற்றது. இன்னும் சற்று ஆழமாகச் சென்று பாகுபடுத்தினால் மிக அவசியம், ஓரளவுக்கு அவசியம் என்று அவசியத்தைப் பிரித்து உணரலாம். ஓரளவுக்கு அவசியமற்றது, மிகவும் அவசியமற்றது என அவசியமற்றதைப் பிரித்துப் பார்க்கலாம்.

தங்கத்தின் பயன்பாடுகளில் வேறுபாடுகள்

இதில் தங்கத்தின் தேவை பொதுமக்களுக்கு எந்தப் பிரிவின் கீழ் வருகிறது என்று பார்ப்போமேயானால் நாடுகள், மதங்கள் என்ற பிரிவுகளின் கீழ் வேறுபடுகிறது. உலகத்தின் அநேக வளர்ந்த செல்வ நாடுகளில் பெரும்பகுதி மக்கள் தங்கத்தை வைத்துக் கொள்வதில்லை. அந்தவகைக் கலாச்சாரம் அவர்களுக்கு வினோதமானது. தேவையில்லாதது. மற்ற சில நாடுகளில் குறிப்பாக இந்தியா போன்ற நாடுகளில் குறிப்பிட்ட சில மாநிலங்களில் தங்கத்தை ஆபரண நகைகளாக வைத்துக் கொள்ளும் வழக்கமிருக்கிறது.

இதில் குறிப்பிட்ட மதங்கள், ஜாதிய அமைப்புகளில் குடும்பத்தின் மொத்த சொத்துக்களின் மதிப்பில் கால் பங்கு, அரைப் பங்கு மதிப்பளவுக்குக் கூட தங்கம் இருக்கும். அவ்வீடுகளில் பெரும்பாலும் தங்கத்தை ஆபரணங்களாக வைத்துக் கொள்கிறார்கள். இது ஒரு வகையான நேரடியான பொருளாதார முடக்கம் என்பதை அவர்களில் பெரும்பகுதியினர் அறிந்திருக்கவில்லை.

உண்மையான அழகு சேர்ப்பு

ஒரு பேச்சுக்காக கலாச்சாரத்திற்கும், அழகைக் கூட்டுவதற்கும் தங்க ஆபரணங்கள் தேவையென்றால் கூட

மிகமிகக் குறைவாக அணிவதே உண்மையான அழகு தரும் நாகரீகச் செயலாகும். அவ்வாறில்லாமல் கைகள், கழுத்து நிறையவும் மற்றும் கால்களில் கூட குப்பை மாதிரி அள்ளிப்போட்டு அணிந்து கொண்டு செல்வது எங்ஙனம் அழகு நாகரீகம் மற்றும் அறிவுடைமையாகும். அது ஒரு வகையில் கோமாளித்தனமும் முட்டாள்தனமானதும் ஆனதோடு உண்மையான கல்வி கற்றதனமாகவும் ஆகாது.

அழகைக் கூட்டுவதற்குப் பல்வேறு வகையான உடைகள், காலணிகள், தலை அலங்காரங்கள் இன்னும் என்னென்னவோ உள்ளன. பல ஆயிரங்கள் லட்சங்கள் கொடுத்துத் தேவையே இல்லாமல் தங்க ஆபரணங்களை வாங்கி வைத்துக் கொண்டு ஒரு வகையான பயத்துடன் அணிந்து செல்வதை சிந்தித்துப் பார்த்தால் நிச்சயம் ஒரு வேடிக்கையான செயலாகவே தெரிகிறது.

இந்த நாட்டிலே வழிப்பறி, திருட்டு, கொலை, கொள்ளை உடல் பாகங்கள் துண்டுபடுதல், வின்னமாகுதல், கடத்தல் சிலவிதக் குடும்பப் பிரச்சினைகள், உறவுகளுக்குள் மோதல், வெளியே தெரியும், தெரியாத உறவினர்களுக்குள்ளான பகை போன்ற எண்ணற்ற காரணங்களுக்கு இந்தத் தங்க ஆபரணம் வைத்திருக்கும் விந்தையான கலாச்சாரமும் முக்கியமான காரணம் எனலாம். அதிலும் இவைகளை வீட்டிற்குள் வைத்திருப்பதும் மற்றும் வெளியில் செல்லும்போது அணிந்து செல்வதும் வருங்காலங்களில் மிகச்சிரமமாக இருக்கப்போகிறது. கடும் வேலை இல்லாத திண்டாட்டம், மது மற்ற போதைப் பழக்கப் பெருக்கத்தினால் தீய பழக்க வழக்கங்கள், மனிதாபிமானக் குறைவு, தீயவர்களின் அதிகரிப்பு போன்ற காரணங்களால் தங்கம் வைத்திருப்பது மிகுந்த ஆபத்தான செயலாக ஆகப்போகிறது.

மனித அழகு என்பது இயற்கைத் தோற்றம், உடல்வாகு, தோலின் பொலிவு, அறிவு, பழக்க வழக்கங்கள், நடை, உடை,

பாவனை இவைகளைப் பொறுத்தது. ஒருவித மஞ்சள் நிறத்திலான உலோகத்தை அதுவும் குறைவாகக் கிடைப்பதினால் அதிக விலைக்கு விற்கப்படும் கட்டாயத்தில் அதை ஆபரணமாக உடல் முழுவதும் மாட்டிக் கொள்வதுதான் அழகு என்றால் வேடிகையாயிருக்கிறது. சென்ற சில நூற்றாண்டுகளுக்கு முன் வேண்டுமானால் அதைச் சரி என்று சொல்ல வேண்டிய கட்டாயத்தில் இருந்திருக்கலாமே ஒழிய இந்த நூற்றாண்டுக்குப் பொருத்திக் கொள்ள முடியாது.

இது விஞ்ஞானத்தின் உச்ச கட்டத்தை அடைந்து கொண்டிருக்கும் உலகத்தின் அறிவுக் காலக்கட்டம். கம்ப்யூட்டர்கள், எலக்ட்ரானிக் சாதனங்களும் அவற்றின் விந்தைகளும், விண்வெளியின் படுவேகமான முன்னேற்ற ஆய்வுகளும், கண்டுபிடிப்புகளும் நிகழ்ந்து கொண்டிருப்பதோடு இன்னும் அனைத்துத் துறைகளும் மிகச் சிறப்பாகப் படுவேகமாக முன்னேறிக் கொண்டு இருக்கின்றன. இன்றைய மனித வாழ்க்கையும், அறிவு நிலையும் பழைய வாழ்க்கை முறையோடு ஒப்பிட முடியாத அளவுக்குப் போய்க்கொண்டிருக்கும் சூழலில் உடலில் உலோகங்களை மாட்டிக் கொள்வதென்பது ஆதி மனித வாழ்க்கையாகவே எண்ணத் தோன்றுகிறது.

தங்கத்திற்கு மாற்றுகள்

ஏதேனும் உடலில் மாட்டிக் கொள்ளத்தான் வேண்டுமென்றால் அதுதான் அழகு என்றால், அதற்குப்பல வழிகள் உள்ளன. தங்க நிறத்திலோ அல்லது எந்த நிறத்திலோ எந்த வடிவத்திலும் செய்ய முடிந்த எடையும் விலையும் குறைந்த பிளாஸ்டிக், அலுமினியம் போன்றவற்றாலோ செய்யப்பட்ட ஏதேனும் பொருட்களை விரும்புவர்கள் அணிந்து கொள்ளலாம். இது இப்போதும் பலரிடம் நடைமுறையில் உள்ளதுதான். இந்தக் கலாச்சாரம் எல்லோரிடமும் பரவி விட்டால் திருடர்களுக்கு வேலை குறைந்து விடும். பொதுமக்களுக்குப் பாதுகாப்பு தானாகவே அதிகரித்து விடும்.

மனிதனின் பொருளாதார மேல்நிலையை பெருமையை வெளிப்படுத்துவதற்கு இந்தத்தங்க ஆபரணங்களை விட ஆயிரமாயிரம் வழிமுறைகள் உள்ளன. நமது நாட்டில் திருமணங்களின் போது கொடுக்கப்படும் 'வரதட்சணை' எனப்படும் வித்தியாசமான பெரியதொரு அன்பளிப்பில் தங்க ஆபரணங்களின் பங்கு மிக முக்கியமானதாக ஆக்கப்பட்டுவிட்டது.

வரதட்சணை கொடுக்க வேண்டும் என்ற கட்டாயம் மற்றும் விருப்பத்திலுள்ளவர்கள் இதற்குப் பதிலாக பணம், கால் நடைகள், மனைகள், வீடுகள், கட்டிடங்கள், தொழிற்கூடங்கள், தோட்டங்கள், நிலங்கள், எலக்ட்ரானிக் சாதனங்கள், கார், லாரி, டிராக்டர், பஸ், ஆட்டோ, வேன் என என்னென்னவோ கூடுதலாக் கூடக் கொடுக்கலாமே.

அவைகளெல்லாம் இந்தத் தங்கத்தை விடத் தொடர்ந்த வளர்ச்சியிலான லாபத்தைத் தரக் கூடியவை. ஆபத்து இல்லாதவை, சமுதாயத்தில் மிகவும் மதிப்புக் கூட்டக் கூடியவை, ஆபத்து தரும் பாதுகாப்பற்ற தங்கத்தை எளிதாகக் களவாடிச் செல்லும் அளவுக்கு இவைகளில் பலவற்றை நகர்த்தவோ, பெயர்த்தோ எவரும் எடுத்துச் செல்ல முடியாது.

அவசரத் தேவைக்கு தங்கத்தை அடகு வைத்துக் கொள்ளலாம். அதற்காகக் கூடத் தங்கம் தேவை என்ற கருத்து நிலவுகிறது. இது ஒரு சாதாரணப் பழக்கம்தான். இதற்கு பதிலாக வங்கியில் ஒரு தொகைக்குக் குறையாமல் இருப்பு வைத்து அதை அவசரத்திற்குப் பயன்படுத்தும் பழக்கம் வரவேண்டும்.

பணம் பெருக்கும் முதலீடுகள்

அமெரிக்க, ஐரோப்பிய நாடுகளுக்கும் இந்தியா போன்ற நாடுகளுக்குமிடையே உள்ள பொருளாதார வித்தியாசங்களுக்கான காரணங்களில் ஒன்றாக இந்தத் தங்க ஆபரணக் கலாச்சாரத்தைச் சொல்லமுடியும். மேல் நாட்டுப் பொது ஜனங்கள்

தங்கத்தை வாங்கி தங்கள் பொருளாதாரச் சுழற்சியை, வளர்ச்சியை முடக்கிப் போடாமல் மேல் நோக்கியே போய்க் கொண்டிருக்கிறார்கள். நம்மவர்கள் அவர்களிடம் இருக்கும் கட்டுப்படுத்தப்பட்ட குறைவான வாங்கும் சக்தியில் முக்கியப் பகுதியை இந்தப் பொருளாதார முடக்கம் செய்யும் தங்க ஆபரணத்தில் முதலீடு செய்து விடுகிறார்கள். சில நூறு ஆண்டுகளின் தொடர்ச்சியான இக்கலாச்சாரத்தினால் நம்மவர்கள் பின்னோக்கித் தள்ளப்பட்டு விட்டார்கள்.

சற்றே யோசித்துப் பார்க்க வேண்டும். ஒரு குடும்பத்தில் ஒரு நூறு பவுன் தங்க நகை இருக்கிறதென்றால் அது இன்றைய கிராம் ரூபாய் ஆயிரம் மதிப்பில் எட்டு லட்சம் இந்திய ரூபாய்கள் முதலீடாகும். இந்த முதலீடு அவ்வப்போது விற்கப்படும் தங்க விலையைப் பொறுத்து சிறிது ஏற்ற இறக்கமடையும். வேறு ஒன்றும் வளர்ச்சி கிடையாது. அந்தத் தங்க நகைகளை வங்கியில் பாதுகாக்க விரும்புவவர்கள் அதற்கு ஒரு சிறு தொகை செலவிட வேண்டும். அது மட்டுமல்லாமல் தங்க ஆபரணங்களை அணிபவர்களும் வீட்டில் வைத்திருப்பவர்களும் ஒருவிதப் பயம் கலந்த மன நிலையிலேயே வாழ வேண்டியிருக்கிறது.

அதற்குப் பதிலாக இது பணமாக, புத்திசாலித்தனத்துடன் கூடிய முறையான முதலீடாக, தொழிலாகச் செய்யப்பட்டால் அது பன்மடங்குளாகப் பெருகிக் கொண்டேயிருக்கும். அக்குடும்பத்தின் பொருளாதார நிலை உயருவதோடு இவ்வகையில் பெரும்பகுதிக் குடும்பங்களின் பொருளாதாரம் உயரும்போது இந்த நாட்டின் பொருளாதாரமும் வெகு வேகமாக உயர்ந்து விடும்.

பணத்தை முதலீடு செய்வதற்கு மிகச் சிறந்த பல வழிகள் உள்ளன. தொழில் செய்வோர்கள் தவிர விவசாய வளர்ச்சிக்குப் பயன்படுத்தலாம். தேயிலை, காபி, ரப்பர், மலர்கள், ஏலம், மிளகு இதர வாசனைத் திரவியங்கள், சவுக்கு, மூங்கில், யூகலிப்டஸ் போன்றவைகளுக்கான தோட்டங்களை நிர்வகிக்கலாம்.

தரிசு நிலங்களை மேம்படுத்தி தரிசு நிலங்களே இல்லாத அளவிற்கு அந்தந்த இடத்திற்குத் தகுந்தாற்போல் நாள்பட்ட மர வளர்ப்பு போன்றவைகளில் முதலீடு செய்யலாம். தரிசு நிலப்பகுதிகளில் ஒரு பகுதியில் தண்ணீர் சேமிக்கவும், மீன் வளர்க்கவும் நவீன கால இயந்திரங்களை வைத்துக் குளங்கள் வெட்டலாம். நல்ல வியாபாரங்கள் பலவும் செய்யலாம். இதுவும் எதுவும் செய்ய இல்லாதவர்கள், விருப்பமில்லாதவர்கள் பாதுகாப்பாக வங்கிகளில் பணம் வளரும் திட்டங்களில் முதலீடு செய்யலாமே.

இந்தியாவை பொருளாதாரத்தை மேன்மை படுத்ததல்

இன்றைக்கே இந்தியாவும் ஒரு பணக்கார நாடுதான். ஆனாலும் இந்தியா வளரும் நாடுகளின் பட்டியலில் இருப்பதற்குக் காரணம் இந்த நாட்டிலுள்ள பெரும்பகுதி தங்கம் இடம்மாறி மக்கள் மடியில் அமர்ந்து செயலற்று இருப்பதுதான். தங்கம் வைத்திருப்பதும், தங்க வைர ஆபரணங்கள் அணிவதும் தான் கௌரவம், அந்தஸ்து, அறிவு, ஞானம் என்று எண்ணும் பொய்யான மனநிலை, போக வேண்டும், ஒழிய வேண்டும்.

குடிமக்கள் கையிலுள்ள செயலற்று இறந்த நிலையில் முடங்கிக் கிடக்கும் இந்தியப் பொருளாதாரம் வெளிப்பட்டு, செயல்பட்டு, சுழன்று, உழன்று, செழிப்படைந்து இந்தியா இன்றே வல்லரசாக வேண்டும். ஒரு மரம் இறந்து வீணாவது, விறகாவது அல்லது வீடாகப் போவதை விட உயிரோடு இருந்து வளர்ந்து பல ஆண்டுகளுக்கு வாழ்ந்து வருவதுதான் சிறப்பு. சுற்றுப்புறத் தூய்மையில் மனிதனுக்குப் புலப்படாத அதன் வேலைகளைச் செய்வதோடு, காய், கனி, மலர்களின் செல்வம் ஆகியவற்றை அளிப்பதே சிறந்தது, ஈடுசெய்ய முடியாதது.

இது முதற்கொண்டு தங்க ஆபரணம் கட்டாயம் அணியும் ஆர்வமுள்ள ஆர்வலர்கள் மிகக்குறைவாக மட்டுமே அணிவதற்கு

வைத்துக் கொண்டு மீதமுள்ள தங்கத்தை நல்ல முதலீடாக்குங்கள். உங்களை ஒவ்வொரு நாளும் பொருளாதார மேன்மைக்குட்படுத்தி இந்தியாவையும் அவ்வாறே மாற்றுங்கள். பணங்களாக வங்கிகளில் சேமியுங்கள். வங்கிகளில் உள்ள பணம் இந்த நாட்டை உயர்த்தும் பணம்.

அரசே கூட நல்ல திட்டங்கள் தீட்டி சீனப்போரின் போது பொதுமக்கள் தங்கத்தை திரட்டியது போல பொதுமக்களின் தங்கத்தைச் சரியான மாற்றுப் பொருளைக் கொடுத்துப் பெற்று உலகத்தரத்திற்கு உயர்ந்த பெரிய பல தொழில்கள், முதலீடுகள் செய்து இந்தியாவை ஒரு வளம் கொழிக்கும் நாடாக்கலாம். பொதுமக்களின் தங்கத்தைப் பெற்று அதற்கு ஈடாக புதிய தொழில்கள், வாணிபங்களில் அவர்களுக்குப் பங்குகள் வழங்கலாம். கூட்டுறவு முறையில் பெரும் தோட்டங்களைப் பகிர்ந்தளித்து அரசோ, தனியாரோ, பொதுமக்களோ அல்லது இவர்களின் ஒரு சிலரது கூட்டுணோ நிர்வகித்து மேம்படலாம்.

உண்மையைச் சொல்லப்போனால் பெரும் ஜனத்தொகை கொண்ட இந்திய மக்களிடம் கணிசமான அளவுக்குத் தங்கக் கையிருப்பு உள்ளது. அந்தத் தங்கத்தின் பெரும் பகுதியை சரியான, உண்மையான பலன்தரும் பண்டமாற்று மூலம் அரசுக்குச் சென்றால் அரசிடம் தங்கத்தின் கையிருப்பு செல்வந்த நாடுகளுக்கு இணையாக வரும். அந்தக் கணமே இந்தியா ஒரு மாபெரும் சக்தியாக மாறிவிடும் என்பதில் ஐயமேதுமில்லை.

தங்கக்கட்டுப்பாட்டு முறையை நடைமுறைப்படுத்துதல்

சிலநாடுகளில் மட்டுமே காணப்படும் மக்களின் தங்கத்தின் மீதான மோகத்தைக் குறைத்து முடங்கிப்போகும் பெரிய அப்பொருளாதாரத்தை அவர்களுக்கும் நாட்டுக்கும் பயன்படும்படியாக செய்யவேண்டிய பொறுப்பு அரசுக்கு உண்டு. இதற்கு அரசுகள் சில வலிமையான நடவடிக்கைகள் எடுப்பதில் எந்தத் தவறும் இல்லை.

அதிகபட்சமாக ஒரு ஆணுக்கு ஐந்து பவுனும், பெண்ணுக்கு பதினைந்து பவுனும் வைத்திருக்க அனுமதிக்கப்பட்ட அளவுகோலாக அறிவிக்க வேண்டும். இதற்கு அதிகமாகத் தங்கம் வைத்திருப்போரை ஒருகால நிர்ணய எல்லைக்குள் குறிப்பிட்ட சிலகாலம் கழித்து வட்டியுடன் திரும்பப் பணம் தரும் **வங்கிகளின்** புத்திரம் மூலமாக அரசிடம் ஒப்படைக்கச் செய்யலாம்; அதற்குப்பிறகு மக்களிடம் அதிகமாக இருக்கும் தங்கத்தை மதிப்பற்றதாகி, அவைகள் காணாமல் போவது மற்றும் திருட்டுப் போவதற்கு காவல்துறை நடவடிக்கை எடுக்காமல் புகார் கொடுத்தவர் மீதே அதிக தங்கம் வைத்திருந்ததற்காக வழக்குப்போடலாம்.

இதன்மூலம் அதிக தங்க ஆபரணம் வைத்திருக்கும், அணியும் வழக்கம் கட்டாயமாகத் தவிர்க்கப்பட்டுவிடும். மேலும் தங்கம் குறைவாக இருக்கும் நிலையில் திருட்டு, கொள்ளை, கொலை, கற்பழிப்பு, கடத்தல், வரதட்சணைக் கொடுமை. போன்ற தீயசெயல்களும் அகன்றுவிடும்.

குறைந்த ஆபரணங்கள் அணிவதே உண்மையான அழகு, அறிவு, உயர்கல்வி கற்ற தோற்றங்களைத் தரும் என்ற நிலையைப் புரிய வைக்கவேண்டும். விலங்குகளுக்குப் போடுகிறது போல சிலர் செயின்கள் போட்டிருப்பது காட்டுமிராண்டிக் குணத்தையே வெளிக்காட்டுகிறது.

ரேசன், ஓட்டு, வாகனம் ஓட்டுதல், அடையாளம், வருமானவரி, போன்றவைகளுக்குத் தனித்தனியாக அட்டைகள் வழங்காமல் வெளிப்படை மற்றும் ரகசிய வரிசை எண்களுடன் ஒரே அட்டையில் பல இனங்களுக்கு இடம் ஒதுக்கி வழங்கலாம். இதே அட்டையில் தங்கம் வாங்கும்போது பதியும்படியான கட்டாய ஏற்பாட்டைச் செய்து அதிகம் தங்கம் வாங்குவது தடுக்கப்பட்டுவிடும்.

தங்க வியாபாரம், விற்பனை முறைப்படுத்தப்பட்டு அதற்கு அரசின் சிறப்பு லைசென்ஸ் அவசியமாக்கப்பட வேண்டும். தங்கத்தின் பேரில் தனியார், அரசு வங்கிகளின் கடன் கொடுப்பது தடை செய்யப்பட்டு மேற்படி கடைகளில் விற்பது மட்டுமே அனுமதிக்கப்படலாம். தங்கப்பத்திர அடமானம் மற்றும் வேறுவகை அரசு, பாங்கு கடன்களை எளிதானமுறையில்

செயல்படுத்த வேண்டும். இதன்பிறகு மக்கள், வங்கிகள், தபால்துறை ஆகியவற்றில் அவரவர்களுக்குத் தகுந்த சேமிப்பு, வரவு செலவு செய்ய ஆரம்பித்து பணத்தேவைகளுக்கு பாங்குகளில் பணம் வைத்திருந்து எடுத்துக்கொள்வதும். கையில் பணமிருக்கும்போது டெபாசிட் செய்யவும் பழகிவிடுவார்கள். வங்கிச்சேவை அதிகமாகி நிறைய வங்கிகள், ஊழியர்கள் தேவையாகி வேலை வாய்ப்பு கூடும். இவைகளினால் தங்கம் விலை குறையலாம். அரசு குறைந்தவிலையில் நிறைய தங்கத்தை கஜானாவில் வைக்க முடியும்.

இதையெல்லாம் தங்கம் மற்றும் வட்டித்தொழிலை அதிகமாகக் கையாளும் இனத்தைச் சார்ந்த இன்றைய இந்திய அரசின் முக்கிய இலாகா அமைச்சராக உள்ள மாண்புமிகு அவர்கள் ஏற்றுக்கொள்வார்களா.

அதிர்ஷ்டவசமாக ஏற்றுக்கொண்டு நடைமுறைப்படுத்தினால் அடுத்த ஆறு மாதத்திற்குள் இந்தியா பணக்கார நாடுகளின் பட்டியலில் உறுதியாக இடம்பிடித்துவிடும் என்பது சத்தியமாகச் சாத்தியம்.

இந்தப் புரட்சிகரமான செயல்பாட்டு மாற்றங்களுக்கு பொதுமக்களும் மனது வைக்க வேண்டும், புரிந்து கொள்ள வேண்டும். அரசும் சிந்தித்துச் சரியானபடி நடந்து செயல்பட வேண்டும். காத்திருப்போம். ஒரு நாள் அத்திருநாள் வரலாம் என்ற நம்பிக்கையோடு.

4. நிமிடத்திற்குள் வீட்டில் பூமாலை

மலர்களின் உபயோகம்

பலவண்ண மலர்களைக் காம்புகளோடு ஒரு நிறமற்ற பாலித்தீன் கவருக்குள் போட்டு 'பொக்கே' என்னும் மலர்க் கொத்தாக பிரியமானவர்களுக்கும், உரியவர்களுக்கு மரியாதை நிமித்தமாகவும் அன்பளிப்பு செய்வது உலகெங்கும் வழக்கத்தில் உள்ளது.

அதுபோல மலர் மாலைகளை கடவுள் சிலைகள் மற்றும் படங்களுக்குப் போடுவதற்கும், அனைத்து நிகழ்ச்சிகளில் சம்பந்தப்பட்டவர்களுக்கு அணிவித்து மரியாதை செய்வதற்கும் பயன்படுத்துகிறோம். அதேபோல் திருமணத்தில் உரிமை உண்டாவதற்கு, வாகனங்களில் போடுவதற்கு இன்னும் பல சூழ்நிலைகளில் எல்லா இடங்களிலும் பயன்பட்டு வருவது நாமறிந்ததே.

புதியமுறை தயாரிப்பு

மலர் மாலைகளை கடைகளில் வாங்குவதற்கு ஒரு கணிசமான விலையைக் கொடுக்க வேண்டியிருக்கிறது. அதிலும் எல்லா நேரங்களிலும் விரும்பிய மலர்கள் மற்றும் அளவுகளில் புதிய மலர்களைக் கொண்டு உருவாக்கப்பட்ட பூமாலைகள் கிடைப்பதில்லை. சில சமயங்களில் அதற்காக அலைந்து பார்த்தாலும் புதுப்பொலிவுடன் இல்லாமல் வாடி வதங்கிய மாலைகளையே வாங்க நேரிடுகிறது.

எனவே வீட்டிலேயே, தேவைப்படும் நேரத்தில் எந்த நிகழ்ச்சிக்கு எப்படி தேவையோ அதற்கேற்றாற்போல் ஒரு சில நிமிட கால அவகாசத்திற்குள் பூமாலையை ஒரு புதிய முறையில் தயார் செய்துவிட முடியும். அதன் செய்முறையை இப்போது சற்று விரிவாகப் பார்ப்போம்.

பல அளவுகளில் நிறமில்லா சிறிய பாலித்தீன் பைகளில் உள்ளே இருப்பது தெரியும் வகையில் பல பொருட்கள் விற்கப்படுவதை நாம் எல்லோருமே பார்த்திருப்போம். அந்தச் சிறிய பாலித்தீன் பைகள் நீண்ட குழாயாக, பட்டையாகச் சுருட்டப்பட்ட ஒரு உருளையாக பாலித்தீன் பைகள் விற்கும் கடைகளில் எடை அளவுகளில் விற்கப்படுகிறது.

அதை அதற்கென உள்ள மின் சாதனத்தின் மூலம் துண்டாக்கி சிறுசிறு பைகளாகச் செய்து பொருளை நிரப்பி மறுமுனையை அச்சுரு உண்டாக்கும் சாதனத்தின் உதவியால் ஒட்டி விடுவார்கள். இது கடை நடத்துபவர்களுக்கு நன்றாகத் தெரிந்த விஷயம். சாதாரண மக்களிலும் பலர் இதை அறிந்திருப்பார்கள்.

இவ்வாறு பாலித்தீன் கடைகளில் மிகக்குறைந்த விலையில் கிடைக்கும் இந்த பாலித்தீன் குழாய் உருளையை தேவைப்படும் எடை அளவில் வாங்கிக் கொள்ளவும். அதில் தேவைப்படும் பூமாலையின் இரண்டுபக்க மொத்த நீளத்தைவிட சற்று அதிகமாக வெட்டிக் கொள்ள வேண்டும். பிறகு அந்த வெட்டப்பட்ட பாலித்தீன் குழாய் துண்டின் மையத்தில் அதைக் கொண்டே சாதாரண முடிச்சு ஒன்றை போட்டு இரண்டு பிரிவுகளாகப் பிரித்துக் கொள்ள வேண்டும்.

பின்னர் பாலித்தீன் குழாயின் இரண்டு பகுதிகளில் ஒன்றை எடுத்து ஏற்கெனவே வாங்கியுள்ள அல்லது தோட்டத்தில் பறித்து வைத்திருக்கிற மலர்களை விருப்பப்பட்ட முறையில் அக்குழாய்க் குள் முக்கால் உயரம் வரும் வரை நிரப்பி சாதாரண முடிச்சுப்

புதியமுறையில் மலர் மாலை செய்தல்

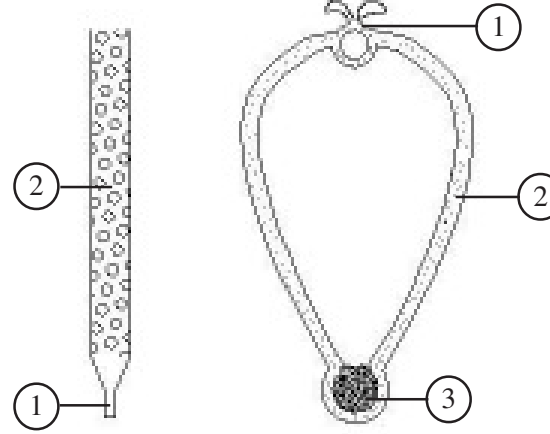

1. முனைக் கட்டப்பட்ட

பாலித்தீன் குழாய்

2. துவாரங்கலுள்ள
பாலித்தீன் குழாயில்
மலர்கள்

1. இருமுனைகல் இணைக்கப்பட்ட பகுதி

2. மலர்கள் நிரப்பப்பட்ட பாலித்தீன் குழாய்
3. மலர்க்கொத்துடன் தொங்கும் அடிப்பகுதி

போட்டுக் கொள்ளவும். பெரிய வகை மலர்களாக இருந்தால் உதிர்த்துக் கொள்ளவும்.

ஒரு பக்க பாலித்தீன் குழாய் பைக்குள் எந்த முறையில் மலர்கள் போடப்பட்டதோ அதே முறையில் அடுத்தப்பக்க பாலித்தீன் பை குழாய்க்குள்ளும் மலர்களைப் போட்டு முடிச்சுப் போட்டுக் கொள்ளவும். இரண்டு பைக்குழாய்களையும் மேலே வெற்றிடமாக உள்ள கால் பங்கு நீளத்தைக் கொண்டு இணைத்துக் கொள்ளவும்.

கீழிருந்து சுமார் கால்அடி உயரத்தில் இருபக்கங்களையும் இணைத்து ஒரு முடிச்சுப் பொடவும். முன்னதாக பாலித்தீன்

குழாய் பையின் நடு மையத்தில் போடப்பட்ட முடிச்சுக்கருகில் பெரிய மலர்கள் இரண்டு மூன்றை ஒன்றாக இணைத்துத் தொங்க விடவும். இப்போது ஒரு அழகிய மாலை தயாராகி விட்டது. இந்த மாலையைச் செய்ய ஐந்து நிமிட நேரமே அதிகம். புதிய முறை என்பதால் ஆரம்பத்தில் சில நிமிடங்கள் கூடுதலாகத் தேவைப்பட்டாலும் நாளாக ஆக வழக்கத்தில் இரண்டு மூன்று நிமிட நேரத்திற்குள்ளாகவே செய்து விட முடியும்.

இந்த வகை மாலையை இன்னும் அழகாகச் செய்ய வேண்டுமென்றால் முதலிலேயே பாலித்தீன் பைக்குழாயைப் பல மடிப்புகளாக மடித்து கத்தரிக்கோல் கொண்டு காகிதத்தில் உண்டாக்குவோமே அம்மாதிரி மடிப்புகளின் ஓரத்தில் அழகான வெட்டு டிசைன்கள் வருமாறு வெட்டிக் கொள்ளவேண்டும். பிறகு பூக்களை அதில் நிரப்பிக் கொண்டால் பூமாலை அதிக அழகுடன் இருக்கும். இந்த முறையில் மாலைகளை மக்கள் செய்யத் தொடங்கி விட்டால் பாலித்தீன் பைக்குழாய் தயாரிப்பாளர்களே அவற்றைப் பலவித அழகிய வெட்டு டிசைன்களில் வேறுபட்டக் குழாய் சுற்றளவுகளில் தயாரித்து விற்க ஆரம்பித்து விடுவார்கள். பூமாலையின் தேவையான சுற்றளவுக்குத் தகுந்த மாதிரி வெவ்வேறு அளவுகளில் பாலித்தீன் பைக் குழாய்களை வாங்கிக் கொள்ளலாம்.

பைக்குழாய்க்குள் மலர்களைப் போடும்போது அழுக்கித் திணிக்க வேண்டாம். இவ்வகையில் ஒரு பாலித்தீன் பைக்குழாய்க்குள் மலர்களைப் போட்டு பெண்களும் தலைக்குச் சூடிக் கொள்ளலாம்.

இப்பூமாலையின் சிறப்புகள் :

1. பாலித்தீன் பைக்குழாய்க்குள் மலர்கள் இருப்பதால் நேரடி வெப்பத்தாக்குதல் குறைவாக்கப்பட்டு மலர்கள் காய்ந்து போவது தாமதமாக்கப்படுகிறது.

2. காய்ந்த மலர்கள் கீழே கொட்டி ஆங்காங்கே குப்பையாகும் வாய்ப்பு தவிர்க்கப்படுகிறது.
3. மலர்கள் குழாய் பைக்குள் இருப்பதால் வழக்கமான மாலைகளில் உள்ள ஈ, கொசு, பூச்சிகள் மொய்த்தல் இங்கே தவிர்க்கப்படுகிறது. அதனால் மலர்கள் விரைவாக வீணாகாமல் தடுக்கப்படுகிறது.
4. பாலித்தீன் பைக்குள் மலர்கள் வைக்கப்படும் நவீன 'பொக்கே' போன்றே இங்கேயும் பாலித்தீன் பைக் குழாய்க்குள் மலர்கள் வைக்கப்பட்டு புதிய நவீனம் உண்டாகிறது.

5. வழக்குகள் விரைவாய் தீர்வதற்கு

வழக்குகளின் எண்ணிக்கைக் கூடுதலுக்கு இதுவும் காரணம்

இந்திய நீதிமன்றங்களில் பல பழைய வழக்கங்கள், நடைமுறைகள் கால மாற்றத்திற்குத் தேவையான மாற்றங்களைப் பெறாமல் இருந்துவருகின்றன. அவை அவ்வாறே தொடர்ந்து கொண்டிருப்பது ஒருவகையில் அதிகநேரத்தை கபளீகரம் செய்து நிலுவையில் உள்ள வழக்குகளின் எண்ணிக்கையை ஒவ்வொரு நாளும் கூடுதலாக்கிக்கொண்டிருப்பதாக உணரவைக்கிறது.

சில நூற்றாண்டுகளைக் கடந்து வழக்கத்தில் இருந்துவரும் சென்றகாலத்தியக் கண்டுபிடிப்புகளுள் பழமையானத் தட்டச்சு இயந்திரங்களின் உபயோகம் இன்றைக்கும் நீதி மன்றங்களில் பரவலாகப் பயன்பாட்டில் இருந்துகொண்டிருக்கிறது. அதிலும் குறிப்பாக, முக்கியமாக வழக்கு நடைமுறை சமயங்களில் அவைகள் உபயோகப்படுத்தப்படுவது தற்கால வாழ்வியல் வேகத்திற்குப் பொருத்தமானதா? என்ற கேள்வி எழுகிறது.

உதாரணமாக வழக்கு விசாரணைகளின்போது வாதிகள், பிரதிவாதிகள், சாட்சிகள் மற்றும் இருதரப்பு வழக்கறிஞர்கள் ஆகியோரின் தகவல்கள், விளக்கங்கள், செய்திகள், வாதங்கள் அனைத்தும் மாண்புமிகு நீதிபதிகளால் கேட்கப்பட்டு, அதற்கு அவர்கள் அவ்வப்போது கொடுக்கும் குறிப்புகள் விளக்கங்கள் என அனைத்தும் அருகில் இருக்கும் டைப்பிஸ்டுகளால் தட்டச்சு செய்யப்படுகின்றன. வழக்கும் முடிகிற தறுவாயில் நீதிபதிகள் தனியாக நிறைய நேரங்களை ஒதுக்கி தட்டச்சு செய்யப்பட்டவைகளைப் படித்து தீர்ப்பு எழுதிவருவார்கள்.

இம்முறையில் நீதிபதிகள் அதிகநேரத்திற்கு அதிக உடலுழைப்பு, மன உழைப்பு செய்யவேண்டியிருக்கிறது. இதனால், ஒரு வழக்கு முடிவதற்கு அதிக காலம் செலவாகி நிறைய வழக்குகளை குறுகிய காலத்திற்குள் தீர்க்க இயலாமல் போய்விடுகிறது.

இருப்பினும் இதற்கு மாற்று வழிகளே இல்லை எனக்கூறிவிட முடியாது. தட்டச்சு இயந்திரங்களை நம்பியே நீதிமன்ற வழக்குகள் இருந்துவருவதை மாற்றி வேறு வகையில் செயல்பட இயலுமா என எண்ணிப் பார்க்கவேண்டும். மேலும் சில சமயங்களில் எதிர்பாராத விதத்தில் டைப்பிஸ்டுகளின் தவறுகளால்கூட சில வழக்குகளின் தீர்ப்புகள் திசைமாறி சென்றிருக்கலாம். அவ்வப்போது மனித கவனக்குறைவுகள், உடல் மன அயற்சி போன்றவைகளால் ஏற்படும் தவறுகள் எக்காலத்திலும், எவ்விடத்திலும் தவிர்க்க இயலாத ஒன்றே.

மாற்று முறைகள்

ஆகையால் இப்பணிகளில் தட்டச்சு இயந்திரங்களுக்குப் பதிலாக டேப் / சி.டி.ரெக்கார்டர்கள் மற்றும் கம்ப்யூட்டர்களை மிக நன்றாக கூடியப் பயனளிக்கும் விதமாகப் பயன்படுத்த இயலும் எனத் தோன்றுகிறது. இப்போது இவைகளின் விலைகளும் மிகக்குறைவாக அதிலும் குறிப்பாக டேப் / சி.டி.ரெக்கார்டர்கள் மிக மிகக் குறைவான விலைகளில் கிடைக்கின்றன.

ஒரு வழக்கு விசாரணையின் போது ஒன்றிற்கு இரண்டு ரெக்கார்டர்களை, நடைமுறை செயல்பாட்டின் உறுதிப்பாட்டிற்கு வழிசெய்துகொள்ளும் வகையில் பயன்படுத்தலாம். நீதிபதிகள் உட்பட அனைவரின் பேச்சுக்கள் பதிவாகுவதால், தேவையான நேரத்தில் நீதிபதிகள் தங்களுக்கு வேண்டிய அளவு வேகத்தில் ரெக்கார்டர்களை ஓடவிட்டு நிறுத்தி நிதானமாகக் கேட்டு தீர்ப்புகள் எழுவது இதனால் இலகுவாகும். டைப்பிஸ்டுகள் அடித்திருக்கும் பலபக்க எழுத்து வார்த்தைகளை கண்களால் மிகமிகக் கவனமாகப் படிப்பதைவிட

ரெக்கார்டர்களை மெதுவாக ஓடவிட்டு காதால் கேட்பது மெய்யாகவே, பல மடங்கு எளிதானது என்பது எவருக்கும் புரிந்த ஒன்று. முன்னதைவிட பின்னதற்கு உடல் மற்றும் மன வேலைப்பழு மிகக் குறைந்தே தேவைப்படுகிறது. இதனால் சோர்வுகளுக்கு இடையிலான கால இடைவெளிகள் மிகக்கூடுதலாகி நிச்சயமாகச் சில மடங்காவது கூடுதல் பயன்கிட்ட வாய்ப்பளிக்கிறது.

மேலும் நீதிமன்ற டைப்பிஸ்டுகளின் மரண மன பய வேலைப்பழுவில் இருந்து அவர்களுக்கும் விடுதலைக்கிடைத்து வேறு பல நீதிமன்ற வேலைகளுக்கு அவர்களைப் பொறுத்திக்கொள்ளலாம்.

விசாரணைகளின்போது பதிவுசெய்யப்பட்ட காசெட் / சி.டிக்களின் காப்பிகளை, வழக்கின் இறுதியில், சம்மந்தப்பட்டக் கட்சிக்காரர்கள், வழக்கறிஞர்களுக்கு கட்டணத்துடனோ, கட்டண மின்றியோ வழங்கலாம். இவ்வாறு வழங்கப்பட்ட காசெட் / சி.டிக்கள் வழக்கின் அனைத்து செயல்பாடுகளான விசாரணைகள், பேச்சுக்கள், சம்பாஷனைகள், விவாதங்களுக்கு ஆதாரமாக நடைமுறைப்படுத்த வேண்டும். வழக்கம்போல இவற்றைக் கொடுக்கும்போது கையெழுத்துக்கள் வாங்கிக்கொண்டு உறுதிசெய்துகொள்ள இயலும்.

வழக்குகளின் முடிவில் இவற்றுடன் நீதிபதிகளின் தீர்ப்புகளை (தீர்ப்பு உறைகளை) மாத்திரம் பேப்பர்களில் கொடுத்தால் போதுமானது. இந்த காசெட் / சி.டிக்களில் நீதிமன்ற வழக்கு வரிசை எண்கள் குறிப்பிடப்பட்டு சம்மந்தப்பட்ட அலுவலரின் கையெழுத்துடன் அதற்குள் போடப்படக்கூடிய அளவில் நீதிமன்ற முத்திரையிடுவது மிக இன்றியமையாதது.

மேல் முறையீடுகளுக்கு இந்த காசெட் / சி.டிக்களை வழக்கின் கீழ்க்கோர்ட் நடைமுறைகளின் ஆதாரமாக எடுத்துக்கொள்ள வழிவகை செய்யப்படவேண்டும். இவ்வழக்குகளை மாண்புமிகு நீதிபதிகள் மிக விரைவாக அதேநேரம் தற்போதுபோல் அதிக சிரமப்படாமல், தவறுகளுக்கு வாய்ப்பில்லாமல், விசாரித்து தீர்ப்புகள் வரையலாம்.

அதிர்ஷ்டவசமாக அரசிடம் அதிகப்படியானப் பொருளாதாரம் இருப்பின் ஒளிப்பதிவிற்கு பதிலாக ஒளி, ஒளி பதிவைக்கூட செய்ய ஏதுவாகும். கம்ப்யூட்டர்களில் அனைத்து வழக்குகளின் ஒளி, ஒளிப்பதிவுகளை சேமித்து வைத்து தேவைப்படும் சமயங்களுக்கு எத்தனைத் தடவை வேண்டுமானாலும் எடுத்து உபயோகிக்கலாம்.

கூடுதல் பயன்கள்

இம்முறையினால், வழக்குகள் நடைபெறும்போது சம்மந்தப்பட்ட அனைவராலும் கூறப்பட்டச் செய்திகள் அப்படியே பதிவாகுவதால், தோல்வி கண்டவருக்கு தப்போது உள்ளது போல் பின்னர் ஏற்பட வாய்ப்புகள் இருக்கிற குழப்பங்கள் சந்தேகங்கள் இல்லாமலோ அல்லது மிகக்குறைந்தோ போகும் வாய்ப்பு ஏற்படுகிறது.

இத்திட்டம் நிறைவேறினால் மிகமுக்கியமாக, ஒருசில! இடங்களில் காணப்படுவதாகக் கூறப்படும் நீதித்துறை லஞ்ச ஊழல்கள் ஒழியும் சாத்தியங்கள் கூடுதலாக உள்ளன. இதைச் சொன்னதால் நீதிமன்ற அவமதிப்பு என்று தயவுசெய்து தண்டனைகள் எதுவும் கொடுத்துவிடாதீர்கள்.

எல்லாவற்றிற்கும் மேலாக, மக்கட்தொகைக்கு தகுந்தாற்போல் இருந்துவரும் அதிக எண்ணிக்கையிலான வழக்குகளுக்கு, காலம் கடந்து தீர்ப்புகள் வழங்கும் கட்டாயச் சூழ்நிலையிலுள்ள இந்திய நீதித்துறை விரைவாக நீதிவழங்கும் நிலைக்குக் கொண்டுவரப்படலாம்.

இதற்கு இப்போது இருப்பதைவிட அதிக எண்ணிக்கையிலான நீதிமன்றங்கள் மற்றும் நீதிபதிகள் தேவை என்பது எந்த பாமரர்களுக்கும் தெரிந்த செய்தியே! அனைத்து வகையிலும் தேவையான மாற்றங்கள் மற்றும் கூடுதல்கள் செய்து **‘delayed justice is a denied justice’** என்ற ஆங்கிலப்புது மொழிக்கு தமிழில் ‘காலம் கடந்த தீர்ப்பு மறுக்கப்பட்ட தீர்ப்பே’ என்ற நிலை எக்காலமும் தொடர்ந்து கொண்டிராமல் ஆவன செய்யுமாறு மேலேயுள்ள சம்மந்தப்பட்டவர்களை வேண்டி நிற்போம். அனைத்தும் அவர்கள் செயல்!

6. வசிப்பிடங்களை இயற்கையாகக் குளிர்ச்சியாக்குதல்

கோடையில் தற்போதைய வெப்ப சமாளிப்பு முறைகள்

வெப்ப நாடுகளில், கோடை காலத்தின் கட்டும் வெப்பத்தில், எதற்கும் வாய்ப்பில்லாதவர்கள், பாவப்பட்டவர்கள் போக கடைசி நிலையிலாவது வாய்ப்பிருக்கும் ஏழைகள் பலர் கீற்றுக் குடிசைகள், மரங்களின் நிழல்களில் கிடைக்கும் ஓரளவு குளிர்ச்சிக்காக ஒண்டிக் கொள்ளும் நிலை இருக்கிறது. இதற்கு அடுத்த நடுத்தர மக்கள், மின் விசிறிகளைச் சுழலவிட்டு வெப்ப வியர்வைத் திரவத்தை காயவைத்துக் காலம் தள்ளிக் கொண்டிருக்கின்றனர். வசதியுள்ளவர்களில் பலர் தங்கள் வாழ்மிடங்களில் மின் குளிர் சாதன அமைப்புகளை வைத்து, அதிக மின் உபயோகத்துடன் அதிகக் கரியமில வாயுவை வெளியாக்கி வாயு மண்டலத்தை அசுத்தமாக்கியதுடன் ஓசோன் படலத்தையும், செதில் செதிலாக உடைத்து சிறு சிறு ஓட்டைகள் செய்து 'நல்ல சேவையாற்றி' செய்து வருகின்றனர்.

இதில் முதல் பிரிவினரைத் தவிர அடுத்த இரு பிரிவினர் செய்வது இயற்கைக்குப் புறம்பான முறை மட்டுமன்றி, இயற்கையை மெல்ல அழிக்கும் முறையும் ஆகும்; இரு ஒருபுறம் இருக்கட்டும். இயற்கைக்கு உகந்த, இயற்கையான முறையில், வசிப்பிடங்களின் வெப்ப நிலையை சற்று குறைக்க இந்நூலாசிரியர் தன் ஓட்டுக்கூரை குடிவகுச் செயல்படுத்தி இருக்கும் ஓர் எளிய முறை இங்கு வெளிப்படுத்தப்படுகிறது. இதை ஏழைகள் நீங்கலாக! (சிறிது காலத்தில் நீங்கள் அனைவரும் முன்னேற்றப்படுவீர்கள் என்ற நம்பிக்கை

இருக்கிறது; எனவே அதுவரை இதுபோன்றவற்றிற்காக வருந்த வேண்டாம்) நடுத்தர மக்கள், வசதி உள்ளவர்களும் கூட நடைமுறைப்படுத்தி பலனைக் கூறுங்களேன்!

வெப்பம் குறைத்தலுக்கு புதுமுறை

உங்கள் வீடு ஓடு, கான்கிரீட் கூரை கொண்ட எதுவாக இருப்பினும், மேற்கூரை சாய்தளம் அல்லது சமதளமாக இருந்தாலும் இதை செய்து கொள்ளலாம். வீடுகளின் மேலே தண்ணீர் தொட்டி வைத்து அதற்கு தண்ணீர் அனுப்பி, அங்கிருந்து கீழே வரும் முறைகளில் தண்ணீர் பயன்படுத்துவதை, நாம் அறிவோம்.

அதுபோலவே ஒரு சிறிய தனி தண்ணீர் தொட்டியை பின்வரும் உபயோகத்திற்கு என பிரத்தியேகமாக வீட்டின் மேற்பகுதியில், உயரத்தில் அமைக்க வேண்டும். வீடுகளில் ஏற்கனவே உள்ள மேல்நிலைத் தொட்டி கல், சிமெண்ட் கொண்டு பெரியதாக கட்டப்பட்டிருந்தால், அதன் உட்பகுதியில் புதியத் தடுப்பை ஏற்படுத்தி, இரண்டு பகுதிகளில் ஒன்றை இதற்கென உபயோகிக்கவும் இயலும்.

வீட்டு பொது உபயோகத்திற்கு என தண்ணீர் தொட்டிக்கு தண்ணீரை மேலே கொண்டு செல்லும் குழாயில், ஒரு 'T' இணைப்பின் மூலம் தக்க இடத்தில் பிரிவு செய்து, கதவு வால்வு பொருத்த வேண்டும். பிறகு அங்கிருந்து புதிதாக நிறுவப்பட்டுள்ள அல்லது பிரிக்கப்பட்டுள்ள பிரத்தியேகத் தொட்டிக்கு, பிரிக்கப்பட்ட தண்ணீர் அனுப்பும் குழாயைப் பொருத்த வேண்டும். இதன் மூலம், இப்போது மின் மோட்டார் இயக்கினால் இரண்டு தொட்டிகளுக்கும் உள்ள தனித்தனி கதவு வால்வுகளின் உபயோகத்தினால், இரண்டு மேல்நிலை தொட்டிகளுக்கோ அல்லது ஏதேனும் ஒரு மேல்நிலை தொட்டிக்கோ தண்ணீர் அனுப்ப ஏதுவாகிறது.

வீடுகளின் மேற்கூரையில் நீர் உருண்டு வரும் நிலையை வைத்து, உயரமான ஓரப்பகுதியில் தரைமேலேயே புழக்கத்திற்கு இடைஞ்சல் இல்லாத வகையில் கீழ்வரும் அமைப்பை செய்து கொள்ள வேண்டும். தேவைக்கு தகுந்தாற்போல் ஒன்று முதல் ஒன்றரை இஞ்ச் விட்டமுள்ள பி.வி.சி குழாய்களை அதன் நீளத்திற்கு பொருத்த வேண்டும். ஒரு முனை அடைக்கப்பட்ட இந்த பி.வி.சி குழாய் அமைப்பில் முக்கியமாக முன்னரே செய்ய வேண்டியது, அரையடி முதல் ஒரு அடி இடைவெளி விட்டு வரிசையாக ஒரே நேர்க்கோட்டில், தண்ணீர் கசியும் அளவிலான மிகச் சிறியத் துவாரங்களை போட்டுக் கொள்ள வேண்டும். இத்துவாரங்களை, சுட்டுக் கம்பியினாலோ அல்லது துளைபோடும் கருவியினாலோ போட்டுக் கொள்ளலாம். குழாயைப் பொருத்தும்பொழுது இத்துவாரங்கள் சற்று கீழ்நோக்கி இருக்குமாறு செய்வது முக்கியமானது. இந்த பி.வி.சி குழாயின் திறந்த நிலையிலுள்ள மறு பகுதியை, புதிய தண்ணீர் தொட்டியின் கீழ்புறத்தில் இருக்கும் நீர் வெளியேற்றுக் குழாயுடன் இணைக்க வேண்டும். இப்போது இயற்கை குளிர்ந்தும் சாதனம் தயாராகி விட்டது!

நல்ல வெயில் காலத்தில் மின் மோட்டார் மூலமாக புதிதாக வைக்கப்பட்டுள்ள இதற்கென உள்ள தண்ணீர் தொட்டிக்கு நீர் அனுப்பப்படும்போது, தொட்டிக்குள் போன நீர் வெளிவரும் குழாய் வழியாக துவாரங்கள் உள்ள குழாய் பகுதிக்கு வருகிறது. வரிசையாக உள்ள துவாரங்கள் வழியாக தண்ணீர் தொடர்ந்து சீராகக் கசிந்து, கூரை மேல்பகுதி முழுதும் ஈரமாகி மேல்தளம் குளிர்ச்சி பெறுகிறது. பிறகு அவ்வசிப்பிடத்தின் உட்புறத்திலும் வெப்பம் குறைவதை அனுபவிக்கலாம். இதை, ஈரம் காய்ந்த பிறகு தேவைப்படும் நேரத்திற்கு, அளவிற்கு, அவசியத்திற்கு அவ்வப்போது திரும்ப திரும்ப மின் மோட்டாரை இயக்கி பயன்படுத்திக் கொள்ள இயலும்.

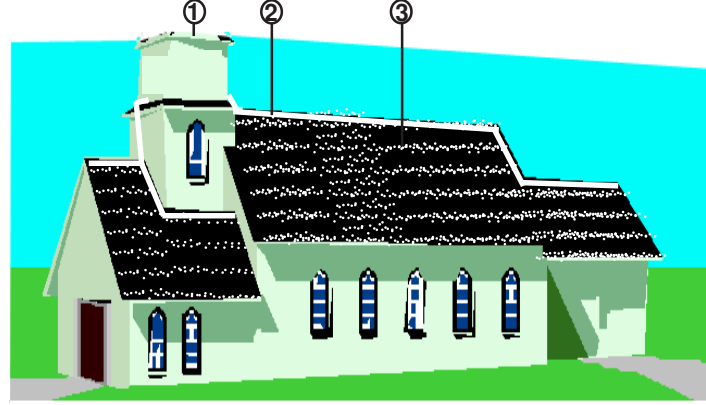

1. இரண்டாகப் பிரிக்கப்பட்ட மேல்நிலை நீர்தொட்டி.
2. துவாரங்கள் உள்ள பி.வி.சி. நீர்குழாய்.
3. குழாய்மூலம் வெளியேறும் நீர்துளிகள்.

பயன்கள்

இதன் மூலம் வசிப்பிடம், சுற்றுப்புறம் இயற்கையான முறையில் குளிர்ச்சியாகின்றன. இதற்குப் பயன்படும் தண்ணீர் மெல்ல ஆவியாக மேலே செல்வதால் உண்டாகும் பயன் யாவருக்கும் தெரிந்ததுதான்.

சாய்தளக் கூரையாக இருப்பின், கீழே விழும் தண்ணீரால் வீட்டைச் சுற்றியுள்ளத் தரைப்பகுதி குளிர்ச்சியாகிறது; அங்குள்ள தாவர இனம் தண்ணீர் பெற்று மகிழ்ச்சியாகிறது. கூரையிலிருந்து தண்ணீர் தொடர்ச்சியாகச் சொட்டும்பொழுது சிறிய செயற்கை அருவி தோற்றத்தை உண்டாக்கி வசிப்பிடம் அழகு பெருகிறது.

காங்கிரிட் கூரையாக இருப்பின், அங்கு இவ்வகையில் விடப்படும் சிறிய அளவு நீரினால் வெப்பத்தின் பாதிப்பு குறைவதுடன்

கூரை வலிமைப்படுத்தப்பட்டு நீண்ட ஆயுளுக்கு நீடித்து உழைத்து வசிப்பிடத்தை கூடுதல் மதிப்புள்ளதாகுகிறது. இது செலவு குறைந்த முறை மட்டுமன்றி இதனால் தண்ணீர் வீணாக்கப்படுவதில்லை மற்றும் சாக்கடையாக்கப்படுவதில்லை.

இதை மனிதர்களுக்கு மட்டுமன்றி, வீட்டு வளர்ப்பு விலங்குகள், தொழிலாகச் செய்யும் கால்நடை வளர்ப்பு, இறைச்சி பறவைகளின் வசிப்பிடத்திற்கும் பயன்படுத்தி, அவற்றிற்கு வெப்ப நோய்கள் வராமல் தடுத்து, வளர்ப்பின் பயனை, பொருளாதாரத்தை பெருக்கிக் கொள்ள வழி ஏற்படுத்தியது.

7. கட்டிடங்களின் கட்டுமானச் செலவைக்குறைப்போம்!

கட்டிடக் கட்டுமானத்துறையில், பழங்காலத்திலிருந்து இன்றுவரை பல அற்புதத் தொழில்நுட்பங்கள், நுணுக்கங்கள், செயல்பாடுகள் செயல்படுத்தப்பட்டுக் கொண்டு வருவது உலகறிந்தது. இதன் விளைவுகளை உலக முழுவதிலுமுள்ள மாபெரும் கட்டிடங்கள், மத வழிபாட்டுத்தலங்கள், உலக அதிசயங்கள் மூலமாக உணர முடிகிறது. இவைகள் உருவாக்கப்பட்டிருக்கவில்லையெனில் இந்த பூமி, விலங்குகளின் வெறும் காட்டுப்பகுதியைப் போன்று இருந்திருக்கும் நிலை ஏற்பட்டிருக்கும்.

அறிவு முதிர்ச்சி, அர்ப்பணிப்பு, கலை ஆர்வம் இவற்றால் ஏற்படுத்தப்பட்ட கட்டிட நுணுக்கங்கள், இரகசியங்கள் மிகுந்த இக்கட்டிடச் சிறப்புகளை அதிசயிக்காதவர்கள் மானிட ஜடங்களாகத்தான் இருக்க முடியும்!

இது ஒருபுறமிருக்க, மனிதத் தேவைகளில் மிக இன்றியமையாததும், நாகரீகத்தின், வளர்ச்சியின் எடுத்துக் காட்டாகவும் உள்ள தனி மனித வீடுகளின் கட்டுமானத்தைப் பார்ப்போம். இன்றைக்கு உலக முழுவதும் சாதாரண, நடுத்தர மக்கள் வாழ்வதற்குரிய சிறிய வீடுகளே அதிக அளவில் கட்டப்பட்டு வருகின்றன.

இவ்வகை வீடுகள் கட்டப்படும்போது, பல இடங்களில் கவனித்த வகையில், கூடுதலாக சில எளிய முறைகளைப் பயன்படுத்தி, கட்டுமான செலவு மற்றும் நேரத்தை குறைக்க இயலும் எனத் தோன்றுகிறது. ஏற்கனவே இருந்து வருகிற உயரிய கட்டுமானத் தொழில் நுட்பங்கள், அதற்கான

கருவிகள் மற்றும் அவற்றை இயக்குபவர்கள் போன்ற பெரிய செலவு பிடிக்கும் அம்சங்களை, சாதாரணமாக சிறிய, நடுத்தர வகையிலான ஓரிரண்டு வீடுகள் கட்டுவதற்கு பயன்படுத்த இயலாது என்பது நிதர்சனமாகிறது.

எனவே வேறு எளிய முறைகளில் செலவுகளைக் குறைக்க முயற்சிப்பது அவசியமாகிறது. கட்டிடக் கட்டுமானத்தில் கான்கிரீட் போடும்பொழுது, அவசியத்திற்கேற்ப தேவைப்படும் பக்கங்களில் அடைப்பு செய்து கலவையைக் கொட்டி தேவையான பகுதி உருவாக்கப்படுகிறது. இதைவிட முக்கியமானதான கட்டிட உருவாக்கத்தின் முக்கிய அங்கமாகிய செங்கற்களைக் கொண்டு சுவர்கள் கட்டுகிறபொழுது, பொதுவாக அதன் இருபுறத்திலும் கொத்தனார் மற்றும் உதவியாட்கள் வேலை செய்கின்றனர்.

இம்முறைக்கு மாற்றாக ஒரு பக்கத்தில் மட்டும் கட்டுமானத் தொழிலாளர்கள் வேலை செய்து, சுவர்களை உருவாக்கிட ஒரு வழியைக் கூறுவதற்கு இங்கு விரும்பப்படுகிறது. இதனால் சுவர் கட்டுமானத்திற்கான கூலி செலவு பாதிக்கக் குறைந்து, கணிசமானத் தொகை மிச்சமாகக் கூடிய வாய்ப்புள்ளது.

இம்முறையைச் செயல்படுத்திட, பின்வரும் ஒரு சாதனத்தை முன்னதாக தயார் செய்து வைத்துக் கொள்ள வேண்டும். கீழே படத்தில் காட்டியுள்ளபடி சுமார் 8 அடி x 6 அடி செவ்வக வடிவமுள்ள சற்று மொத்தம் கூடிய இரும்புத் தகடை, அதன் ஒரு பக்கத்தில் 'L' வடிவ இரும்பு ஆங்கிள் சட்டங்களைக் கொண்டு பற்ற வைப்புகள் மூலம் இணைத்து, வளைவு நெளிவு இல்லாதவாறு நூறு சதவீதம் சமமாக செய்து கொள்ள வேண்டும்.

இவ்வமைப்பின் மேல்புறத்தின் இரு முனைகளுக் கருகில், கழற்றி மாட்டக்கூடிய வகையில் வலுவான ஒரு இஞ்ச்

எளிதாக சுவர் கட்டுவதற்கான உபகரணம்

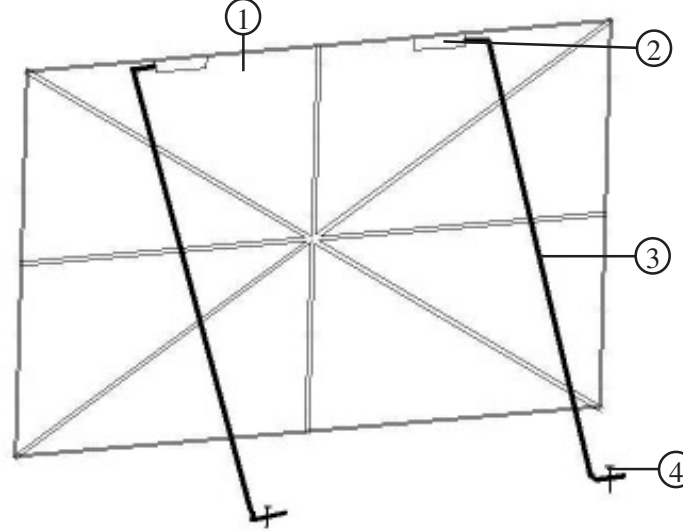

1. செவ்வகவடிவ இரும்புப்பலகை
2. ஸ்டாண்டு மாட்டுவதற்கான துளைப்பகுதி
3. ஸ்டாண்டு
4. ஸ்டாண்டு நகராதிருக்க ஆணி பிடிப்பு

விட்ட அளவுள்ள கம்பிகளைக் கொண்டு இரண்டு சாய்மான ஸ்டாண்டுகளைத் தயார் செய்து கொள்ளவும். இந்த கம்பி ஸ்டாண்டுகளின் மடக்கப்பட்டக் கால்பகுதியை, மண்தரை உள்ள இடங்களில் பெரிய '7' வடிவ ஆணிகள் கொண்டு நகராமல் பொருத்திக் கொள்ள இயலும்.

இச்சாதனத்தை, கட்டுமானத் தொழிலை நிரந்தரமாகச் செய்து வரும் கட்டிடப் பொறியாளர்கள், ஒப்பந்தக் காரர்கள், கட்டிட மேஸ்திரிகள் போன்றோர் தயார் செய்து

வைத்துக் கொண்டு, பல ஆண்டுகளுக்குப் பயன்படுத்திக் கொள்ளலாம். இதன் தயாரிப்புச் செலவு சுமார் ரூபாய் இரண்டாயிரத்திற்குள் அடங்கி விடும்.

மேற்படி இந்த இரும்பு பலகை அமைப்பை, கட்டப்பட வேண்டிய சுவருக்கு வசதியாக, பொருத்தமாக உள்ள ஒரு பக்கத்தில் சரியான அளவில் நேராக நிறுத்தி, பின்புறமுள்ள இரண்டு ஸ்டாண்டுகளாகக் கொண்டு சிறிதளவுக்கூட நகராத வகையில் நன்றாக நிலை நிறுத்திக் கொள்ள வேண்டும்.

அதன்பிறகு இரும்பு பலகையின் எதிர்புறத்தில் மாத்திரம் இருந்து கொண்டு, கட்டுமானத் தொழிலாளர்கள், இரும்பு பலகையை நன்றாக நெருக்கி ஒட்டியவாறு செங்கற்களை வைத்து சுவர் எழுப்பலாம். இவ்விடத்தில் முக்கியமாகக் கவனத்தில் கொள்ள வேண்டியது என்னவெனில், செங்கற்களுக்கும், இரும்பு பலகைக்கும் இடையில் சிமெண்ட் கலவை விழாதவாறு வேலை செய்ய வேண்டும். இது பழகப்பழக எளிதாக வந்து விடும். இம்முறையில், அகலம் குறைந்த சுவர் கட்டினால்கூட கட்டும்போது சாய்ந்து விழுந்து விடும் அபாயமில்லை.

இரும்பு பலகையின் பரப்பளவிற்கு சுவர் கட்டப்பட்டபின், சற்று காய்ந்த பிறகு மேற்படி பலகையை மெல்லமாக எடுத்து அதன் பரப்பு பகுதியை நன்றாக சுத்தம் செய்து அடுத்தடுத்த சுவர் பகுதிகளுக்கு பயன்படுத்திக் கொள்ளலாம்.

தரைப்பகுதி கட்டுமானத்தில் இவ்வாறு செய்வது போல், தளங்களிலும் இம்முறையைக் கையாளலாம். தளப்பகுதியில் இரும்பு பலகையை தேவையான இடத்தில் நிறுத்தி ஸ்டாண்டுகளின் கால்பகுதிகளில், பெரிய எடைகள் கொண்ட இரும்பு, மணல்மூட்டை போன்றவற்றை வைத்து நகராமல் செய்து கொள்ள வேண்டும். தகரப் பலகைக்கு எதிர்புறம், வழக்கம்போல் சாரத்தில் நின்று, முறையான வகையில் சுவர் எழுப்பிக் கொள்ள இயலும்.

தகரப்பலகை உயரத்திற்கு சுவர்கள் கட்டப்பட்டு நன்றாகக் காய்ந்த பிறகு, மேலும் மேலே தேவைப்படும் கட்டப்பட வேண்டிய இரண்டு, மூன்று அடி உயரத்திற்கு, வழக்கமான முறையான இருபுறமும் கட்டுமானத் தொழிலாளர்கள் இருந்து கட்டிக் கொள்ளலாம்.

இப்புதிய முறை மூலம் ஏற்பட இருக்கிற இன்னொரு சிறப்பு என்னவெனில், அவசியமின்றி அகலமான சுவர்கள் கட்டி செலவு, நேரம் அதிகரிக்கப்பட்டு உட்புற இடம் குறைக்கப்படுவது தடுக்கப்படுகிறது.

தகரப்பலகையை ஒட்டி அதன் பக்கபலத்துடன் ஒற்றைக்கல் முறையில், செங்கல்லின் இரு அளவினில் தேவைப்படும் ஒரு அகல அளவில், சிமெண்ட் அதிகமாகச் சேர்த்து செய்யப்பட்டக் கலவையைக் கொண்டு (சுமார் சிமெண்ட் ஒரு பங்கு + மணல் நான்கு பங்கு) சுவர்களை உருவாக்கிக் கொள்ளலாம். இதன் மூலம் கட்டிடத்தில் உட்புறப்பகுதி அதிகமாவதோடு, கட்டுமானப் பொருட்களின் தேவைக்குறைந்து, கட்டுமானக் கூலிச் செலவுகளும் நேரமும் குறைக்கப்படுகின்றன. இதன் மூலம் ஒரு கட்டிடத்தின் கட்டுமானத்திற்கான மொத்த செலவில் கிட்டத்தட்ட பத்து முதல் பதினைந்து சதவிகிதம் வரை குறைய வாய்ப்புள்ளது.

கட்டிடத்துறை அனுபவசாலிகள், நிபுணர்கள் மேற்கூறிய முறையின் சாதக பாதகங்களை ஆராய்ந்து, மேலும் மெருகூட்டி, பின்பற்றி, கட்டிடக் கட்டுமானச் செலவுகள், நேரத்தைக் குறைத்து, வீடுகள் கட்டும் பொதுமக்களுக்கு உதவி செய்யுமாறு கட்டிடத் துறை சார்ந்த அனைத்து தரப்பினரிடமும் கேட்டுக் கொள்ளப்படுகிறது. இம்முறையை பழகுவதற்கு ஆரம்பத்தில் ஒருவேளை சற்று சிரமமிருப்பினும், அனைத்தையும் போல, போகப்போக வழக்கத்தில் வந்து மிகச் சாதாரண எளிய நடைமுறையாகிவிடும் என்பது உறுதி.

8. அழிவில்லாச் செல்வங்கள்

நூல்கள் வாசிக்கும் வழக்கம்

எக்காலத்திலும், எந்தத் தொழிற்புரட்சி - மின்னணுப்புரட்சி - பொருளாதாரப் புரட்சி ஏற்படினும் அதற்குக்காரணமாகிய அறிவுச்சுரங்கங்களான நல்ல நூல்கள் விளங்கி மனிதர்களை உயரத்தில் அரங்ககேற்றிக்கொண்டிருக்கின்றன.

கற்ற மனிதர்களுக்கு நல்நூல்களைப்போன்ற வேறு நண்பர்கள் கிடைக்க வாய்ப்பே இல்லை! சென்ற சில பத்தாண்டுகள் வரை நிறைய நூல்கள் படிக்கும் நற்பழக்கம் இந்தியர்களிடமும் இருந்துவந்தது. ஆனால், தற்சமயம் இது இவர்களிடம் மிகக்குறைந்துவருவது மிகுந்த வருத்தம் அளிக்கிறது. இதற்கு பல காரணங்கள் காரணிகளாக இருக்கின்றன. இருப்பினும் இதே காரணிகள் மேலைநாட்டுக் காரர்களிடம் இவர்களைவிட கூடுதலாக இருக்கிறபோதிலும், அவர்களின் புத்தகம் படிக்கும் பழக்கம் குறைவதற்கு மாறாக அதிகமாகிக்கொண்டு வருவது எங்ஙனம்! அதுதான் அறிவுடைமையின் மேன்மை என்ற அளவுகோலாகிறது.

இங்குள்ளவர்கள் மாணவப்பருவத்தில் பள்ளி, கல்லூரிகளில் பயிலும் சமயங்களில் பாடநூல்களை மட்டுமே படிக்கின்றனர். அதிலும் குறையுள்ள முறையில் அதற்கான உரைநூல்களை (நோட்ஸ்) மட்டுமே படித்து காலத்தைக் கடத்திவருகின்றனர். இங்குள்ள கல்விமுறை அப்படி இருப்பதால், மாணவர்கள் முக்கிய கேள்வி பதில்களை மட்டுமே படித்து புரிந்தும், புரியாமலும், இரண்டும் கெட்டத்தனமாகவும் மனப்பாடம் செய்து, அதிக மதிப்பெண் வாங்குதை

மட்டுமே குறிக்கோளாகக் கொண்டு கல்வி கற்கின்றனர். இவர்களுக்கு இக்கல்வியின் மூலம் நீரந்தரமான அறிவை பெற்றுக்கொள்ள வேண்டும் என்ற கட்டாயம் அறிவு, வழிகாட்டுதல் என எவையும் இங்கு இல்லை.

பள்ளி, கல்லூரியில் படித்தபின்னர் ஏதேதோ தொழில்கள், வியாபாரங்கள், பணிகள் என பல செய்து பிழைப்புக்காகப் பறந்துகொண்டிருக்கின்றனர். மாணவப் பருவத்திலும், சம்பாதிக்கும் பருவத்திலும் இடையிடையே தேவையற்ற, தரங்கெட்ட நூல்கள் பலவற்றைப்படித்து பாழாகிக்கொண்டிருக்கிறார்கள். இவைகளை யெல்லாம் சரிசெய்திட, தொடர்ந்த சரியானத் தலைமைகளும், வழிகாட்டுமுறைகளும் இல்லையென்றே கூற வேண்டியிருக்கிறது.

வெட்டிக் குப்பை பேச்சுக் கூட்டம்

ஏனெனில், எங்கேபார்த்தாலும் கூட்டம் கூட்டமாக வெட்டி அரட்டைப்பேச்சுக்கள், குடி - கூத்து - கும்மாளங்கள், டப்பாங்குத்து இசைப்பாடல்களின் குரங்குத்தன கொடூரங்கள் என ஒரே இரைச்சலாக இருக்கின்றது. இந்தியாவில்தான் இந்த அளவு தேவையற்ற தொல்லைதருகின்ற சுற்றுப்புறக்கேடு (Sound Pollution) என்கிற வெட்டி பேரிரைச்சல்களை அதிகமாக ஏற்படுத்தி, வெளுத்துவாங்கிக் கொண்டிருக்கின்றனர். பல நாடுகளில், பெரும்அளவிலான இயந்திரத் தொழிற்சாலைகளின் உற்பத்திகளுக்கான இயக்கங்களுக்காக ஏற்படும் ஒலி அளவைத்தாண்டி, இங்கு மனித வாயொலிகள் ஓயாது உளறிக்கொண்டிருக்கின்றன.

இந்தியர்கள் உழைப்பு, சுகாதாரம், அமைதி போன்ற பயனுள்ளவைகளில் கவனம் செலுத்துவதை விடுத்து, ஏற்கனவே பலமுறைகள் பலராலும் (இவர்களையும் சேர்த்து) பேசப்பட்டுவிட்ட செய்திகளை, மீண்டும் - மீண்டும், மீண்டும் - மீண்டும்

எடுத்துக்கொண்டு பேசியே பிராணனைப் போக்கிகொண்டிருக்கின்றனர். ஒவ்வொரு அடுத்தமுறை பல செய்திகளை பேசும்போதும் கூடுதலாக சொந்தப் பொய் இணைப்புகளைச் சேர்த்து இந்தியாவை புரளிகளின் தாயகமாக்கி விட்டனர்.

இவர்கள் அனைவரும் ஒட்டுமொத்த யோக்கியர்கள்போல், அடுத்தவர்களை அயோக்கியர்களாக அடையாளம் காட்டிக்கொண்டு அலைகின்றனர். அடுத்தவர்களின் அந்தரங்கங்கள், கிசுகிசுக்கள், புரளிகள் போன்றவற்றைப் பேசுவதில் இவர்களுக்கு அலாதி மோகம். அதிலும் குறிப்பாக அருகில் இருப்பவர்கள், தெரிந்தவர்கள் மற்றும் பிரபலங்களான சினிமாக்காரர்கள், அரசியல்வாதிகள் போன்றவர்களைப்பற்றி தெரிந்ததைவிட தெரியாததைப்பற்றி மணிக்கணக்கில் தொடர்ந்து நாட்கணக்கில் கலந்துரையாடுகின்றனர். உலகத்தில் உள்ள கோடிக்கணக்கான மனிதர்களிடம், அதைவிடப் பலமடங்கு கூடுதலாக உள்ள அக்கப்போர்களைத் தெரிந்துகொண்டுவிட இயலுமா? அந்த குப்பைகளைத் தெரிந்துதான் என்னவாகப்போகிறது? இவர்களின் உடல், மன, பொருளாதார பலம் உப்பி வீங்கிவிடப்போகிறதா!

இக்குப்பைச் செய்திகளைப்போட்டே எக்காலத்திலும் தந்திரமாக பணம்பார்த்துக்கொண்டிருக்கின்றன பல பத்திரிக்கைகள் என்பது வெட்கக்கேடு. வழிகாட்டவேண்டியவர்களே வழிதவறி நடப்பது என்பது நியாமா! - பொறுக்க இயலவில்லை. எங்கேயோ இருப்பவர்களைப்பற்றி எதையாவது பேசுவதால், தெரிந்துகொள்வதால் இம்மனிதர்களுக்கு என்ன பொருளாதாரம் கூடப்போகிறது, குடும்பத்தில் நோய்கள், சிக்கல்கள் தீரப்போகின்றன என்பது தெரியவில்லை.

வினாடி வினா போட்டி நிகழ்ச்சிகள்

இதற்கு அடுத்தப்படியாக போட்டிகள் என்ற போர்வையில் இந்த உலகமெங்கும் நடந்துவரும் அக்கிரமம், அநியாயம் கேட்க

ஆளில்லாமல் பேயாட்டம்போடுகின்றன. முக்கியமாக வானொலி, தொலைகாட்சி, பத்திரிக்கைகள், தனி நிகழ்ச்சிகள் போன்றவற்றில் வினாடிவினா, அறிவுப்போட்டி, என என்னென்னவோ நடத்திக் கொண்டிருக்கின்றனர். அதில் சினிமாத்துறையைப்பற்றியே அளவுக்கதிகமான கேள்விகள் கேட்கப்படுகின்றன. உலகின் தலைசிறந்த திரைப்படங்களைப் பற்றி நூறு, ஆயிரம் கேள்விகளைக் கேட்டால் கூட பரவாயில்லை. ஆனால் சமுதாய நன்மைக்கு **பைசா பெறாத** சினிமாக்கள் ஆயிரங்கள் தயாரிக்கப்பட்டு, அதில் நடத்தவர்கள், பாடியவர்கள், ஆடியவர்கள், ஓடியவர்கள், விளையாடியவர்கள், வாயசைத்தவர்கள், அசைக்காதவர்கள், இசையைக் கெடுத்தவர்கள், அதை இயக்கி சமுதாயத்தை இடுக்கியர்கள் எவ்வளவு, அவர்களின் பிறந்த தேதி, குடும்ப நிலவரம், போட்டிருந்த ஆடை, எடை, வேறு என்னென்ன இலவகளோ அனைத்தையும் வினாடி வினாக்களாகக் கேட்கப்படுவது இந்த உலக கூத்துக்களில் முதன்மையானவை எனலாம். இதனால் யாருக்கு என்னப்பயன்? இவைத்தொரியாவிட்டால் இம்மனிதர்கள் அறிவுக்குறைந்தவர்களாகி முட்டாள்களாகிவிடுகிறார்களா, ஒன்றும் புரியவில்லை!

உலகில் நிரந்தரமான நன்மைகள் தந்த, தருகின்ற அறிவை வளர்க்க அவசியமான கேள்விகளுக்கான துறைகள் ஆயிரம் இருக்க உருப்படாதவற்றை உருப்போட்டுக்கொண்டிருக்கிறார்கள். சினிமாப் பாடல்களைப் பற்றி கேட்கப்படும் வேடிக்கை வினோத வினாடி வினாக்கள் இதைவிடவும் கொடுமை. பொன்னான நேரங்களை திட்டம்போட்டு வீணடித்துக்கொண்டிருக்கின்றனர்.

இப்பிரபஞ்சத்தின் மெய் நிரந்தரத்திற்கு, இயக்கத்திற்கு அடையாளமான புவியியல், வானியல், அறிவியலின் எண்ணற்றத் துறைகள், பொருளாதாரம், வணிகம், இலக்கியம், பெரும் மக்கள்தலைவர்கள், தத்துவஞானிகள், அறிவியல் மேதைகள் என

எண்ணற்ற விடயங்கள் என அறிந்துகொள்வதற்கு ஆயிரமாயிரம் அகிலமும் இருக்க, கேள்விகேட்பவர்களுக்கு சம்மந்தப்பட்டவர்களுக்கு இவை ஏன் அதிகம் தெரியவில்லை?

இவை இருபிரிவினருக்கும் ஆரம்பத்தில் சிறிது கசந்தாலும், போகப்போக பழக்கமாகி, அறிவுக்கான திறவுகோளாகிவிடும். நன்மைகள் வந்துசேர்வது (சற்று) சிரமம் என்பதில் சிறிதும் ஐயம் வேண்டாம். தீமைகளை தேடிப்போகாவிடினும், வேண்டாம் என்றாலும் அவைகள் விடாது; அவற்றிலிருந்து விடுபடுவதும் மிகச்சிரமம். எனவே எத்தனை சிரமமாயினும் தீமைகளைக் குறைத்துக்கொண்டு நன்மைகளுக்கு மாறுங்கள்.

நல் மாற்றத்திற்கான வழி

இதற்கு மிக அற்புதமான வழிஒன்று இருக்கிறது. அது அனைவரும் அறிந்த, அறிவு பொக்கிசமான நல் நூல்களை வாசிப்பதன்றி வேறொன்றும் இல்லை. இதற்கென, இடைக் காலங்களில் மக்களிடம்போய் புத்தகங்களைப் படியுங்கள் என சாதாரணமாகச் சொல்வதெல்லாம் எடுபடாது. பலருக்கு தொலைகாட்சியில் விடியற் காலையில் இருந்து நடுஇரவு தாண்டியும் சீரியல்களைப் பார்க்கவே நேரம் போதவில்லை. இடையில், எண்ணற்ற சினிமா மற்றும் வேறு நிகழ்ச்சிகள், விளம்பரங்கள் எனவும் இருக்கின்றன.

எனவே இன்றைய இச்சூழ்நிலைகளில் மக்களிடம் ஓரளவிற்காவது நல் நூல்களை படிக்கும் பழக்கம் வரவேண்டுமெனில் வேறு நல்ல நடவடிக்கைகளை பொறுப்பிலுள்ளவர்கள் நடைமுறைப்படுத்த வேண்டும். குறிப்பாக சிறுவயதுமுதல் புத்தகம் படிக்கும் பழக்கம் வழக்கமாகவேண்டும்.

சிறுவயதினர் தாங்களாக நல்நூலகளைத் தேடிப்போய் படித்துவிடமாட்டார்கள்; இதற்கு சில கட்டாயங்கள் தேவையாகின்றன. ஆரம்பத்தில் இக்கட்டாயமாக்கப்பட்டது, சிறுகச்சிறுக விருப்பமானதாகி விடலாம். இச்செயலாக்கத்திற்கு கல்வித்துறையினரின் பங்களிப்பு கடைமையாகிறது. பள்ளிகளில் உயர் வகுப்புகள், கல்லூரிகளில் பாடபுத்தகங்கள் நீங்கலாக, தனிவகுப்பு நேரம் ஒதுக்கி வேறு தனி நூல்கள் பயிலுமாறு செய்யப்படவேண்டும். இம்முறை ஏற்கனவே பாடசாலைகளில் இருந்துவருகிற போதிலும் அதில் சில மாற்றங்களைச் செய்தாகவேண்டும். நாட்டிலுள்ள கல்விக்கூடங்கள், பல்கலைக் கழகங்களில் ஒரு ஆண்டில் பயிலும் அனைத்து மாணவர்களுக்கும் மொத்தமாக ஒருசில தனிநூல்கள் மட்டுமே பாடமாக இருக்கும் முறையை மாற்றி அமைக்கவேண்டும்.

மாணவர்களுக்கு தனிநூல்கள் கட்டாயம்

அதற்குப்பதிலாக, ஒவ்வொரு பள்ளி, கல்லூரி, பல்கலைக் கழகத்தில் ஒவ்வொரு வகுப்பிலும், ஒவ்வொரு மாணவரும் அவரவர்கள் விருப்பத்திற்கு ஏற்ப வரையறுக்கப்பட்ட அளவில் ஓரிரு நூல்களை தேர்வு செய்யவைத்து, அதை நன்றாக படித்தப்பின்னர் அதைப்பற்றி எழுதஇயலும் நிலையில், நூல்பற்றியக் குறிப்பு, நூல் ஆசிரியரின் கருத்துகள், அவருடைய கருத்துகளுக்கும் வாசக மாணவனின் கருத்துகளுக்கும் உள்ள ஒற்றுமை வேற்றுமைகள், குறைநிறைகள், முடிவான கருத்து போன்றவற்றை எழுதுமாறு செய்யவைக்க வேண்டும். இதை கல்விக்கூட ஆசிரியர்களே சோதித்து மதிப்பெண்கள் வழங்கும் வகையில் செயல்படுத்தவேண்டும். இந்த மதிப்பெண்கள் மொத்த மதிப்பெண்களின் தொகையோடு, தேர்ச்சிக்காக கணக்கீடும்படியாகச் சேர்க்கப்படுதல் வேண்டும்.

மாணவர்கள் தேர்வு செய்துகொள்ள வசதியாக, நூல்களின் பட்டியல்களை கல்விக்கூடங்கள் வெளியிடலாம். மாணவர்கள்

இப்பட்டியலிலிருந்தோ அல்லது வேறு நல்ல நூல்களையோ தெரிவு செய்யும் உரிமை கொடுக்கப்படவேண்டும். இதில் முக்கியமாக ஒரு வகுப்பில் ஒரு மாணவன் தேர்வுசெய்த ஒரு புத்தகத்தை இன்னொரு மாணவன் தேர்வுசெய்ய அனுமதிக்கக்கூடாது. மாணவர்கள் நூல்களை வாங்குமுன் அவர்களுக்குள் கலந்துபேசி நூல்களை பிரித்துக்கொண்டு முடிவெடுத்த பிறகு வாங்கவேண்டும். மதிப்பெண் அளிக்கும் ஆசிரியர் பழைய நூல்களைவிட புதிய நூல்களுக்கு கூடுதல் மதிப்பெண்கள் அளிக்கலாம். ஏனெனில் பழைய நூல்களாக இருந்தால், ஏற்கனவே முந்தைய ஆண்டுகளில் பயின்ற மாணவர்களால் சொல்லப்பட்டதை காப்பியடிக்கும் திருட்டுமுறை பின்பற்றப்படும் அபாயம் உள்ளது. மதிப்பெண்கள் அதிகம் பெறும் விருப்பத்தில், மாணவர்கள் புதிய நூல்களை வாசிக்கும் வழக்கம் அதிகமாகும்.

மாணவர்கள் புத்தகங்களை தேர்வு செய்வதற்கு சிறுகதை, சமூக முன்னேற்ற நூல்கள், இலக்கியம், சுயசரிதை, ஆராய்ச்சி போன்ற துறைகளிலிருந்து நூல்களைத் தேர்வுசெய்யுமாறு வரையறுக்க வேண்டும். பாடசாலை நூலகங்கள், வெளி நூலகங்கள் போன்ற வற்றிலிருந்து புத்தகங்கள் எடுத்தும், சொந்தமாக வாங்கியும் மாணவர்களை இம்முறைக்கு உட்படுத்தலாம். உரைநடை, நாடகநடை மற்றும் கவிதை நூல்கள் என்பதில் பாகுபாடில்லாமல் அவரவரர் விருப்பத்திற்கு செயல்பட அனுமதிக்கலாம்.

இம்முறையினால் மாணவர்களுக்கு புத்தகங்கள் படிக்கும் பழக்கம் கூடுவதோடு அவர்களுடைய மற்ற துறைகளின் பாடப்பளுவினால் ஏற்படும் மனப்பாராங்கல் குறைய மன மருந்தாகிறது. ஒவ்வொரு மாணவரும் ஒன்றிரண்டு நூல்கள் என பல மாணவர்கள் பல நூல்களைப் படித்தாய்ந்து எழுதப்பட்ட கருத்துகளைப் படிக்கும்போது அனைத்து மாணவர்கள் மற்றும் ஆசிரியப்பெருமக்களுக்கு தாங்கள்

தனியாக நிறைய நூல்களைப் படிக்காமலே பலநூல்களை எளிதாகக் கற்று அறியும் நல்வாய்ப்பு வந்துசேருகிறது. பள்ளி, கல்லூரிகளில் ஆங்கிலவழி கல்வி கற்போருக்கு தாய்மொழி மற்றும் ஆங்கிலமொழி ஆகிய இரண்டிலும் நூல்களைப் படிக்குமாறுச் செய்யப்படுதல் நலம்.

பொதுமக்கள் தங்களின் பங்களிப்பாக, பலவகை குடும்ப நிகழ்ச்சிகளின்போது வருகிறவர்களுக்கு அன்பளிப்புகளாகக் கொடுப்பதற்கும், தனிநபர்கள் நிகழ்ச்சிகள், விழாக்களுக்கு சென்று அன்பளிப்பு, கொடுப்பதற்கும் நல்ல நூல்களை வழங்கும் உயர்ந்த கலாச்சாரம், பண்பாட்டை கடைபிடியுங்கள். மற்ற பல பயனற்ற அன்பளிப்புகளைவிட இது சிறந்ததாகும். இதன்மூலம் ஒவ்வொருவர் வீட்டிலும் நிறையப் புத்தகங்கள் சேர்ந்து, சிறிய நூலகம் உண்டாகி, இல்லத்தோற்றம் மேம்பட்டு, அதன்மூலம் படிக்கும் நல்ல வழக்கம் அதிகமாகி, ஒழுக்கம், நற்குணம் கூடிய அறிவு மேம்பட்ட சமுதாயம் உருவாகும்.

சிறுகச்சிறுக அழிந்துகொண்டிருக்கும் ஒரு நல்லதுறைக்கு உந்தி எழு கைகொடுங்கள்; இதனால் பல தொழில்புரிவோருக்கு பிழைப்புக்கீட்டுவதாக அமையும். இன்டர்நெட், தொலைகாட்சி என பல தகவல் சாதனங்கள் இருப்பினும் நொடிகளில் புத்தகங்களைப்போல் பயன்தரவல்லவை ஒன்றுமில்லை. உலகின் முதன்மையானப் பயனுள்ள பொழுதுபோக்கு நல்லநூல்கள் படிப்பதே. பயணங்கள், காத்திருக்கும் சமயங்கள், துன்ப - கவலை நேரங்கள், மனக்குழப்ப சமயங்கள் போன்றவற்றை நாம் அனைவரும் அவ்வப்போது எதிர்கொள்கிறோம். இந்நேரங்களில் இந்நூல்கள் பலமுகப்பயனுள்ள அருமருந்தாகும் என்பதை அனுபவத்தில் உணர்ந்து பாருங்கள். பயணங்களில் படிப்பதற்கு பெரிதாக அச்சிடப்பட்ட எழுத்துகள் கொண்ட நூல்களைத் தெரிவுசெய்யுங்கள். அது கண்களுக்கு சோர்வு, சிரமம்

தராததோடு, நல்ல பயிற்சி தந்து கண்களை வலிமையாக்கி ஆரோக்கியம் அமைவதாகக்கூடும்.

இதன்மூலம் எதிர்கால மக்கள் புத்தகம் படிக்கும் ஆர்வலர்களாக, அறிவாளிகளாக வலம் வருவார்கள். அதன் மூலம் தீய மனிதர்களும், மனிதர்களின் தீய குணங்களும் குறையும் வாய்ப்பு வரும். நல் நூலாசியர்கள் அதிகமாகும் நிலை ஏற்படும். அறிவின் ஒவ்வொரு துளி உயர்வும், நிரந்தர செல்வக்கூடுதலாகும். அறிவு என்பதில் நல்ல விடயங்களை அறிந்துகொள்வது முதன்மையானதாக விளங்குகின்றது. நல் விபரங்கள் பல அறிந்தவரே கற்றோராகிறார்; அவரே அறிவுடைமையான குடிமகன். அரசுகள் அனைத்து நன்மைகளுக்குமான ஆவனவற்றை செய்ய விரும்புகிறோம், வேண்டுகிறோம்.

9. இந்தியாவில் ஆங்கிலம்

அகில உலகிலேயே எண்ணற்ற பல மொழிகளையுடைய நாடுகளுள் முதன்மையானது இந்தியா. பல நாட்டு அரசாங்கங்களாலும், இந்தியாவிடமுள்ளேயே பலதரப்பட்ட மொழிபேசும் மன்னர்களாலும் பல காலம் ஆட்சி செய்யப்பட்ட வரலாற்று சிறப்புடையது இந்நாடு. தெற்கே தீராவிட மொழிகள், மேற்கே சமஸ்கிருதத்திலிருந்து உருவான இந்தி மற்றும் அதன் கிளைமொழிகள், வடகிழக்கில் வங்காள மொழி ஆகியவை இந்தியாவின் பிரதான மொழிகளாக, மண்ணின் மொழிகளாக தற்காலத்தில் விளங்கிவருகின்றன.

முதலில் ஆங்கிலம் கற்ற இந்தியர்கள்

இந்தியாவில் ஆங்கிலேயரின் ஆட்சியின்போது அவர்களுக்கு முதல்நிலை சேவகர்கள், ஏஜெண்டுகள், கணக்கர்களாக, இங்குள்ள அனைத்துவகை நிலவரங்களின் தகவல் கொடுப்பவர்களாக மற்றும் பலவாக இந்தியாவில் இருந்தவர்களில் ஒருசாரார் இருந்தனர். இவர்கள் முதலாவதாக ஆங்கிலேயர்களிடமிருந்து அரைகுறை, கால்குறை ஆங்கிலம் கற்றுக்கொண்டனர். இவர்கள் எப்பொழுதும் வெள்ளையர்களுக்கு அருகில் இருந்தபடியால் எளிதாக இது சாத்தியமானது. அப்படியான அவர்களும், அவர்களின் பரம்பரையினரும் ஆங்கிலத்தில் பாண்டித்தியம் பெற்ற முதலாவது இந்தியப் பிரஜைகள் என்பது மறக்கலாகாது.

இங்கிலாந்துக்காரர்கள் இந்தியாவிடமுள் வரும்வரை அதிக இந்தியர்கள் ஆங்கிலத்தின் வாசனையைக்கூட அறிந்திருக்க

வாய்ப்பில்லை. பார்-அட-லா படிப்பிற்காக மிகமிகச் சிலர் இங்கிலாந்து சென்று பயின்று இந்தியாவிலும் வேறுசில நாடுகளிலும் வழக்கறிஞர் தொழில் செய்துவந்தார்கள். இவர்களே ஆங்கிலம் தெரிந்த இந்திய கணவான்களாக விளங்கினர். இவர்களில் மகாத்மா காந்தியடிகள் தென்ஆப்பிரிக்காவில் வழக்கறிஞர் தொழிலில்செய்து பின்னர் இந்தியாவந்து இந்திய சுதந்திரத்திற்காகப் போராடிப் பெற்றுதந்து இங்குள்ளவர்களிடம் ஒப்படைத்துவிட்டார் என்பது அனைவரும் அறிந்தது.

இன்றைக்கு அமெரிக்கா, இங்கிலாந்து, ஆஸ்திரேலியா ஆகிய நாடுகளுக்கு அடுத்தப்படியாக அதிக அளவில் ஆங்கிலம் பேசும் மக்களைக்கொண்ட நாடாக இந்தியா விளங்குகிறது. இவர்களுக்கென தனி ஆங்கில உச்சரிப்பைக் கொண்டுள்ளனர்.

இந்தியாவின் மொழிகள்

இந்தியாவில் இந்துக்கள் மற்றும் முகம்மது மன்னர்கள் ஆட்சிகள் பலகாலம் நடந்துவந்ததால் அவர்களுடைய மொழிகள் இங்கு கோலோச்சி இருந்தன; இப்போதும் இருந்துவருகின்றன. இவற்றில் பெரும்பகுதிமக்கள் பேசும் மொழிகளாக பலவும், சிறியதொகையிலான மக்கள் பேசும் மொழிகளின் எண்ணிக்கை அதைவிட அதிகமாகவும் இருந்துவருகின்றன. சில மொழிகளுக்கு எழுத்துவடிவங்களே கிடையாது. இவைகளில் பெரும்பாலும் நாடோடி மக்களின் மொழிகளாக உள்ளன. இறுதியாக வெள்ளையர்கள் வருவதற்குமுன் தென்னிந்தியாவில் தமிழ், தெலுங்கு, மலையாளம், கன்னடம் ஆகியவை இருந்தன.

வட இந்திய மொழிகளுக்கு ஆதாரமாக ஆரியர்களின் சமஸ்கிருதம் அடிப்படையானது. அதன் கலவையில் உண்டான இந்தி மொழி, பின்னர் ஒவ்வொரு வடமாநிலப் பகுதிக்கும் இந்தியைத் தழுவிய

தனித்தனி வட்டார மொழிகள் விளங்கிவருகின்றன. இதனிடையில் முகம்மதியர்களின் உருது மற்றும் அரபு மொழிகளும் இங்கு நல்ல பயன்பாட்டில் உள்ளன.

தற்போது இந்திய அரசியலமைப்பில் அநேகமாக அனைத்து மாநில மொழிகளும் அங்கீகரிக்கப்பட்ட மொழிகளாகி, அந்தந்த மாநிலத் தனிமொழியுடன் இந்திய பொதுமொழியாகிய இந்தி, இணைப்புமொழியாகிய ஆங்கிலம் ஆகிய இவற்றில் ஒன்றும் அந்தந்த மாநில ஆட்சிமொழிகளாக விளங்கிவருகின்றன. இந்தியும் ஆங்கிலமும் மத்திய ஆட்சிமொழிகளாக இருக்கின்றன. இவ்வாறு ஆங்கிலம் இந்திய ஆட்சிமொழிகளில் ஒன்றாக இருந்துவரினும் வட இந்தியர்களில் பெரும்பகுதியினர் ஆங்கிலப்புலமை அறவே அற்றவர்களாக இருக்கின்றனர். வடகிழக்கு மற்றும் தென்னிந்தியாவில் இந்தியாவின் பொதுமொழியான இந்திமொழி பெருவாரியாக கைவிடப்பட்டு ஆங்கிலத்தைக் கைகொண்டனர். இதன் பயனாக இன்று பல தமிழர்கள் ஆங்கிலத்தை நன்கு கற்கும் நிலை ஏற்பட்டு ஆங்கில நாடுகளில் குறிப்பாக அமெரிக்காவில் அதிக பணம் சம்பாதித்து வருகிறனர்.

இந்தியாவை ஆங்கிலம் உயர்த்துகிறது

இன்றைய உலகில் ஆங்கிலம் எளிதில் கற்கும் சூழ்நிலைகள் உள்ள நாடுகளுள் முக்கியமானது இந்தியா. இன்றைக்கு பல இந்தியர்களுக்கு உள்ள ஆங்கில அறிவு வெளிநாடுகளில் சம்பாதிப்பதற்கு பேருதவியாய் இருக்கிறது என்பதை எவரும் மறுக்கமுடியாது. குறைவான ஊதியத்திற்கு ஆங்கில அறிவுபெற்ற ஏராளமான ஊழியர்கள் தாராளமாக கிடைக்கும் நாடு இதுவாகும். இந்தியாவை இன்றைக்கு உலகத்தின் முன்னிலையில், வெளிச்சத்தின் வெளிப்பாட்டில், புகழில், பொருளாதார மேன்மையில், பெருமையில்

கொண்டுவந்தது ஆங்கிலத்தை அடிப்படையாகக் கொண்ட கனிணி துறையாகும்.

இந்தியர்களுக்கேற்ற கனிணி

இந்திய டாக்டர்கள், பொறியாளர்கள், செவிலியர்கள், வாகனஓட்டுனர்கள், இதரவகை ஊழியர்கள் ஆயிரமாயிரம் பேர் பலஆண்டுகள் அயல்நாடுகளில் பணிசெய்து கிடைத்த பொருளாதார மேன்மையைவிட கனிணித் துறையினரால் சில ஆண்டுகளிலேயே கிடைத்த பொருளாதாரம் பலமடங்காக இருக்கிறது. இதற்கு காரணம், மற்ற நாட்டுக்காரர்களைவிட இந்தியர்களிடம் இருக்கும் பழக்கவழக்கங்களும், குணங்களும் ஆகும். இந்தியர்கள் தொலைக்காட்சி, திரைப்படம், கிரிக்கெட் என்னும் மிகச்சில கேளிக்கை வகைகள் போக பெரும்பாலோர் வேறு வழிகளில் அதிகமாகப் பொழுதுபோக்கு போக்காதவர்கள். நீண்ட நெடுநேரம், பணத்திற்காக, உட்கார்ந்த இடத்திலேயே வேறு மனமாற்ற சிந்தனையின்றி கொடுத்த வேலையைக் கண்ணும் கருத்துமாக செய்வதில் இவர்கள் வல்லவர்கள். மேலும் உடலுழைப்பு குறைவாக இருக்குமானால், இந்தியர்கள் அத்தொழிலை மிகவும் விரும்புவார்கள். அதிலும் பெண்களுக்கு மிகப் பொருத்தமான இத்துறையில் இந்திய ஆண்கள் அவர்களை பலமடங்கு மிஞ்சி ஆக்கிரமிப்பு செய்து கொண்டிருக்கிறார்கள். இவர்களுக்காகவே வரப்பிரசாதமாக வந்தது இந்த கம்ப்யூட்டரும், அதன் செயல்பாடுகளும் எனலாம். இந்தியர்களைப் போன்றவர்களுக்கென்று உருவான அறிவியல் விந்தை இது என்பதில் மிகைஇல்லை.

தீமைகளில் நன்மை

இந்தியர்களின் அடிப்படை ஆங்கில அறிவிற்கான காரணம் இங்கு நடந்தேறியக் கொடுமைக்கார வெள்ளைக்காரர்களின் ஆட்சி

என்பது நாமறிந்ததே. ஒரு தீமையில் நன்மை என்பதுபோல, துன்பத்திற்குப்பின் இன்பம் என்பதுபோல இந்தியாவில் முன்னைய துன்பம் தந்த வெள்ளையர்களின் ஆட்சிக்குப்பிறகு கிடைத்த ஆங்கிலம் பின்னைய இந்தியர்களுக்கு இன்பத்தை அளித்துக்கொண்டிருக்கிறது.

இன்று, ஆங்கில அறிவுகொண்ட தொழில்நுட்ப வல்லுநர்கள் நிறையபேர். தற்போது ஆசியாவில் உள்ள பல நாடுகளில் இந்தியர்களைவிடக் குறைவான ஊதியத்தில் கிடைக்கிறார்கள். இருப்பினும் இந்தியர்களுக்கு இத்துறையில் மற்றவர்களைவிட மிகுந்த மதிப்புள்ளது. எனவேதான் அமெரிக்காவின் மைக்ரோசாப்ட், நாசா, ஐபிஎம் போன்ற உலகமகா நிறுவனங்களில் இருபது முதல் நாற்பது சதவீதம் வரை இந்தியர்கள் பணியாளர்களாக உள்ளனர். இதன்மூலம் இன்றைய இந்தியர்கள் வெளி, உள்நாடுகளில் பெருங்காசு சம்பாதித்து, அதன்மூலம் சொகுசு பங்களாக்கள், பகட்டுகள், கார்கள் , பகட்டுகள், காதல்கள், காமங்கள், தருமங்கள், சேவைகள் செய்துவருகிறார்கள்.

ஆனால் இவையெல்லாம் இன்றைய இம்மனிதர்களுக்குக் கிட்டுவதற்கு நேற்றைய நிறைய மனிதர்கள் பெரும் தியாகங்களைச் செய்ய வேண்டி இருந்தது. கொத்தடிமைக் கொடுமைகள், களவுகள், கற்பழிப்புகள், தூக்குகள், கொலைகள், உடல் விண்ணங்கள், வாழ்நாள் சிறைத்தண்டனைகள், சவுக்கடிகள், இரும்புகால்மிதி உதைகள், பெரும் சொத்துகள், செல்வங்கள் இளமை - குடும்ப வாழ்வுகளின் இழப்புகள் என பலவற்றை எண்ணற்ற பலர் செய்து இந்தியாவில் இருந்து வெள்ளைக்காரர்களை விரட்டினர். இந்த சமயங்களிலெல்லாம் அப்போதிருந்தவர்கள் கற்றுக்கொண்டதுதான் இந்த ஆங்கிலம். இங்கே இப்போது புழுங்கிக்கொண்டிருக்கும் ஆங்கிலம் இந்தியர்களுக்கு சம்மா வரவில்லை.

எனவே மற்ற இந்தியர்களைக் காட்டிலும், இந்த ஆங்கிலத்தால் மிகப்பயன் அடைந்து கொண்டிருக்கிற இந்தியர்கள் ஒருபடி மேலே சென்று, இந்தியாவின் சுதந்திரப்போராட்ட வீரர்களை நினைவுகூர்ந்து, நன்றிசெலுத்துவது செய்நன்றி கொள்வதாகும். இவர்கள் மற்ற இந்தியர்களுக்கு முன்னோடியாக, எடுத்துக்காட்டாக, நாட்டுப்பற்றுமிக் கவர்களாகத் திகழவேண்டும்.

இவ்வளவுதான் ஆங்கிலம்

பெரும்பாலான மொழிகள் எழுத்து முறை, பேச்சு முறை என இரு வகைகள் கொண்டிருக்கும். எழுத்து முறை என்பது இலக்கணம் மற்றும் வார்த்தைகள் பிழையில்லாமல் குறையாமல் இருப்பதாகும். பேச்சு மொழி அப்படி இருப்பதில்லை. உதாரணமாக தமிழ்மொழியை எழுதுகிற மாதிரி அப்படியே பேசுவதில்லை.

உ.ம். எழுத்துமுறை

– பேச்சுமுறை

எங்கே போகிறாய்?

– எங்க போற?

நீங்கள் நாளைக்கு வருவீர்களா? – நீங்க நாளைக்கி வருவீங்களா?

இவ்வாறே ஆங்கிலத்தைத் தாய்மொழியாகக் கொண்டவர்கள் பேசுகிறபோதும் இலக்கணங்களின் பிரயோகத்தைக் குறைத்து, வார்த்தைகளில் எழுத்துக்கள் மற்றும் உச்சரிப்பைக் கூட்டிக்குறைத்து அடுத்து வருகிற வார்த்தையோடு சிறிது இணைத்தும் கூட பேசுகின்றனர். ஆனால் அநேக இந்தியர்கள் ஆங்கிலத்தில் பேசும்போது இப்படிப் பேசுவதில்லை. கிட்டத்தட்ட வார்த்தைகளைப் படிப்பது போலவே பேசுகின்றனர். ஆங்கிலம் நமக்கு தாய்மொழி அல்லாததால் முறையான முழுமையான பேச்சு ஆங்கிலத்தை நாம் பேச முடிவதில்லை. இருப்பினும் விருப்பமுள்ளவர்கள் தொலைக்காட்சியில் வரும் வெளிநாட்டு ஆங்கில நிகழ்ச்சிகள், திரைப்படங்களின் உதவியோடு இதற்கு முயற்சி செய்யலாம்.

ஆங்கிலம் பேசும் பாணி, உச்சரிப்பில் அமெரிக்கா, இங்கிலாந்து, ஆஸ்திரேலியா, ஆப்பிரிக்க நாடுகள், இந்தியா, இதர ஆசிய நாடுகள் ஆகியவற்றுக்கிடையில் பலவித வித்தியாசங்கள் இருக்கின்றன. குறிப்பாக அமெரிக்கர்கள் வார்த்தைகளை நீளப்படுத்தி வாய்க்குள்ளே உச்சரிக்கையில் இந்தியர்கள் அவசரமாக வாய்க்கு வெளியில் உச்சரிக்கின்றனர். ஆரம்பத்தில் இதைப்பற்றி கவலைகொள்ளத் தேவையில்லை. முதலில் இந்திய முறையில் கற்றுக்கொண்டு விருப்பமுள்ளவர்கள் பின்னர் தனிச்சிறப்பு உச்சரிப்பைக் கொண்ட அமெரிக்க பாணியில் முயற்சி செய்யலாம். ஆங்கில உச்சரிப்பை விரைவாகக் கற்றுக்கொள்ள வானொலி, தொலைக்காட்சி ஆங்கில நிகழ்ச்சிகளைத் தொடர்ந்து கவனித்து வருவது மற்ற வழிகளைவிடச் சிறப்பானது.

இப்பகுதியில் தரப்பட்டுள்ள ஆங்கில இலக்கண விளக்கங்கள், விரைவாக எளிய முறையினில் ஆங்கிலம் பேசக் கற்றுக் கொள்வதற்காக புதிய முறையில் அணுகப்பட்டு மிகக்குறைவான விளக்கங்களுடன் அளிக்கப்பட்டுள்ளன. ஆங்கிலத்தை விரைவில் கற்க, பேச விழையும் சாமான்யர்களுக்கு இது பயன்படலாம் என்ற எண்ணத்தில் வழங்கப்பட்டுள்ளது.

ஆங்கிலம் கற்கும் ஆர்வலர்கள், பலப்பிரிவுகளில் அதிகமாகப் பயன்படும் வார்த்தைகளை, புத்தகங்களில் இருந்து படித்து வரவேண்டும். தினசரி உபயோகங்கள், பார்ப்பவைகள், பிராணிகள், பறவைகள், செடி-கொடி-மரங்கள், காய்கறிகள், பழங்கள், மளிகை சாமான்கள், உறவு முறைகள், வியாதிகள், சில மிருகங்களின் சப்தங்கள், உடலின் பாகங்கள், செயல்கள்-வேலைகள் ஆகியவற்றை ஆங்கிலத்தில் தெரிந்து கொள்வதற்கு நிறைய புத்தகங்கள் உள்ளன. குறிப்பாக நல்ல டிக்ஷனரியைப்போன்ற ஒரு சிறந்த நூல் எவ்வகிலும் இல்லை எனக் கூறலாம்.

ஆங்கில பேச்சுத் திறனை வளர்க்க உதவும் வழிகள்

1. டி.வி., ரேடியோ, பிறரின் பேச்சு, உரையாடல், இவற்றைக் கவனமாக கேட்பதன் மூலம் ஆங்கில மொழியின் சப்தத்திற்கு / ஒலிக்கு அதிக நேரம் நம்மை பல வழிகளிலும் உட்படுத்த வேண்டும்.
2. அடிப்படை இலக்கணத்தில் நல்ல பரிச்சயம்.
3. சத்தமாக வாசித்தல்
4. நிறைய வார்த்தைகளைத் தெரிந்து கொள்ளுதல்
5. ஆட்கள் இல்லாத இடத்திலோ அல்லது மூடிய அறைக்குள்ளோ (அறைக்குள் பெரிய கண்ணாடி இருந்தால் அதன் முன்னே நின்று கொண்டு தெரிந்த வார்த்தைகளைத் தொடர்ச்சியாக அர்த்தத்தைப்பற்றி கவலைப்படாமல் சத்தமாகப் பேசுவது.
6. பிறருடன் சிறிய வார்த்தைகளை, வாக்கியங்களை பேச முயற்சிப்பது.
7. ஆங்கில நாடகங்கள், நகைச்சுவை, விளையாட்டு நிகழ்ச்சிகள், சினிமாக்கள் பார்ப்பது.
8. தாழ்வு மனப்பான்மை, கூச்சம், பயம், வெகுளித்தனம், பிறரின் கேலி, கிண்டல் ஆகியவைகளைப் பொருட்படுத்தக் கூடாது.
9. ஆங்கிலம் பேசுவார்களுடன் பழகுவது, பேசுவது.
10. மற்றவர்களையும் தைரியமாகப் பேசுத்தூண்டுவது.
11. உங்களுக்குள்ள ஆங்கிலம் பேசும் ஆர்வத்தை பிறரிடம் தெரிவிப்பது.
12. மற்றவர்களுடைய உயர்ந்த ஆங்கிலப் புலமையைக் கண்டு பயம் கொள்ளக் கூடாது.

அடிப்படை ஆங்கில இலக்கணம்

தமிழ் மற்றும் ஆங்கிலத்திற்கிடையே அடிப்படை வாக்கிய அமைப்பில் உள்ள முக்கிய வித்தியாசங்கள்

தமிழ் (உடம்) - நான் கல்விக்கூடம் சென்று கொண்டிருந்தேன்

Subject + Object + Verb

ஆங்கிலம் (உடம்) - I was going to the institution.

Subject + Verb + Object

தமிழில் **Verb** இறுதியில் வரும் போது, ஆங்கிலத்தில் இடையில் வருகிறது.

(Parts of Speech / Sentence) **வாக்கியத்தில் வரும் வார்த்தைகளின் பிரிவுகள்**

Noun, Pronoun, Adjective இவை மூன்றும் ஒரு குடும்பம்

Noun : **பெயர்ச்சொல்** = பொதுவாக அனைத்தின் பெயர்கள்
Eg. Man, Tree, Mountain, Army, Lion, Book.

Pro-noun : **துணைப்பெயர்ச்சொல்** = தொடர்ச்சியாகக் கூறப்படுகிற ஒரு விஷயத்தில் முதன்முதலில் வந்த பெயர்ச் சொல்லுக்குப் பதிலாக (அதற்காக) அடுத்து தொடர்ந்து வரும் வார்த்தைகள்.

Eg. He, Him, His, She, Her, They, Their, These, Them, Me, My, It, Its.

(Noun & Pronoun-கள் வாக்கியங்களில் Subject / Object-களாக வருபவைகளாகும்)

Adjective : பெயர்ச்சொல், துணை பெயர்ச்சொற்களை
Noun / Pronoun விவரித்து கூடுதலான அர்த்தம்
சேர்க்கும் வார்த்தைகள் (Describing words)

Eg. *Bad* boy, *Tall* Tree.

Verb மற்றும் Adverb இவையிரண்டும் தனிக்குடும்பம்

Verb : வினைச் சொல் (செயல்களுக்கானச் சொற்கள்)

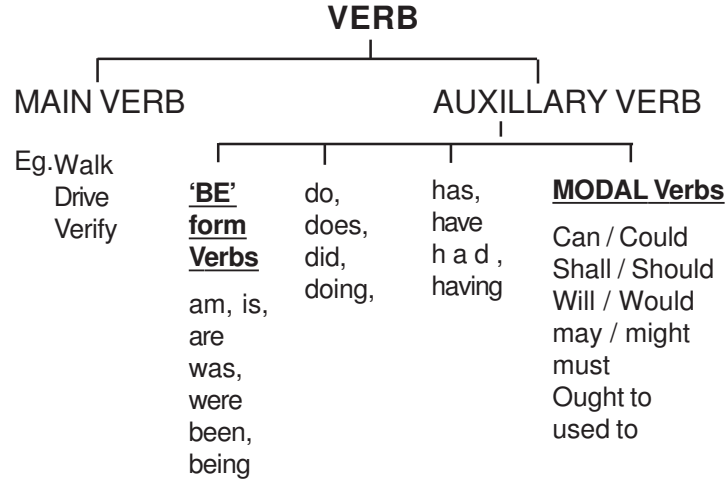

Ad-verb - Verb க்கு கூடுதல் விபரம் சேர்க்கும்
(Add to verb) வார்த்தைகள் Eg. walk *slowly*, read *well*

Preposition : முன்னிடைச்சொல் Object noun பெயர்ச் சொல்லுக்கு முன்புறம் வந்து இடம், நேரம் அல்லது முறைகளைத் தெரிவித்து வாக்கியங்களில் முக்கியத் தொடர்பைச் செய்யும் வார்த்தைகள்

(Pre-position to object)

Eg. *Simple preposition* - by, for, from, to, at, out, in, on, of, off, through, till, up, down, with, (இவற்றை சகஜமாகப் பயன்படுத்தத் தெரிந்துகொண்டால் பேச்சு ஆங்கிலம்எளிதாகிவிடும்)

Compound preposition - above, about, across, along, amidst, among, amongst, around, before, behind, below, beneath, beside, within, without.

Phrase & participial preposition-களும் இருக்கின்றன.

Conjunction -இணைப்பு இடைச்சொல் = வார்த்தைகளை, வாக்கியங்களை இணைக்கும் சொற்கள்.

(Con-junction) Eg. And, but, or, that, where, if, as, because, when, while, although.

Either.....or, Neither.....nor, though.....yet, whether.....or, not only.....but also, both.....and.

Interjection : திடீர் உணர்ச்சிகளை வெளியப்படுத்தும் வார்த்தைகள்.

(Inter ejection) Eg. Hello, Alas, Hurrah, Ah, Oh, Hush, What, Bravo, Ha,

தன்மை, முன்னிலை, படர்க்கை - Persons

Persons	Singular	Plural
ஓ - தன்மை	I - நான்	We - நாம்
ஓஓ - முன்னிலை	You - நீ, (நீங்கள்)	You - நீங்கள்
ஓஓஓ - படர்க்கை	He, She, It - அவன், (அவள்), அவள், அது	They - அவர்கள், அவைகள்

{ஓஓஓ - Person, simple present tense வாக்கியத்தின் verb-ல் ' s / es ' சேரும்}

Object Form of above Pronouns.

Singular	Plural
Me - என்னை, எனக்கு	Us - எங்களை
My - என்னுடைய	Our - எங்களுடைய
Mine - என்னுடையது	
You - நீ, நீங்கள், உன்னை, உங்களை	Your - உங்களுடைய
Your - உன்னுடைய, உங்களுடைய	
Him - அவனை, அவனுக்கு	Them - அவர்களை, அவர்களுக்கு
His - அவன் மீது, அவருக்கு	Their - அவர்களுடைய
Her - அவளை, அவள் மீது, அவளுக்கு	
It - அதை, அதன் மீது, அதற்கு	
Its - அதனுடைய, அதனுடையது	

(மேலே உள்ளவற்றில் சில வார்த்தைகளுக்கு பின்னர் Self என்று சேர்ந்தால் அதன் பண்பை அழுத்திக்கூறும் பிற்சேர்க்கையாக அமையும்.)

DIRECT SPEECH (D.S) and INDIRECT SPEECH (I.S)

D.S - நேரிடையாகப் பேசப்படுகிறச் செய்திகள்

I.S - மூன்றாம் நபர் / நபர்கள் செய்தியை (நாம்) மற்றவர்களுக்கு கூறுகிற வகை.

இங்கு கேள்வி வாக்கியங்கள் இரு வகைகளாகவும், கேள்வி அல்லாத வாக்கியங்கள் பொதுவாக மூன்று வகைகளாகவும் வருகின்றன.

D.S வாக்கியங்களிலிருந்து I.S வாக்கியங்களாகும் பொழுது வரும் பொதுமுறைகள்.

அனைத்துவகை **D.S** -ல் ஒரே வாக்கியம் இரு பிரிவாக இருப்பது, **I.S** -ஆக மாறும்போது, இருபிரிவுகளுக்கு இடையில் பின்வரும் முறைகளில் உரிய வார்த்தை சேர்க்கப்பட்டு பிரிவில்லாத ஒரே வாக்கியமாக மாறுகிறது.

Noun / Pronoun களாக வரும் Subject, Object இரண்டும் IIIrd person க்கு மாறும்.

Verb -கள் அதற்குரிய இறந்த காலத்திற்கு மாறும், அவற்றை Noun / Pronoun -க்கு அடுத்து போடவேண்டும்

கேள்வி வாக்கியங்கள்

1. What, Who போன்ற “Wh” ஆரம்பம் கொண்ட பிரத்தியேகக் கேள்வி வார்த்தைகளோடு ஆரம்பமாகும் வாக்கியங்களுக்கு மட்டும் அவை மாறும்போது தனி இணைப்பு வார்த்தைகள் இல்லை.

Eg. (D.S) “When will you go there”? Kumar asked Balu .

(I.S) “He asked him when he would go there.
(Kumar asked Balu)

2. Auxillary verb-களோடு ஆரம்பமாகும் Yes or No பதிலைக் கொண்ட கேள்வி வாக்கியங்களுக்கு ‘whether’ என்ற இணைப்பு வார்த்தை சேர்க்கப்படுகிறது.

Eg. (D.S) “ Did you come to my house yesterday”? Susha asked Sisha.

(I.S) She asked her whether she had come to her house the previous day.

கேள்வி அல்லாத வாக்கியங்கள்

1. சாதாரண மற்றும் ஆச்சிரிய வகை வாக்கியங்களுக்கு “ **that** ” என்ற இணைப்பு வார்த்தை வரும்

Eg. (D.S) Meenu said “ I have completed my work ”

(I.S) Meenu told that she had completed her work.

2. கட்டளை / வேண்டுகோள் வாக்கியத்திற்கு “ **to** ” என்ற இணைப்பு வார்த்தை வரும்.

Eg. (D.S) Meenu said “ to father “ ‘ please’ , buy me a two wheeler”.

(I.S) Meenu requested her father to buy (her) a two wheeler.

(I.S) விருந்து D.S ஆக மாற்றுவதற்கு இங்கே சொல்லப்பட்டுள்ள முறைகளை அப்படியே தலைகீழாக மாற்றவும்)

TENSES		(Verb - JOIN)	
		ACTIVE VOICE	PASSIVE VOICE
P R E S E N T	simple	join	am / is / are joined
	Continuous	am / are joining	am / is / are / being joined
	perfect	has / have joined	has / have been joined
	perfect Continuous	has / have been joining	---
P A S T	simple	joined	was / were joined
	Continuous	was / were joining	was / were being joined
	perfect	had joined	had been joined
	perfect Continuous	had been joining	---
F U T U R E	simple	will / shall join	will / shall be joined
	Continuous	will / shall be joining	---
	perfect	will / shall have joined	will / shall have been joined
	perfect Continuous	will / shall - have been joining	---

Tense (காலம்)

இறந்த காலம் (Past) , நிகழ்காலம் (Present) ,
எதிர்காலம் (Future).

செய்வினையில் (Active voice) ஒவ்வொரு காலமும் நான்கு
பிரிவுகளாக மொத்தம் பன்னிரண்டு காலங்கள் வரும்.

செய்ப்பாட்டு வினையில் (Passive voice) மொத்தம் எட்டு
காலங்களே வரும்.

காலங்களுக்குத் தகுந்த மாதிரி Verbகள் துணை
Verbகளோடு இணைந்து Active voice-ல் 12 விதமாகவும்
Passive voice ல் 8 விதமாகவும் மாறி வருகின்றன.

Tense ஐ எவ்வளவு தெளிவாகத் தெரிந்து கொள்கிறோமோ
அவ்வளவுக்கு ஆங்கில அறிவு மேம்படும்.

Active voice : செய்வினை = செய்த, செய்கிற, செய்யப்போகிறச்
செயலைக் குறிப்பிடும்.

Eg. Raghu ate a mango - ரகு ஒரு மாம்பழம் சாப்பிட்டான்.

Raghu eats a mango- ரகு ஒரு மாம்பழம் சாப்பிடுகிறான்.

Raghu will eat a mango -ரகு ஒரு மாம்பழம் சாப்பிடுவான்.

Passive voice : செய்ப்பாட்டு வினை = செய்யப்பட்ட , செய்யப்பட்டுக்
கொண்டிருக்கின்ற. செய்யப்படப் போகிறச் செயலைக் குறிக்கும்.

Eg. 1. A mango was eaten by Raghu

- ரகுவால் ஒரு மாம்பழம் சாப்பிடப்பட்டது

2. A mango is eaten by Raghu

- ரகுவால் ஒரு மாம்பழம் சாப்பிடப்படுகிறது

3. A mango will be eaten by Raghu

- ரகுவால் ஒரு மாம்பழம் சாப்பிடப்படும்

செய்யப்பட்டு வினை அமைப்பில் am, is, was, are, were, be, been, being போன்றவை துணை வினைகளாக உதவுகின்றன. செய்யப்பட்டுவினை வாக்கியத்தில் பெரும்பாலும் பின்பகுதியில் by வந்து, அதன் பின்னால் செய்வினை வாக்கியத்தில் முன்புறம் வந்த subject noun இடம்மாறி பின்புறம் வரும். Object noun பின்புறத்திலிருந்து முன்புறத்திற்கு இடம் மாறுகிறது.

Articles : A or AN - பொதுவாக Singular Common Noun ஐக் குறிக்கும்.

'The' அந்த, இந்த (சுட்டிக்காட்டும் சொல்)

A - இது a(ei), e(i), i(ai), o(oi), u(u) அல்லாத மெய் எழுத்துக்களின் (Consonants) ஒலிகளுடன் ஆரம்பமாகும் ஒருமை வார்த்தைகளுக்கு முன்னர் வரும்.

Eg. a boy, a woman, a useful matter, a union, a eve, a university, a car, (இங்கு u,e எழுத்துக்களுடன் ஆரம்பமாகும் சொற்கள் வந்த போதிலும் அதற்குரிய ஒலிகளிலிருந்து மாறுபட்டு நீட்டித்து உச்சரிக்கப்படுவதால் இவைகளுக்கு முன்னரும் 'a' வருகிறது)

An இது a, e, i, o, u ஆகிய ஆங்கில மொழியின் உயிர் எழுத்துக்களின் (VOWELS) ஒலிகளுடன் ஆரம்பமாகும் வார்த்தைகளுக்கு முன்னர் வரும்.

Eg. an orange, an umbrella, an American, an hour (இங்கு "h" ல் ஆரம்பிக்கும் hour (போன்ற வார்த்தைகள்) கிட்டத்தட்ட அவர் என Vowel ஓசையில் ஒலிப்பதால் இதற்கு முன்னரும் an வருகிறது)

THE (த/தி) - வார்த்தைகளுக்கு முன்னர் அவற்றை வலியுறுத்திக் குறிப்பிடுவது போல் வரும் இடங்கள்

1) குறிப்பிட்ட / ஏற்கெனவே குறிப்பிடப்பட்ட நபர், பொருட்கள்

Eg: Guna is a lazy man. I dislike the fellow

2) பன்மையைக் குறிக்கும் ஒருமை

Eg: The cow is a useful animal

3) இயற்கைத் தோற்றங்கள் - The Himalayas

சில புத்தகங்கள் - The Ramayana

இசைக்கருவிகள் - The flute

பொதுவான பெயர் சொற்கள் - The college,

The Station Master

Superlative வார்த்தைகள்- The best hotel

'the'யை, consonant ஒலியுடன் ஆரம்பமாகும் வார்த்தைகளுக்கு முன்னர் வரும்போது 'த' எனவும், VOWEL ஒலியுடன் ஆரம்பமாகும் வார்த்தைகளுக்கு முன்னர் வரும்போது 'தி' எனவும் உச்சரிக்க வேண்டும்.

Eg. the த world, the தி earth.

DEGREES OF COMPARISON

பொருட்கள் மற்றும் செய்திகளுடைய வீரியத்தின் (adjectives) தன்மையை விவரமாக positive, comparative and superlative என்ற மூன்று நிலைகளில் வித்தியாசப்படுத்துவது.

Positive (சாதாரண நிலை)	Tall	Beautiful
Comparative (இரண்டு பொருட்களை ஒப்பிட்டு வீரியம் மிகுந்ததைக் கூறுவது)	Taller	More Beautiful
Superlative (அனைத்தையும்விட வீரியம் மிகுந்தது)	Tallest	Most Beautiful

Comparative, Superlative degree வார்த்தைகளுக்கு பின்புறம் முறையே பொதுவாக er, est, என சேரும், அவ்வாறு வராத, சேர்க்க இயலாத பெரிய வார்த்தைகளுக்கு முன்பு more, most என்ற தனி வார்த்தைகள் வரும். ஒரே வீரியத்தில் உள்ள இரண்டு பொருட்களை சமமாக ஒப்பிட்டுச் சொல்வதற்கு அச்செய்திக்கு இருபுறமும் 'as' சேர்க்க வேண்டும்.

Eg. Rohini is as clever as Jeevi

சிலசமயங்களில் முதலில் வரும் 'as' க்கு பதிலாக 'so' வரலாம்.

INFINITIVE AND GERUNDS (Verbal Nouns)

இவை இரண்டும் verb-களை Noun-களாக்குவதற்காக வருபவை.

Infinitive - verb க்கு முன்னர் 'to' வந்து Noun ஆகிறது.

Eg. to eat, to bring, to advertise

Gerund - verb க்கு பின்புறம் 'ing' சேர்ந்து Noun ஆகிறது.

Eg. Walking, Making, Celebrating

TAG QUESTION - வால் வினாக்கள்

வாக்கியத்தின் இறுதியில் கேட்கப்படும் இந்த வால் வினாக்களின் மூலம் வாக்கியத்தின் உறுதி நிலைநாட்டப்படுகிறது. வாக்கியத்தின் Tense (காலம்) தெரிந்து அதில் நேர்முகமாகவோ மறைமுகமாகவோ இருக்கும் துணை verbகள் am, is, was, are, were, do, does, did, have, has, had, must போன்றவைகளோடு சாதாரண வாக்கியத்தில் not இல்லாதிருந்தால் வால் வினாவில் n't(not) சேர்ந்தும், வாக்கியத்தில் not இருந்தால் வால் வினாவில் not நீக்கியும், முன்னால் வந்த noun-ஐ பின்னால் இரண்டாவது தடவையாகச் சேர்க்க வேண்டும்.

Eg. You are going to market, Aren't you?
He / Ravi hadn't come here, had he ?

You aren't going to market, Are You ?
He / Ravi had come here, hadn't he?

சுழக்காட்டும் சொற்கள் This (It) - இது That - அது These
- இவைகள், Those - அவைகள்

NEGATIVE WORDS - எதிர்மறைச் சொற்கள்

அனைத்து வினைச்சொற்களுக்கும் பல பெயர்ச் சொற்களுக்கும் எதிர் வார்த்தைகள் இரண்டு முறைகளில் வரும்.

1. முழுமையாக வேறு வார்த்தைகளாக வரும் எதிர்ச்சொற்கள்.

2. Not, Non, Un, dis, போன்ற இணைப்புகள் ஒரு வார்த்தையின் முன்னால் சேர்ந்தும் less போன்ற வார்த்தை பின்னால் சேர்ந்தும் வரும் எதிர்ச்சொற்கள்.

EXTRA INFORMATION

கேள்வி கேட்பதற்கு வரும் வார்த்தைகள்: what, who, whom, whose, why, where, when, How many / much, which. மற்றும் **AUXILLARY VERBS** - Do, Does, Did, Have, Has, Had, Be form Verbs and modal Verbs. (கேள்வி கேட்பதற்கு முக்கியமாக நன்கு பழக வேண்டும்)

அதிகமாகப் பயன்படும் சொற்றொடர்கள்

All the best, by the by, I am sorry, Excuse me, May I / Let me **come in**, Thank you very much, with pleasure, Of course, Certainly not, I think / hope so, Happy / pleased to meet you, please be seated, please take your seat, your good name please, May I / Let me **know your name**, what a pity, what do you mean, what the hell, Try to understand, please consider, Oh god, Oh my god.

அதிகமாகப் பயன்படும் நிறு முக்கிய வார்த்தைகள்

Sir, Madam, No, Yes, Yeah, Right, Alright, Thank You, Sorry, Please, Ok, Hello, Hai, Good, Bad, Fine, Here, There.

தொடர்ச்சியாக ஆங்கிலத்தைப் பேசுவதற்கு முதலில் சில வார்த்தைகள் பேசி, பின்னர் சிறிய வாக்கியங்கள் பேசுவதற்குத் தேர்ச்சி பெற்றுக்கொள்ளலாம். பின் சிறு வாக்கியங்களுக்கிடையில் **and, but** போன்ற பல Conjunction மற்றும் Preposition களைப் பயன்படுத்திப் பழகவேண்டும். அத்துடன் condition clause **IF**-ன் (ஆல்) உபயோகமும் மிக அவசியமானது. பெரிய புத்தகங்களுக்குப்

பதிலாக ஒரு எளிய, சிறிய, தாய்மொழி வழி ஆங்கில இலக்கணப் புத்தகத்தைப் பயன்படுத்துவது புதியவர்களுக்கு நன்மை பயக்கும். பல ஆண்டுகள் கடுமையாக உழைத்தால்தான் முழுமையான ஆங்கில அறிவு கிட்டும். எனவே ஆரம்பத்தில் சாதாரண எளிய முறையில் கற்று கொண்டால் பின்னர் தொடர்ந்து ஆழமாகக் கற்றுக் கொள்ள இயலும்.

சாமானியர்கள் சரளமாக ஆங்கிலம் பேச.....

ஆங்கிலத்தை ஆரம்ப நிலைகளில் கற்பவர்கள் அம்மொழியை எளிதாகப் பேசுவதற்கு சில உபாயங்கள் இங்கே தரப்படுகின்றன. ஆங்கில மொழியின் முக்கிய இலக்கணம் 'டென்ஸ்' என்பதாகும். இது முறையே இறந்தகாலம், நிகழ்காலம், எதிர்காலம் ஆகிய முறைகளில் செயல்கள், செல்கின்றன. பிரயோகிக்கப்படப்படுகிறது.

இவைகள் செய்வினையில் (Active Voice) ஒரு காலத்திற்கு நான்கு வகைகளாக மூன்று காலங்களுக்கு மொத்தம் பன்னிரண்டு வகைகளில் வருகின்றன. செயப்பாட்டு வினையில் (Passive Voice) மூன்று காலங்களுக்கு மொத்தம் எட்டு வகைகளில் வருகின்றன. ஆகமொத்தம் இருபது வகை வாக்கியங்களாக இந்த காலமாற்றங்களுக்கான வினைச்சொல்லின் மாறுபாடுகளே 'டென்ஸ்' என்பதாகும். இதன் அட்டவணையை முன்னரே பார்த்தோம்.

அனைத்தையும் போட்டு குழப்ப வேண்டாம்

ஆரம்பநிலை ஆங்கிலப் பயிலுனர்கள் மற்றும் விரைவில் பேசவிழையும் ஆர்வலர்கள் எடுத்த எடுப்பிலேயே சர்வசாதாரணமாக இந்த இருபது வகைகளை உபயோகிப்பது கடினம். எனவே எல்லாவற்றையும் போட்டு குழப்பிக்கொள்ள வேண்டிய கட்டாயம் இல்லை. செய்வினையில் மூன்று காலங்களுக்கும் முதலிரண்டு Simple & Continuous வகைகளை உபயோகித்தல் போதுமானது. செயப்பாட்டு வினையில் மூன்று காலங்களுக்கும் முதலில் வரும் Simple வகையைப் பயன்படுத்தி சமாளிக்கலாம்.

தொடருகின்றச் செயலை ஒரு வாக்கியத்தில் சொல்வதற்கு வினைச்சொல்லுடன் அதன் பின்புறம் 'ing' சேர்க்கப்படுகிறது. செய்வினை வாக்கியங்களில் அவ்வினைச் சொல்லிற்கு முன்புறம் வரவேண்டிய am, are, is , was, were, will be, would be.....போன்ற துணை Verbகளில் எதை உபயோகிப்பது எனத் தெரியாவிடில் அவற்றை உபயோகிக்காமல் பேசலாம். (உ.ம்) I (am/was/will be) going to Market.

படலர் இங்கிலீஷ்

மேலே அடிக்கோடிட்டுள்ள துணை வினைச்சொற்கள் இல்லாமலே பேச்சு ஆங்கிலத்தைச் செயல்படுத்தலாம். நீங்கள் பேசும் ஒரு வாக்கியம் அந்தந்த காலநிலைக்கேற்ற உச்சரிப்புத் தொனியின் மூலமாக மூன்று காலங்களுக்கும் பொருந்துகிற மாதிரி ஆகிவிடும். எந்த காலத்தை நினைத்துப் பேசுகிறீர்களோ அது தானாகவே அச்சுழ்நிலைக் காலத்தை உணர்ந்துள்ள எதிரே உள்ளவர்களால் எடுத்துக்கொள்ளப்பட்டுவிடும்.

பொதுவாக வாக்கியங்களில் ஆரம்பத்திலும் இறுதியிலுமாக இரண்டு பெயர்ச்சொல் வார்த்தைகள் இருக்கலாம். இங்கே செய்வினை வாக்கியத்தை செயப்பாட்டு வினை வாக்கியமாக மாற்றிப்பேச பின்வருமாறு செய்யலாம்.

பெயர்ச்சொல் வார்த்தைகளை இடமாற்றம் செய்து அதாவது முன்னால் வந்ததை கடைசியாகவும், கடைசியில் வந்ததை முன்னாலும் போடுங்கள். மாற்றியப்பிறகு மிகமுக்கியமாக 'by' என்ற வார்த்தையை இறுதியில் வந்துவிட்ட பெயர்ச்சொல்லுக்கு முன்னால் போடவேண்டும். மேலும் வினைச்சொல்லை கட்டாயம் இறந்தகாலத்தில் உபயோகிக்கவும். ஆரம்பத்தில் துணை வினைச்சொற்களைப்

பயன்படுத்த வேண்டாம். இதை உபயோகித்துப் பேச விரும்பினால் கட்டாயம் சரியாக உபயோகிக்க வேண்டும். இல்லையேல் காலம் தவறாகி செய்தி சிக்கலாகிவிடும். தெரியாத நிலையில், அதை உபயோகிக்காவிடினும், தானாகவே தேவையானக் காலத்திற்கு வாக்கியம் பொருந்திப்போகலாம். இதை 'படலர்' இங்கிலீஷ் என்று கூட கூறுவார்கள்.

Eg. Urmila / buys/ bought / will buy / Apples (Active Voice)

.....

Apples bought by Urmila (Passive Voice)

மூன்று காலத்திற்கும் பொருந்தும் இறந்தகால வினைச்சொல்

செய்ப்பாட்டு வாக்கியத்திலிருந்து செய்வினை வாக்கியமாக மாற்ற 'by'யை எடுத்துவிட்டு பெயர்ச்சொல் வார்த்தைகளை இடமாற்றம் செய்துகொள்ளுங்கள். இவைகள் இலக்கணத்தவறுகள் உள்ள ஆங்கிலமே! இருப்பினும் போகப்போகப் புரிந்து இலக்கணத்தை நன்றாகக் கற்று சரியான மொழியை அறியலாம். ஆங்கிலத்தை தாய்மொழியாகக் கொண்டவர்கள் இலக்கணத்தை குறைத்தே பேசுகிறார்கள், தமிழர்கள் தமிழைப்பேசுவதுபோல்!

ஆரம்பத்தில் ஆங்கிலத்தில் பேசுவதை விரைவாகக் கற்றுக்கொண்டு, பயம்தெளிந்து பின்னர் படிப்படியாக இலக்கணத்தவறுளைச் சரிசெய்து சுத்தமான எழுதும் மொழியைக் கற்றுக்கொள்ளலாம், இருப்பினும் யாருக்கும் இவைகள் கட்டாயம் இல்லை. மொழி என்பது முதலில் கருத்துக்கள், எண்ணங்களைப் பரிமாறிக்கொள்வதற்காகவே தேவைப்படுகிறது. எனவே, தேவைப்படுபவர்கள் இவ்வகையில் பயிற்சிசெய்துப் பார்க்கலாம். தேவையற்றவர்கள், நன்றாக மொழிதெரிந்தவர்கள் மற்றும் தெரியவேண்டியவர்களுக்கு இம்முறை தேவையற்றதாகலாம்.

10. புதிய முறை நீர் மின் விசையுடன் வறண்ட பகுதிகளுக்கு நீரைத் திருப்பதல்

மலையருவிகளின் நீர் வீழ்ச்சிகளுடைய உயரக் கூடுதலின் அளவைப் பொருத்து மேலிருந்து கீழே விழுந்து ஓடும் வேகசக்தியைக் கொண்டு, அடித்துவாரங்களில் அமைக்கப்பட்டுள்ள தண்ணீர் சேகரிக்கப்பட்டு வெளியேற்றும் இடங்களில் மின்சாரம் உருவாக்கும் டர்பைன்களை சுழல வைத்து தயாரிக்கப்படும் மின்சாரம் நீர் மின் விசை என்பதாகும். இந்த நீர் வீழ்ச்சிகள் விழும் வேக சக்தியை, கடைசி நிலைக்குப்பிறகுதான் நீர் மின்விசை தயாரிப்பிற்கு தற்சமயம் பயன்படுத்தப்பட்டு வருகிறது.

வருடத்தின் பெரும்பகுதி நாட்களுக்கு தொடர்ந்து நல்ல நீர்வீழ்ச்சி இருக்கும் பகுதிகளில் மற்றொரு புதிய உபாயத்தை மேற்கொண்டு அதிக அளவிலான நீர் மின்விசையை உற்பத்தி செய்ய முயற்சிக்கலாமோ என்ற எண்ணம் மேலிட்ட வகையில் பின்வரும் விளக்கம் கிடைக்கப்பெற்றது. இதன் சாத்தியங்கள், சாதக பாதகங்களை அனுமானித்து இதை நிறைய இடங்களுக்கு விரிவு படுத்திக் கொள்ளலாம்.

மலைகளிலிருந்து அருவிகளாக விழுவதற்கு சற்று முன்னதாகவே, மலை சரிவினால் கீழ்நோக்கி உருண்டு வரும் நீரின் ஓட்டத்தைப் பயன்படுத்தி ராட்சத குழாய்கள் மூலமாக தக்க வசதிபடுத்திக் கொள்ளப்பட்ட இடங்களின் வழியாக நீரைக் கொண்டு செல்லவேண்டும். பின்னர் தரைமட்டத்

திலிருந்து சுமார் ஐம்பது மீட்டர் உயரத்திற்கு இறக்கி, அங்கிருந்து வலிமையான காங்கிரீட் தூண்களின் மீது வைக்கப்பட்டுள்ள 'U' வடிவ கால்வாய் காங்கிரீட் பாலங்கள் வழியாக செலுத்தப்படவேண்டும். அடுத்தடுத்து ஒவ்வொன்றும், ஒன்றிலிருந்து ஒன்று சுமார் பத்து மீட்டர் அளவிற்கு வரிசையாக உயரம் குறைத்து அமைக்கப்பட்ட காங்கிரீட் தூண்கள் மூலமாக நீர் வரத்தை கீழே இறக்க வேண்டும்.

மேற்படி வரிசையாக உயரம் குறைத்து அமைக்கப்பட்ட வலிமையான காங்கிரீட் தூண்கள் ஒவ்வொன்றின் உச்சியில் தாங்கப்பட்டுள்ள கால்வாய் பாலத்தின் வழியாக அருவி நீர்

புதியமுறையில் நீர்மின்விசை மற்றும் வறண்ட பகுதிகளுக்கு நீரை திருப்பதல்

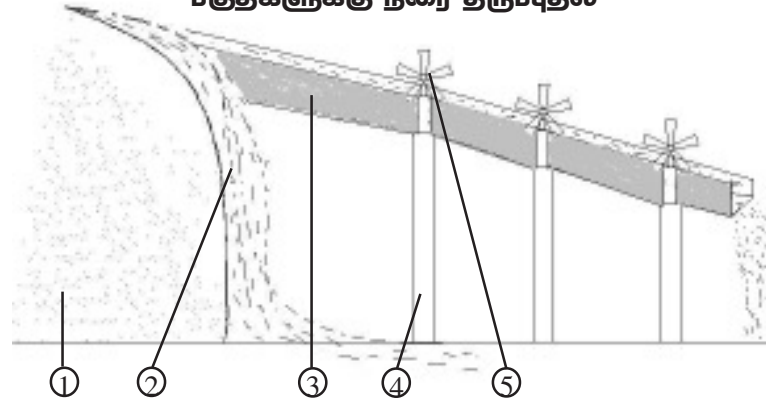

1. மலைப்பாறை
2. அருவி
3. 'U' வடிவ கால்வாய்ப் பாலம்
4. கால்வாய்ப் பாலத்தைத் தாங்கும் காங்கிரீட் தூண்
5. மின் விசை டர்பைன்

கீழ்நோக்கிச் செல்வதற்கு வழி செய்யப்படுகிறது. மேற்படி ஒவ்வொரு தூணின் உச்சிப்பகுதியில் கால்வாய் நீர் போக்கின் விசையால் சுழலும்படியாக தகுந்த அளவினில் டர்பைன்கள் பொருத்தி மின்சாரம் உற்பத்தி செய்ய இயலும். மேலும் தூண்களின் உச்சிப்பகுதியில் டர்பைன்களுக்கு அருகில் பொறியாளர், பணியாளர் அறையை அமைத்து, கீழிலிருந்து ஏணி வசதி மூலமாக மேலே போய் நிர்வகிக்க முடியும்.

இத்திட்டத்தில் மின்சாரத் தயாரிப்புடன் அதைவிட மிகப்பெரியச் சிறப்பு ஒன்று அடங்கியிருக்கிறது. உலகின் பல நாடுகளில் மக்கள் வாழும் தண்ணீர் குறைந்த வறண்ட பகுதிகளுக்கு, இந்த முறை மூலம் அப்பகுதிகளின் சற்றுத் தூரங்களிலிருந்து வேறு திசையில் சென்று வீணாகிக் கொண்டிருக்கும் நீரை எடுத்துச் சென்று வழங்கும் அற்புத வாய்ப்பு அமைந்திருக்கிறது.

இந்த திட்டம் வெற்றி அடையுமானால், இந்தியா மட்டுமின்றி கிழக்கு ஆப்பிரிக்கா போன்ற பகுதிகளிலுள்ள வறண்ட ஏழை நாடுகளின் பல பகுதிகளுக்கு, வேறு இடங்களில் வீணாகும் நீரை திருப்பிவிட்டு குடிநீர், விவசாயம், கால்நடை வளர்ப்பு போன்றவைகளுக்கு பயன்படுத்தி செழுமை ஏற்படுத்த இயலும் நிலை உண்டாகும். அத்துடன் அங்கு தயாரிக்கப்படும் மின்சாரத்தின் மூலமாக பல தொழில்கள் உருவாகி ஏழை நாடுகள் பல செழிப்படையும் நற்காலம் ஏற்படும். நல்லவைகளுக்காக இன்னும் சிலகாலம் நம்பிக்கைகளுடன் காத்திருப்போம்!

குறிப்பு : இந்தியாவில் மாநிலங்களுக்கிடையிலான தண்ணீர் தகராறு மற்றும் வெள்ளம், வறட்சி போன்ற ஆண்டாண்டுக்கு ஏற்பட்டு வரும் பெரும் தொல்லைகளுக்கு நிரந்தரத் தீர்வாகப் பேசப்பட்டு வரும் தென்னிந்திய நதிகள்

இணைப்பு மற்றும் கங்கை - காவிரி இணைப்பு போன்ற மாபெரும் திட்டங்களை நிச்சயமாக நிறைவேற்ற முடியும்.

மத்திய, மாநில அரசுகள் ஒப்புதல் அளித்தால், இதுவரையில் ஆய்வு நிலையில் தயாரிக்கப்பட்ட திட்ட செலவில், மூன்றில் ஒருபங்குத் தொகையில் செய்து முடிப்பதற்கு புதிய திட்டங்கள், முறைகள், ஆலோசனை களுடன் திட்ட அறிக்கை வழங்குவதற்கும், இத்திட்டத்தை நிறைவேற்ற அனுமதியளிக்கப்படும் நிலையில், அதை முழுமையாக குறுகிய காலத்திற்குள் செய்து முடிப்பதற்கும் தயார் என்பதை சவாலாகக் கூறுவதற்கு இங்கு வாய்ப்பு எடுத்துக் கொள்ளப்படுகிறது.

இத்திட்டம் நிறைவேறினால் உலகத்தின் பணக்கார நாடுகளின் முன் வரிசையில், இந்தியா என்றென்றைக்கும் நிரந்தரமாக அமர்ந்து, இந்திய மக்களில் பெரும்பாலோர் செல்வந்தர்களாகும் நிலை ஏற்படும் என்பதில் எவ்வித ஐயமுமில்லை!!

தொடருவோம்.....

இந்நூலின் ஆங்கில மொழியாக்க வெளியீடு
விரைவில் வர இருக்கிறது.